

Politechnika Gdańska
ul. G. Narutowicza 11/12
80-952 Gdańsk-Wrzeszcz

Nr zamówienia w ewidencji zamówień publicznych : ZP/213/026/D/07

**SPECYFIKACJA ISTOTNYCH WARUNKÓW
ZAMÓWIENIA
(SIWZ)**

do postępowania o udzielenie zamówienia publicznego prowadzonego w trybie
przetargu nieograniczonego powyżej **211 000 euro** na:

na

**dostawę mebli dla Studium Wychowania Fizycznego i Sportu Politechniki
Gdańskiej**

ZATWIERDZAM, dnia

Gdańsk, październik 2007 r.

Spis treści

- I. Zamawiający i prowadzący postępowanie.
- II. Tryb postępowania o udzielenie zamówienia.
- III. Opis przedmiotu zamówienia.
 - III.1 Warunki realizacji dostaw.
 - III.2 Gwarancja jakości i reklamacje
 - III.3 Szczegółowy opis przedmiotu zamówienia wraz z rysunkami.
- IV. Termin realizacji przedmiotu zamówienia.
- V. Opis warunków udziału w postępowaniu wymaganych od wykonawców oraz sposób dokonywania oceny spełnienia tych warunków.
- VI. Wykaz oświadczeń i dokumentów, jakie mają dostarczyć wykonawcy w celu potwierdzenia spełnienia warunków udziału w postępowaniu.
- VII. Zasady składania ofert wspólnych przez Wykonawców.
- VIII. Wadium.
- IX. Istotne postanowienia, które zostaną wprowadzone do treści zawieranej umowy w sprawie zamówienia publicznego.
- X. Opis sposobu przygotowania oferty
- XI. Opis sposobu obliczenia ceny oferty.
- XII. Miejsce oraz termin składania i otwarcia ofert.
- XIII. Informacja o sposobie porozumiewania się Zamawiającego z Wykonawcami oraz udzielania wyjaśnień dotyczących treści SIWZ i sposobie przekazywania oświadczeń i dokumentów.
- XIV. Opis kryteriów i sposobu dokonywania oceny ofert.
- XV. Termin do którego Wykonawca będzie związany złożoną ofertą.
- XVI. Informacje o formalnościach, jakie powinny zostać dopełnione po wyborze oferty w celu zawarcia umowy w sprawie zamówienia publicznego.
- XVII. Środki ochrony prawnej.
- XVIII. Załączniki.

I. ZAMAWIAJĄCY I PROWADZĄCY POSTĘPOWANIE

Zamawiającym jest :

Politechnika Gdańska
ul. G. Narutowicza 11/12,
80 -952 Gdańsk - Wrzeszcz
Telefon: (058) 347-17-44 faks: (058) 347-14-15
www.pg.gda.pl
Godziny pracy : 7:30 - 15:30
REGON: 000001620
NIP : 584 -020 - 35 - 93

Postępowanie prowadzi:

Studium Wychowania Fizycznego i Sportu Politechniki Gdańskiej
Al. Zwycięstwa 12,
80 - 219 Gdańsk - Wrzeszcz
Telefon: (058) 347-25-00 faks: (058) 347-15-39

II. TRYB POSTĘPOWANIA O UDZIELENIE ZAMÓWIENIA

Postępowanie o udzielenie zamówienia publicznego prowadzone jest w trybie *przetargu nieograniczonego powyżej 211 000 euro*, na podstawie Ustawy z dnia 29 stycznia 2004 roku Prawo Zamówień Publicznych (Dz. U. z 2004 r. Nr 164, poz.1163 z późniejszymi zmianami), zwanej dalej **Ustawą Pzp**.

III. OPIS PRZEDMIOTU ZAMÓWIENIA

1. Przedmiotem zamówienia jest dostawa mebli dla Studium Wychowania Fizycznego i Sportu Politechniki Gdańskiej **wg opisu mebli zawartych w rozdziale III. 3 SIWZ oraz wg załączników nr 4 (formularz cenowy) do CPV 3615000**
2. Oferowane meble muszą być nowe, wykonane wg opisów zawartych w rozdziale **III SIWZ**.
3. Wykonawca dostarczy Zamawiającemu dokładnie takie meble, które zaproponował w złożonej ofercie i które spełniają wymagania postawione w SIWZ.
4. W wypadku gdy Zamawiający w opisie przedmiotu zamówienia użył nazw marek, producentów, symboli ma na celu jedynie wskazanie standardów jakościowych.
5. Montaż mebli we wskazanych pomieszczeniach oraz ich transport zapewni Wykonawca na własny koszt.
7. Zamawiający nie wyraża zgody na wykonanie zamówienia przez podwykonawców, za wyjątkiem transportu.
8. Wykonawca jest odpowiedzialny wobec Zamawiającego za wszelkie wady prawne wyrobów, w tym za ewentualne roszczenia osób trzecich wynikające z naruszenia praw własności intelektualnej lub przemysłowej, w tym praw autorskich, patentów, praw ochronnych na znaki towarowe oraz praw rejestracji na wzory użytkowe i przemysłowe, pozostające w związku z prowadzeniem wyrobów do obrotu na terytorium Rzeczypospolitej Polskiej

III.1. WARUNKI REALIZACJI DOSTAW

1. Miejscem dostawy mebli oraz ich montażu są:

Studium Wychowania Fizycznego i Sportu Al. Zwycięstwa 12, 80 - 219 Gdańsk

2. Odbioru jakościowego mebli we wszystkich częściach, na podstawie protokołu zdawczo - odbiorczego dokona upoważniony pracownik Zamawiającego Pani Justyna Śledź

3. Wykonawca zobowiązany jest zawiadomić Zamawiającego na co najmniej 5 dni roboczych wcześniej o planowanej dostawie mebli.

4. Faktury VAT należy wystawić na ww. jednostki organizacyjne Politechniki Gdańskiej.

5. Ceny jednostkowe mebli oraz ich nazwy na fakturze VAT winny być zgodne z nazwami i cenami z formularza cenowego.

6. Koszty przewozu, załadunku, rozładunku, wniesienia mebli do miejsc docelowych, spedycji, montażu oraz wszystkie pozostałe związane z terminową i prawidłową realizacją zamówienia ponosi Wykonawca i uwzględnia je w cenie oferowanych wyrobów.

III. 2. GWARANCJA JAKOŚCI I REKLAMACJE

1. Wykonawca gwarantuje Zamawiającemu, że wyroby dostarczone w ramach niniejszego zamówienia będą wolne od wad.

2. Wykonawca udzieli na dostarczone meble gwarancji jakości na okres minimum 12 miesięcy licząc od dnia dostawy.

3. W przypadku dostarczenia mebli wadliwych, Zamawiający zastrzega sobie prawo żądania wymiany wadliwych mebli na nowe wolne od wad lub usunięcia wad w drodze na prawy mebli, w zależności od wyboru Zamawiającego, w terminie 5 dni roboczych od dnia złożenia reklamacji przez Zamawiającego.

4. W przypadku dostarczenia mebli nie spełniających warunków zamówienia, Zamawiający zastrzega sobie prawo żądania ich wymiany na zgodne z przedmiotem zamówienia, w terminie 5 dni roboczych od dnia złożenia reklamacji przez Zamawiającego.

5. Wykonawca zobowiązany jest dokonać ww. napraw lub wymian na swój koszt

6. Odpowiedzialność z tytułu gwarancji jakości obejmuje zarówno wady powstałe z przyczyn tkwiących w wyrobach w chwili dokonywania ich odbioru przez Zamawiającego, jak i wszelkie inne wady wyrobów, ujawnione później, za które Wykonawca ponosi odpowiedzialność, pod warunkiem, że wady te ujawnią się w okresie obowiązywania gwarancji.

7. Jeżeli Wykonawca, po wezwaniu do wymiany wyrobu lub usunięcia wad nie dopełni obowiązku wymiany wyrobów na wolne od wad lub usunięcia wad w drodze naprawy w terminie określonym pkt 3 i 4 niniejszego rozdziału, Zamawiający jest uprawniony do usunięcia wad w drodze naprawy na ryzyko i koszt Wykonawcy, zachowując przy tym inne uprawnienia przysługujące mu na podstawie umowy.

8. Osobą upoważnioną do składania reklamacji jest upoważniony pracownik Zamawiającego : Pani Anna Jabrocka

III.3. SZCZEGÓŁOWY OPIS PRZEDMIOTU ZAMÓWIENIA

Lp	Opis	Wymiary (patrz zał.)	sztuk
1	Półka ¼ koła	600x600x18	1
2	Półka ¼ koła	425x618x18	2
3	Półka	600x300x300	1
4	Regał otwarty	2400x300x300	1
5	Szafa ubraniowa	2400x600x400	1
6	Szafa na segregatory	2400x600x400	3
7	Kontener na kółkach	600x480x465	1
8	Szafka do biurka	750x400x425	1
9	Biurko	750x900x550	21
10	Nadstawka do biurka	750x963x425	1
11	Szafa na akta	1800x550x400	1
12	Szafa na sprzęt biurowy	800x2302x550	1
13	Krzesło biurowe	660x666x540	6
14	Krzesło obrotowe	619x884x619	1
15	Szafa ubraniowa nr 2	2000x600x400	1
16	Szafa na segregatory nr 2	2000x800x400	2

Elementy dodatkowe do mebli (patrz rys. z góry i rys. asymetryczny)

1. Półka $\frac{1}{4}$ koła : wymiary 600x600 gr. płyty 18mm – 1 szt.
wymiary 425x618 gr. płyty 18mm – 2 szt.

Materiał i wykonanie płyta wiórowa laminowana kolor (dopasować kolor u klienta). Wąskie płaszczyzny korpusów okleić taśmą ABS firmy REHAU lub inną, taśma powinna być o rysunku zbliżonym do płyty. Wszystkie oklejone krawędzie powinny być załamane i wypolerowane, bez widocznych fal po obróbce skrawaniem. Na wszystkich płaszczyznach niedopuszczalne rysy, ubytki laminatu oraz niechlujne wykonanie zaprawki. Półki mocowane do ścian na kątownikach metalowych.

2. Półka : wymiary 600x300x300

Płyta wiórowa laminowana kolor (dopasować kolor u klienta). Wąskie płaszczyzny korpusów okleić taśmą ABS firmy REHAU lub inną, taśma powinna być o rysunku zbliżonym do płyty. Wszystkie oklejone krawędzie powinny być załamane i wypolerowane, bez widocznych fal po obróbce skrawaniem. Na wszystkich płaszczyznach niedopuszczalne rysy, ubytki laminatu oraz niechlujne wykonanie zaprawki. Półki mocowane do ścian na metalowych haczykach. Tył : brak

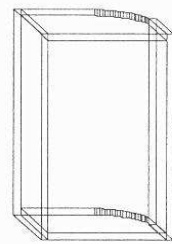

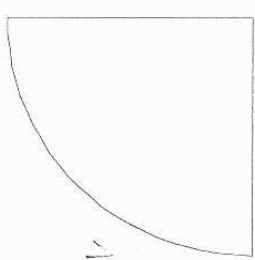
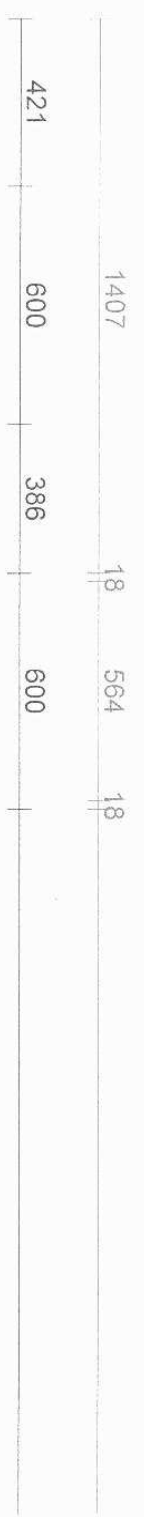
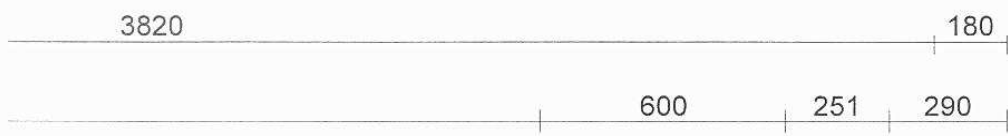

1 szt

+

2 szt

425 x 618



wysokość 300

Regał otwarty (patrz rys.)

wymiary 2400x300x300 gr. płyty 18mm – 1 szt.

Materiał i wykonanie płyta wiórowa laminowana kolor (dopasować kolor u klienta). Wąskie płaszczyzny korpusów okleić taśmą ABS firmy REHAU lub inną, taśma powinna być o rysunku zbliżonym do płyty. Wszystkie oklejone krawędzie powinny być załamane i wypolerowane, bez widocznych fal po obróbce skrawaniem. Na wszystkich płaszczyznach niedopuszczalne rysy, ubytki laminatu oraz niechlujne wykonanie zaprawki. Stopki regału drewniane, tył : brak, odległość między półkami zgodnie z sugestią wykonawcy UWAGA! (od trzech do sześciu półek!)

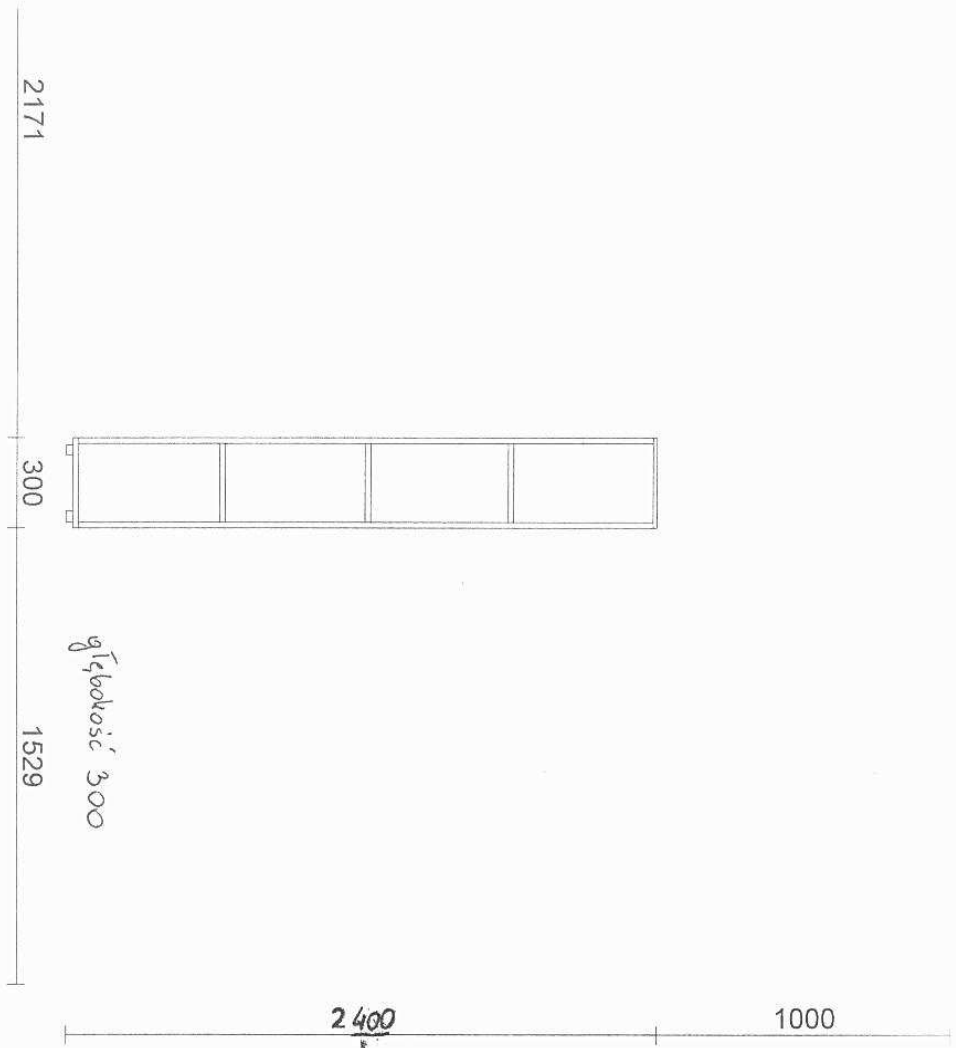

Szafa ubraniowa (patrz rys.)

wymiary 2400x600x400 gr. płyty 18mm – 1 szt.

Materiał i wykonanie płyta wiórowa laminowana kolor (dopasować kolor u klienta). Wąskie płaszczyzny korpusów okleić taśmą ABS firmy REHAU lub inną, taśma powinna być o rysunku zbliżonym do płyty. Wszystkie oklejone krawędzie powinny być załamane i wypolerowane, bez widocznych fal po obróbce skrawaniem. Na wszystkich płaszczyznach niedopuszczalne rysy, ubytki laminatu oraz niechlujne wykonanie zaprawki. W drzwiczkach szafy zawiasy puszkowe równoważne firmy BLUM (wymagany atest wytrzymałościowy). Uchwyty metalowe, kolor ustalić u klienta. Szafa składa się z ruchomej półki w środku i wieszaku (drążek ubraniowy) na ubrania. Szafa zamykana na zamek patentowy. Ściana tylnia z płyty pilśniowej w kolorze zbliżonym do koloru płyt.

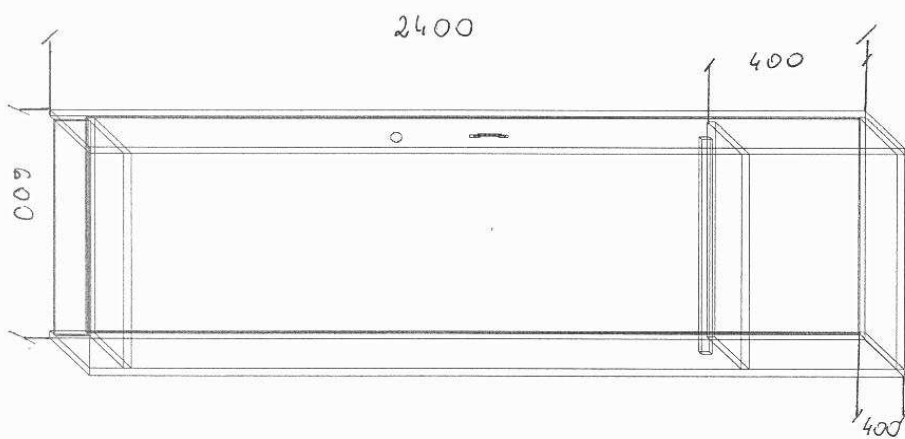

Szafa na segregatory (patrz rys.)

wymiary 2400x600x400 gr. płyty 18mm – 3 szt.

Materiał i wykonanie płyta wiórowa laminowana kolor (dopasować kolor u klienta). Wąskie płaszczyzny korpusów okleić taśmą ABS firmy REHAU lub inną, taśma powinna być o rysunku zbliżonym do płyty. Wszystkie oklejone krawędzie powinny być załamane i wypolerowane, bez widocznych fal po obróbce skrawaniem. Na wszystkich płaszczyznach niedopuszczalne rysy, ubytki laminatu oraz niechlujne wykonanie zaprawki. W drzwiczkach szafy zawiasy puszkowe równoważne firmy BLUM (wymagany atest wytrzymałościowy). Uchwyty metalowe, kolor ustalić u klienta. Szafa składa się z ruchomych półek (rozstaw co 480 mm lub 400mm). Tył z płyty pilśniowej w kolorze zbliżonym do koloru płyt.

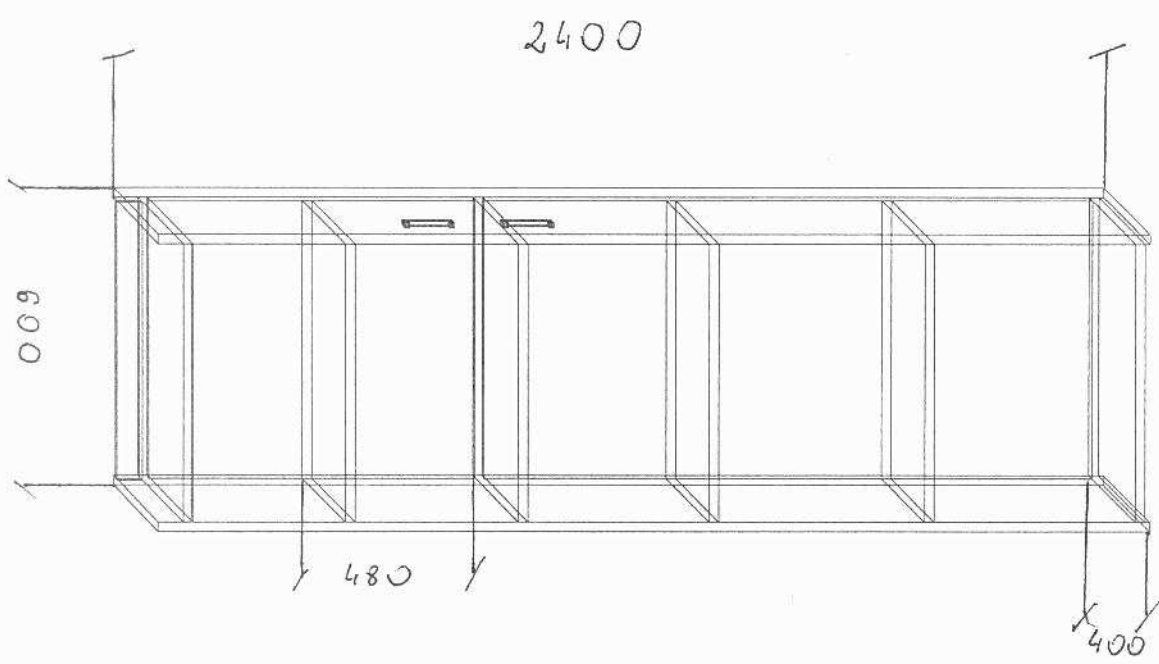

Kontener na kółkach (patrz rys.)

wymiary 600x480x465 gr. płyty 18mm – 1 szt.

Materiał i wykonanie płyta wiórowa laminowana kolor (dopasować kolor u klienta). Wąskie płaszczyzny korpusów okleić taśmą ABS firmy REHAU lub inną, taśma powinna być o rysunku zbliżonym do płyty. Wszystkie oklejone krawędzie powinny być załamane i wypolerowane, bez widocznych fal po obróbce skrawaniem. Na wszystkich płaszczyznach niedopuszczalne rysy, ubytki laminatu oraz niechlujne wykonanie zaprawki. Stópki kontenera to kółka ułatwiające mobilność mebla. Uchwyty metalowe, kolor ustalić u klienta. Kontener składa się z trzech szuflad wysuwanych na prowadnicach metalowych, szuflady zamykane na zamek patentowy centralny zamykający wszystkie trzy szuflady. Tył z płyty w kolorze pozostałych mebli.

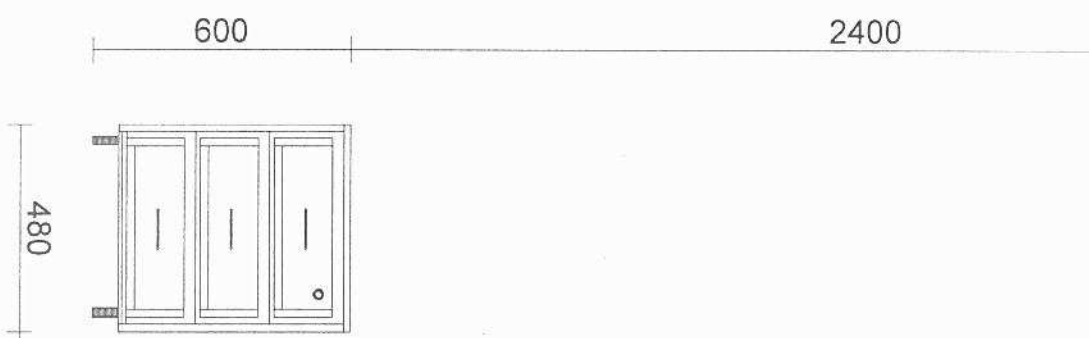

głębokość 465

3520

Szafka do biurka (patrz rys.)

wymiary 750x400x425 gr. płyty 18mm – 1 szt.

Materiał i wykonanie płyta wiórowa laminowana kolor (dopasować kolor u klienta). Wąskie płaszczyzny korpusów okleić taśmą ABS firmy REHAU lub inną, taśma powinna być o rysunku zbliżonym do płyty. Wszystkie oklejone krawędzie powinny być załamane i wypolerowane, bez widocznych fal po obróbce skrawaniem. Na wszystkich płaszczyznach niedopuszczalne rysy, ubytki laminatu oraz niechlujne wykonanie zaprawki. Kontener składa się z szuflady wysuwanej na prowadnicy metalowej, zamykanej na zamek patentowy centralny oraz szafki - UWAGA! Otwieranej na lewą stronę lustrzane odbicie rysunku. Stopki plastikowe, w drzwiczkach szafki zawiasy puszkowe równoważne firmy BLUM (wymagany atest wytrzymałościowy). Uchwyty metalowe, kolor ustalić u klienta. Tył z płyty w kolorze pozostałych mebli.

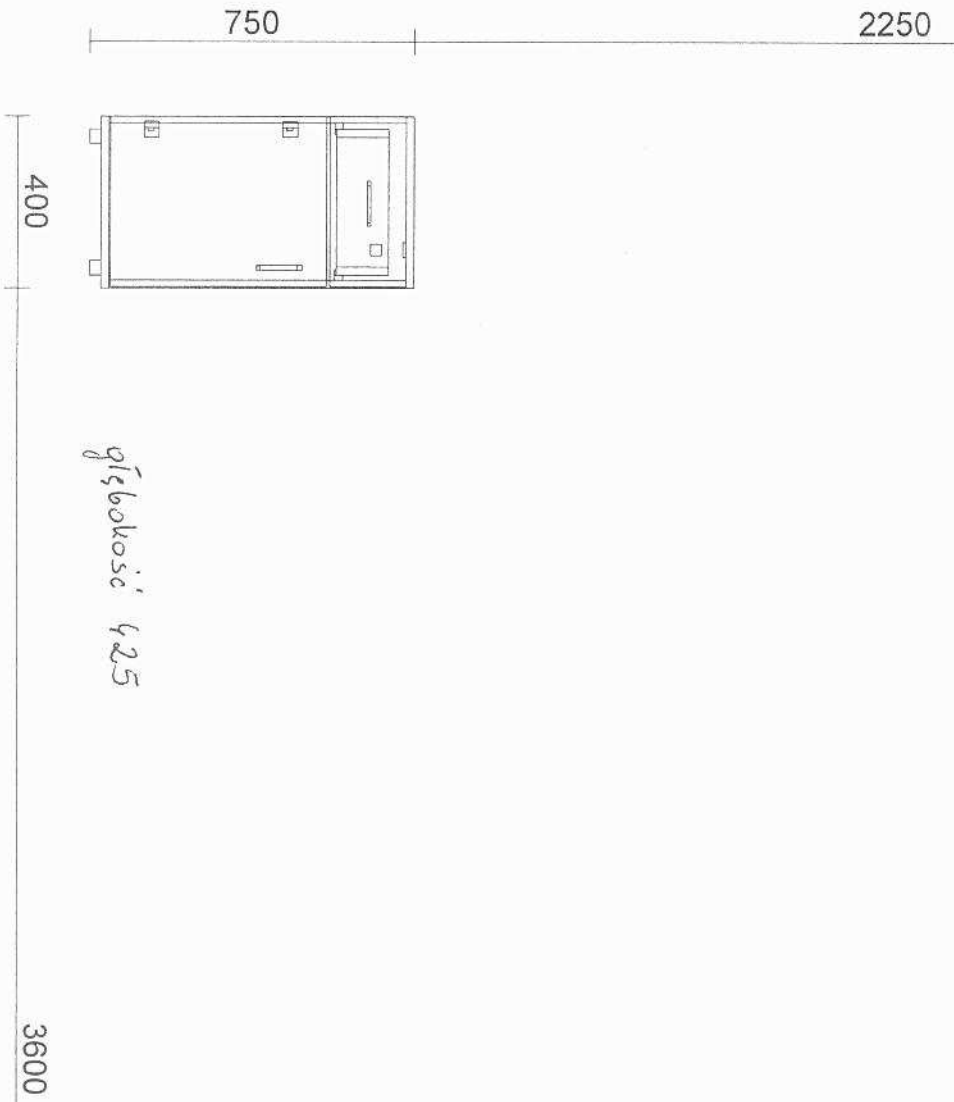

Biurko (patrz rys.)

wymiary 750x900x550 gr. płyty 18mm –21 szt.

Materiał i wykonanie płyta wiórowa laminowana kolor (dopasować kolor u klienta). Wąskie płaszczyzny korpusów okleić taśmą ABS firmy REHAU lub inną, taśma powinna być o rysunku zbliżonym do płyty. Wszystkie oklejone krawędzie powinny być załamane i wypolerowane, bez widocznych fal po obróbce skrawaniem. Na wszystkich płaszczyznach niedopuszczalne rysy, ubytki laminatu oraz niechlujne wykonanie zaprawki. Biurko składa się z szuflady wysuwanej na prowadnicy metalowej, zamykanej na zamek patentowy centralny (zamek ma zamykać od razu szafkę dolną na patent), półki nad szufladą oraz szafki. W drzwiczkach szafki zawiasy puszkowe równoważne firmy BLUM (wymagany atest wytrzymałościowy). Wysuwanej na prowadnicach rolkowych (wykonanych z blachy o gr. 1,5 mm lub równoważne do prowadnic wykonanych przez firmę BLUM) półki na klawiaturę . UWAGA! Należy uwzględnić uchwyty do podwieszenia stacji dysków. Oraz przepusty kablowe (ilość i miejsce ustalić u klienta). Uchwyty metalowe, kolor ustalić u klienta. Tył z płyty w kolorze mebli.

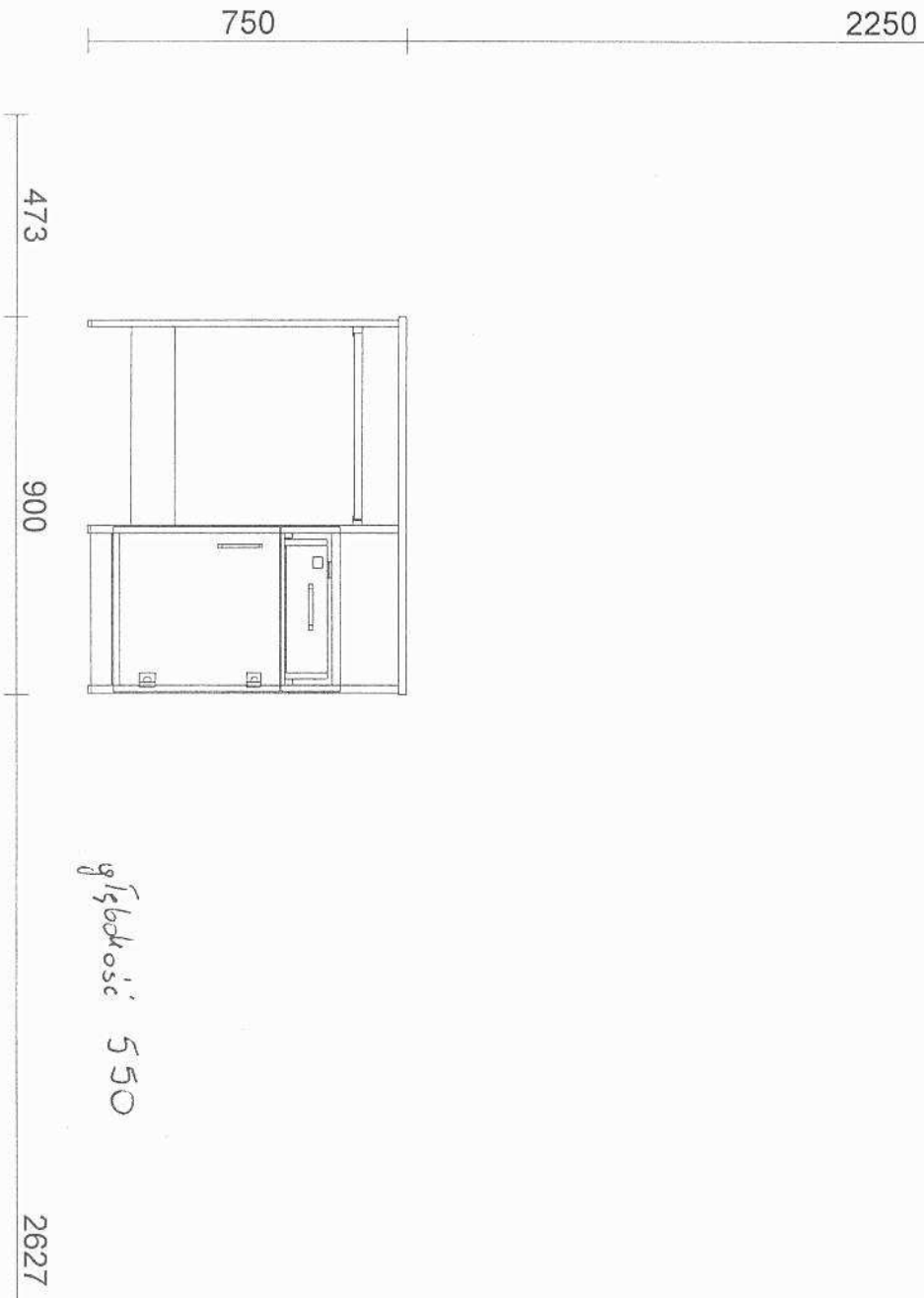

Nadstawka do biurka (patrz rys.)

wymiary 750x963x425 gr. płyty 18mm – 1 szt.

Materiał i wykonanie płyta wiórowa laminowana kolor (dopasować kolor u klienta). Wąskie płaszczyzny korpusów okleić taśmą ABS firmy REHAU lub inną, taśma powinna być o rysunku zbliżonym do płyty. Wszystkie oklejone krawędzie powinny być załamane i wypolerowane, bez widocznych fal po obróbce skrawaniem. Na wszystkich płaszczyznach niedopuszczalne rysy, ubytki laminatu oraz niechlujne wykonanie zaprawki. Nadstawka skład się z trzech zaokrąglonych półek otwartych. Stopki takie jak pozostałych mebli drewniane lub plastikowe (kolor ustalić z klientem). Tył z płyty w kolorze mebli, który jest połączony z bokiem biurka (patrz rysunek asymetryczny wszystkich mebli oraz rzut z góry). Biurko wraz z nadstawką i szafką do biurka patrz zał. nr 6 stanowi jedną całość (należy zmontować u klienta).

2250

750

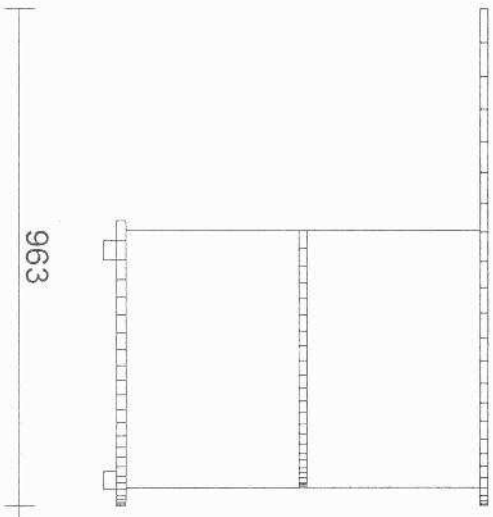

963

q160kosi 425

3037

Szafa na akta (patrz rys.)

wymiary 1800x550x400 gr. płyty 18mm – 1 szt.

Materiał i wykonanie płyta wiórowa laminowana kolor (dopasować kolor u klienta). Wąskie płaszczyzny korpusów okleić taśmą ABS firmy REHAU lub inną, taśma powinna być o rysunku zbliżonym do płyty. Wszystkie oklejone krawędzie powinny być załamane i wypolerowane, bez widocznych fal po obróbce skrawaniem. Na wszystkich płaszczyznach niedopuszczalne rysy, ubytki laminatu oraz niechlujne wykonanie zaprawki. Szafa aktowa składa się z 4 szuflad wysuwanej na prowadnicy metalowej, zamykanej na zamek patentowy centralny zamykający wszystkie cztery szuflady. UWAGA! prowadnice rolkowe (są to specjalne szuflady na prowadnicach przystosowane do zawieszania akt osobowych). Szafa ma dwie półki ruchome otwarte oraz półkę mocowaną do boku szafy oraz na kątowniki do ściany wymiary półki to : 700x400x18. Uchwyty metalowe, kolor ustalić u klienta. Boczna półka wraz z szafą na akta ma stanowić jedną całość. Tył z płyty pilśniowej zbliżonej do koloru mebli.

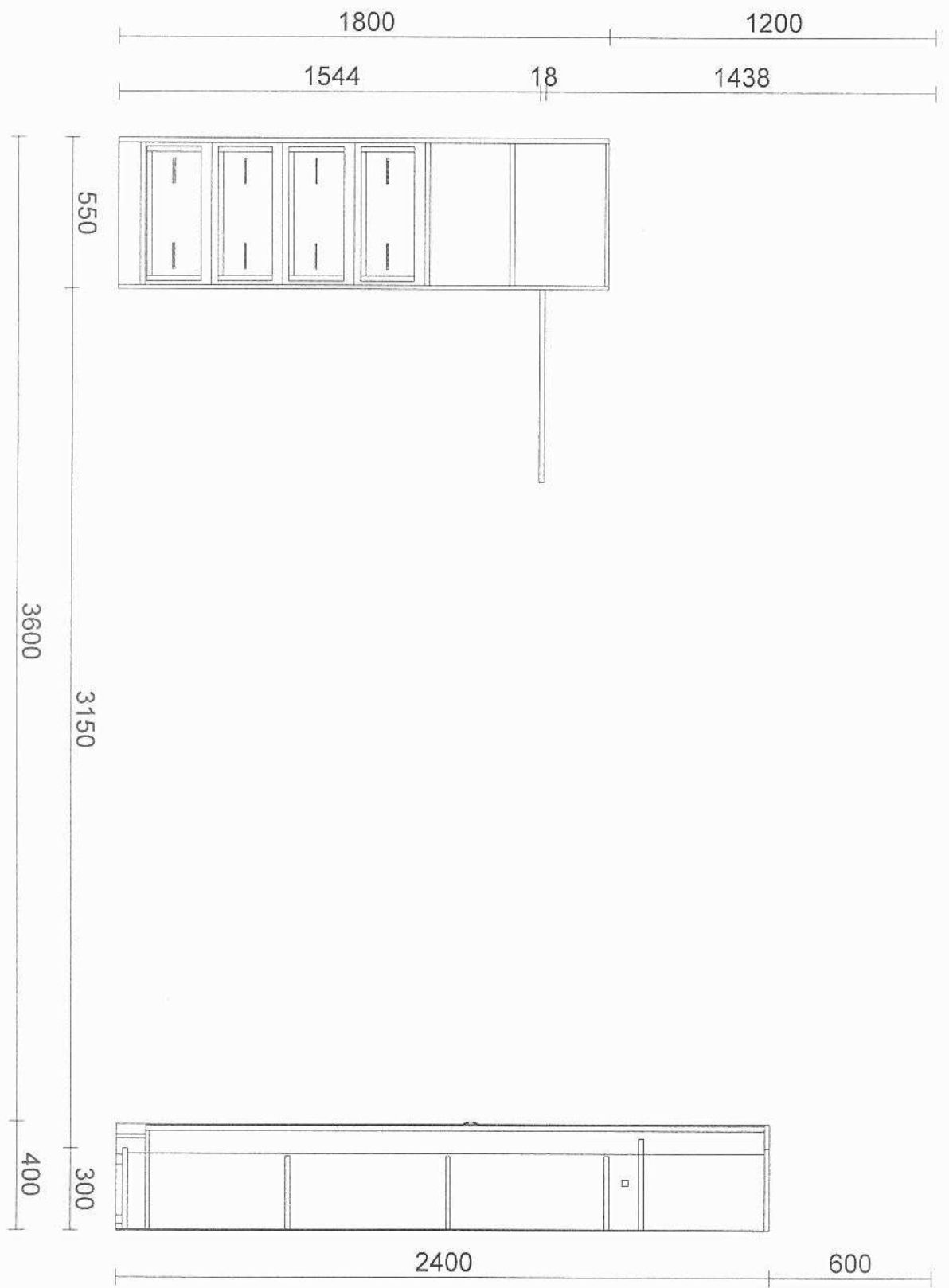

Szafa na sprzęt biurowy (patrz rys. asymetryczny)

wymiary 800x2302x550 gr. płyty 18mm – 1 szt.

Materiał i wykonanie płyta wiórowa laminowana kolor (dopasować kolor u klienta). Wąskie płaszczyzny korpusów okleić taśmą ABS firmy REHAU lub inną, taśma powinna być o rysunku zbliżonym do płyty. Wszystkie oklejone krawędzie powinny być załamane i wypolerowane, bez widocznych fal po obróbce skrawaniem. Na wszystkich płaszczyznach niedopuszczalne rysy, ubytki laminatu oraz niechlujne wykonanie zaprawki. W drzwiczkach szafki zawiasy puszkowe równoważne firmy BLUM (wymagany atest wytrzymałościowy). Szafa podzielona jest na dwie części otwarta szafka na szerokość 539mm z półką na górze(patrz prawa strona rys. asymetryczny) oraz druga część szafki o szerokości 1682mm z ruchomą półką w środku i dwoma drzwiczkami o szerokości 553 mm. Należy uwzględnić przepusty kablowe w ilości i miejscu sugerowanym przez klienta. Tył z płyty pilśniowej zbliżonej do koloru mebli.

UWAGA! Do rysunków zostały dodane rysunki asymetryczne pokoju z ustawieniem mebli zał. nr 11, 12; ścianę boczną z meblami zał. nr 13 oraz rzut z góry wszystkich mebli zał. nr 14, który ułatwi pracę. Wymiary są podawane w mm, klient uwzględnia różnice wynikające z technologicznych warunków płyt lecz nie mogą być to większe wymiary niż podane na załącznikach.

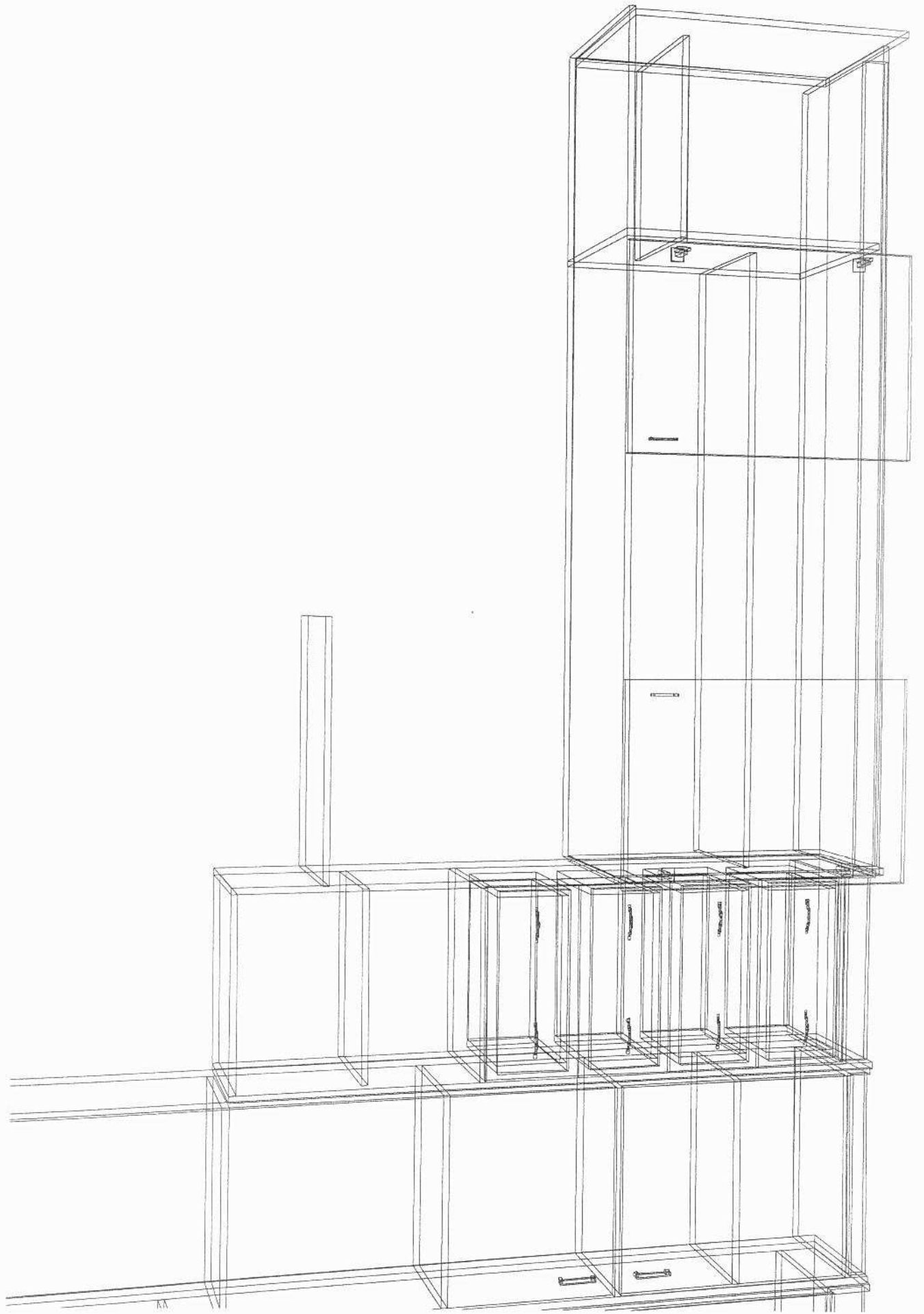

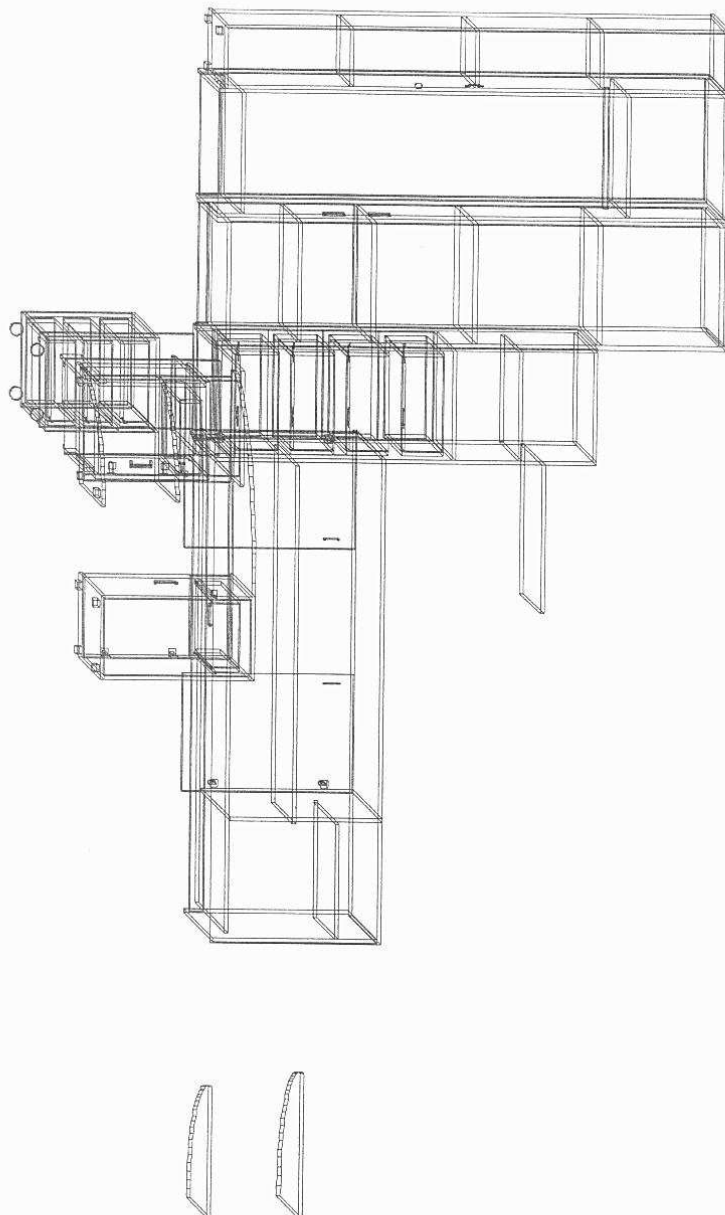

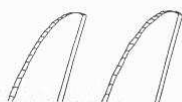
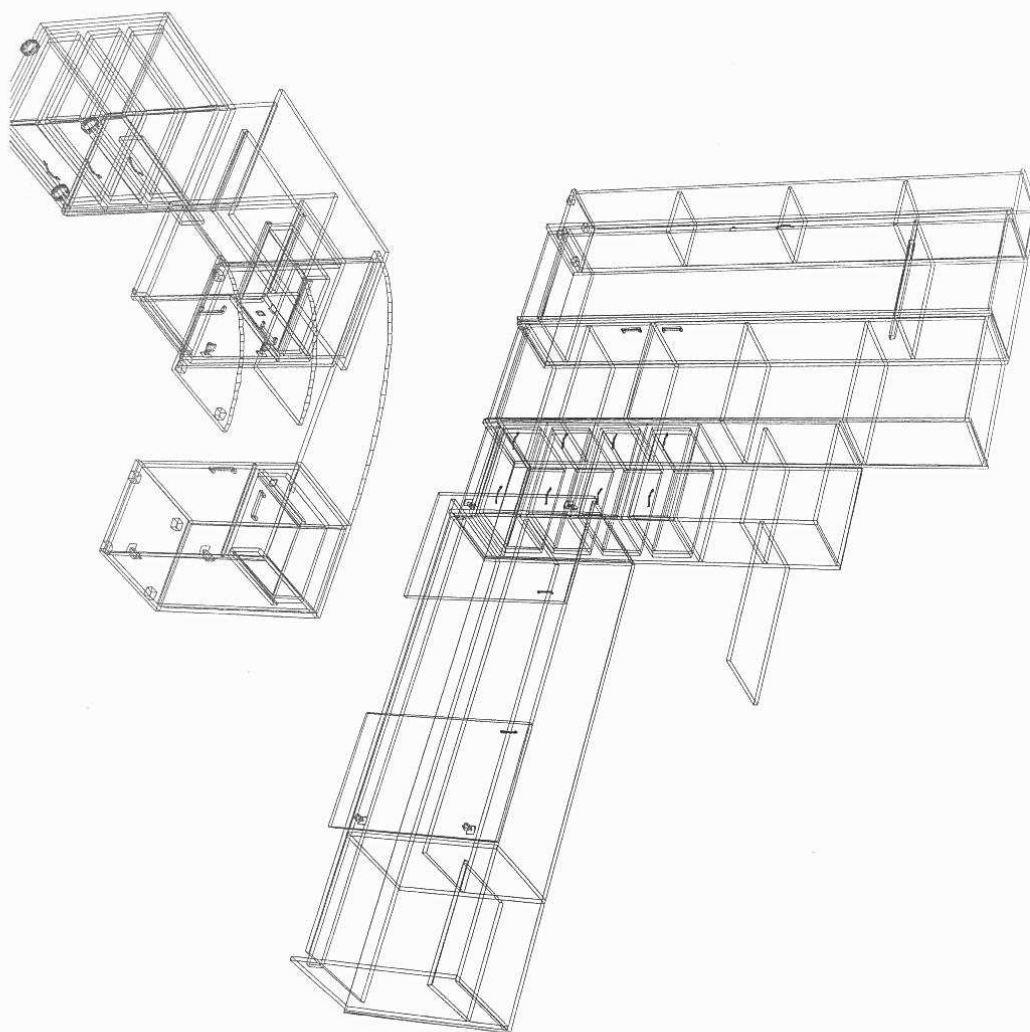

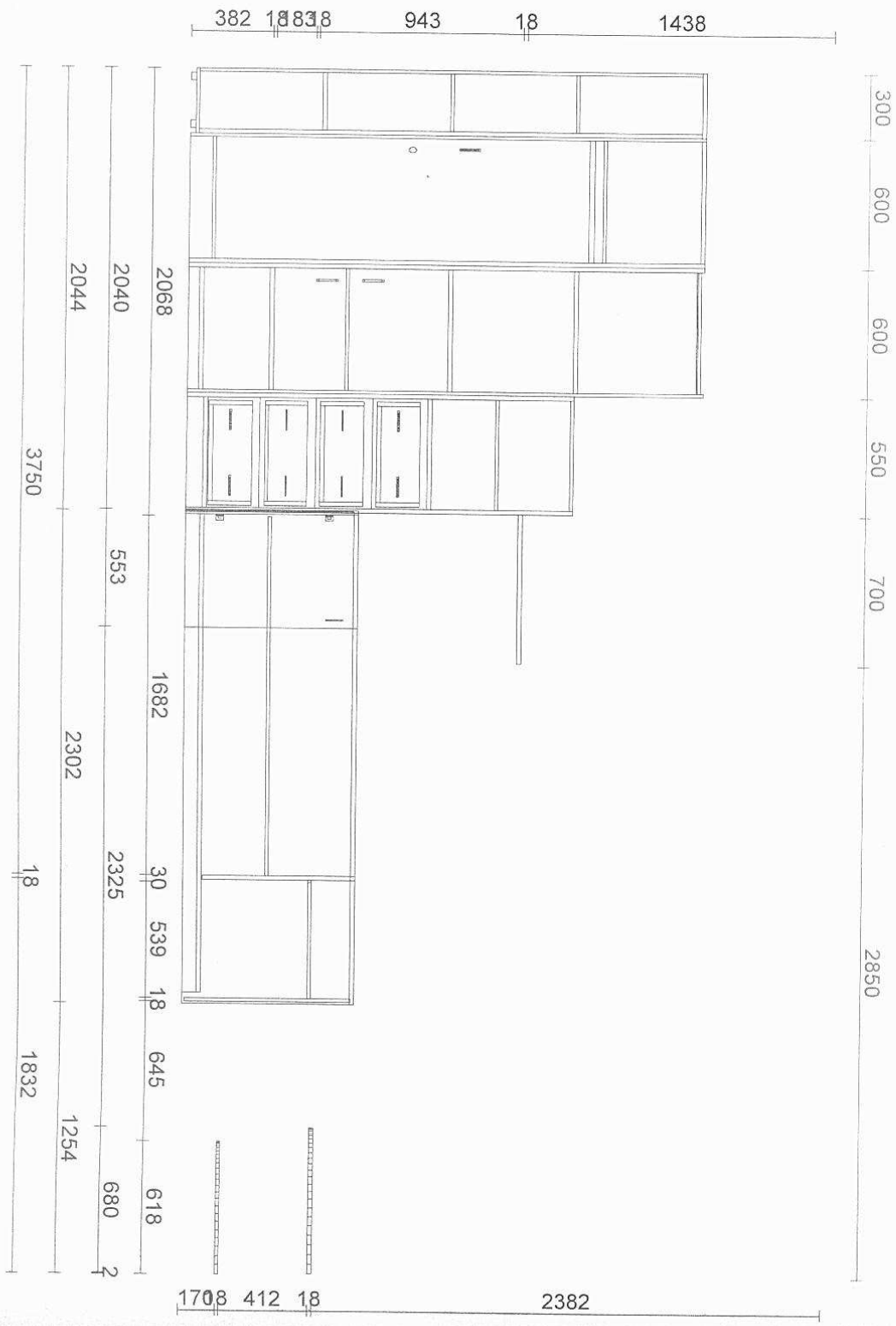

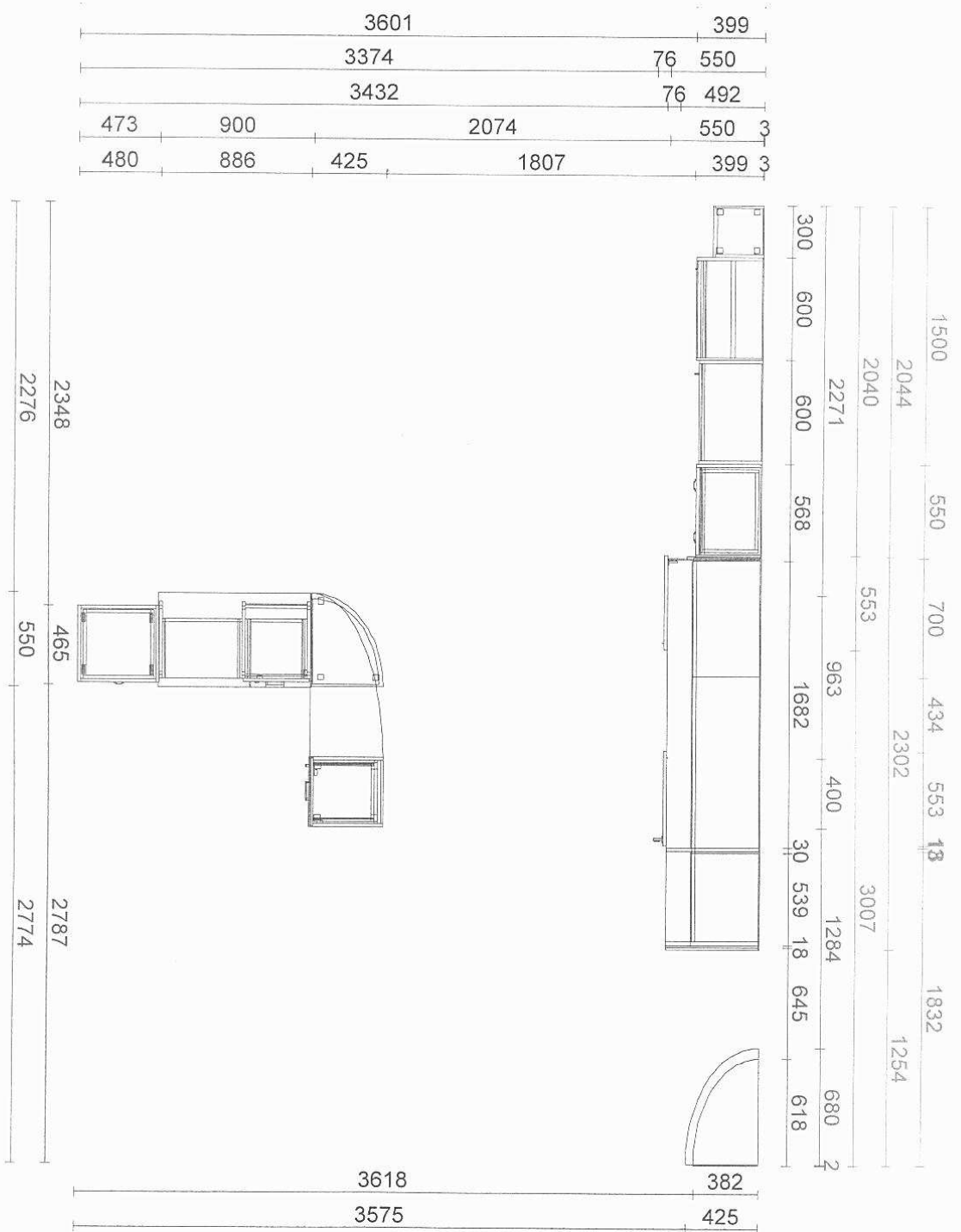

Krzesło obrotowe oraz krzesła biurowe (patrz rys. asymetryczny)

Krzesło obrotowe:

Wymiary : 619x884x619 – 1 szt.

Krzesło biurowe:

Wymiary: 606x999x554 – 6 szt.

Elementy materiałowe należy skonsultować z klientem. Krzesło biurowe powinno być wykonane z elementów drewnianych lub drewnopodobnych kolor należy ustalić u klienta.

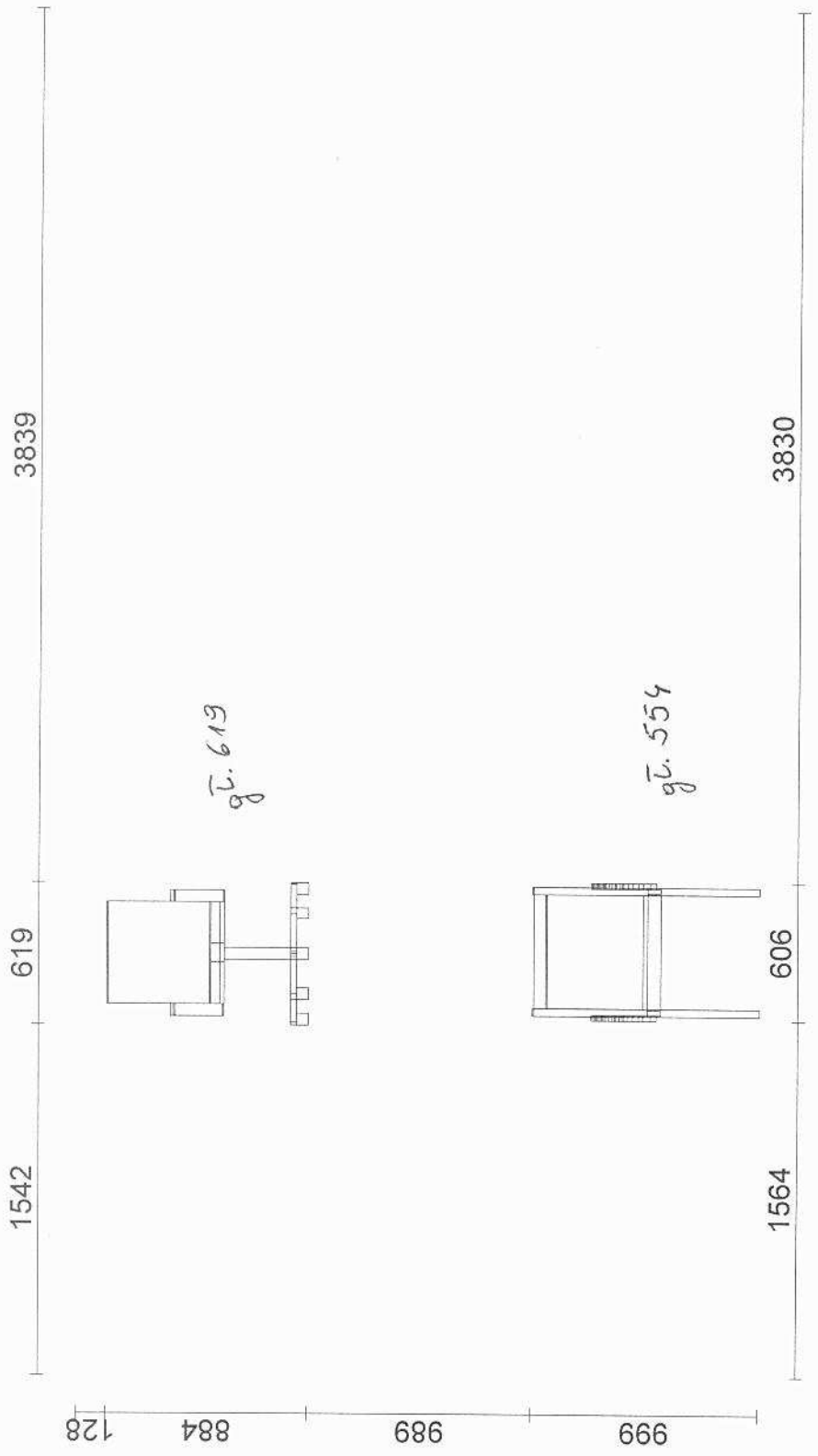

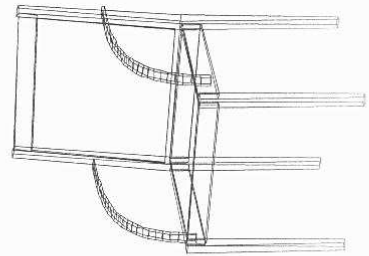
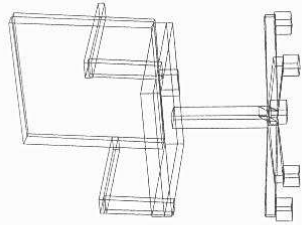

Szafa ubraniowa nr 2 (patrz rys.)

wymiary 2000x600x400 gr. płyty 18mm – 1 szt.

Materiał i wykonanie płyta wiórowa laminowana kolor (dopasować kolor u klienta). Wąskie płaszczyzny korpusów okleić taśmą ABS firmy REHAU lub inną, taśma powinna być o rysunku zbliżonym do płyty. Wszystkie oklejone krawędzie powinny być załamane i wypolerowane, bez widocznych fal po obróbce skrawaniem. Na wszystkich płaszczyznach niedopuszczalne rysy, ubytki laminatu oraz niechlujne wykonanie zaprawki. W drzwiczkach szafy zawiasy puszkowe równoważne firmy BLUM (wymagany atest wytrzymałościowy). Uchwyty metalowe, kolor ustalić u klienta. Szafa składa się z ruchomej półki w środku i wieszaku (drążek ubraniowy) na ubrania. Szafa zamykana na zamek patentowy. Ściana tylnia z płyty pilśniowej w kolorze zbliżonym do koloru płyt.

5400

600

1000

2000

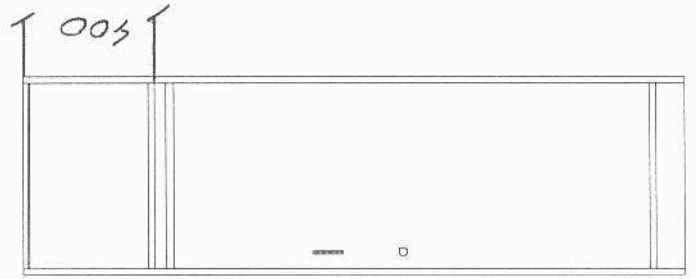

qj. 400 mm

500

Szafa na segregatory nr 2 (patrz rys.)

wymiary 2000x800x400 gr. płyty 18mm – 2 szt.

Materiał i wykonanie płyta wiórowa laminowana kolor (dopasować kolor u klienta). Wąskie płaszczyzny korpusów okleić taśmą ABS firmy REHAU lub inną, taśma powinna być o rysunku zbliżonym do płyty. Wszystkie oklejone krawędzie powinny być załamane i wypolerowane, bez widocznych fal po obróbce skrawaniem. Na wszystkich płaszczyznach niedopuszczalne rysy, ubytki laminatu oraz niechlujne wykonanie zaprawki. W drzwiczkach szafy zawiasy puszkowe równoważne firmy BLUM (wymagany atest wytrzymałościowy). Uchwyty metalowe, kolor ustalić u klienta. Szafa składa się z ruchomych półek (rozstaw co 400 mm). Tył z płyty pilśniowej w kolorze zbliżonym do koloru płyt.

UWAGA!

Szafy są wymiarowo takie same różnią się jedynie drzwiczkami przednimi.

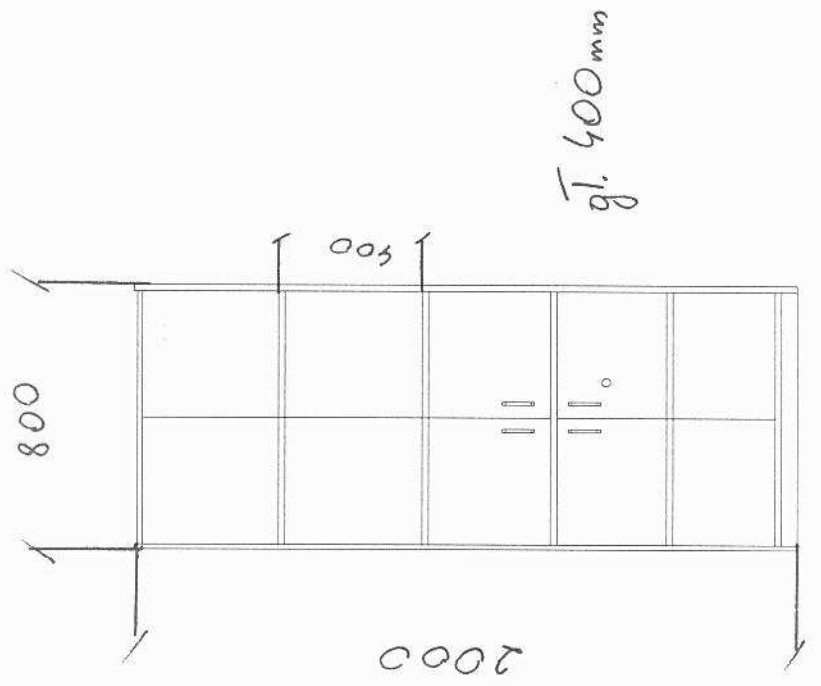

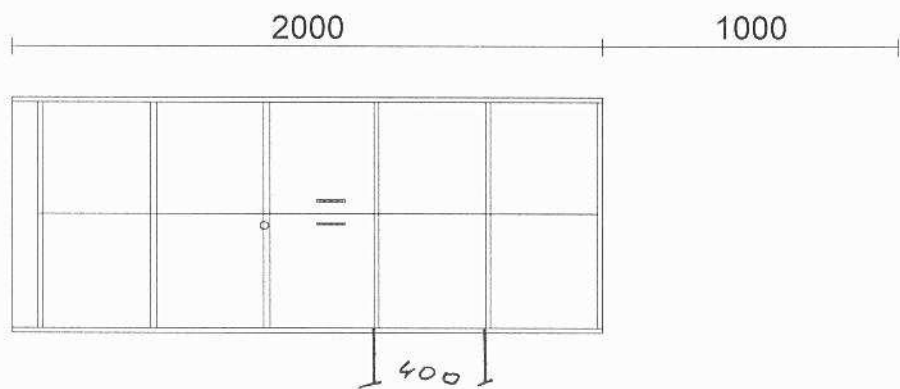

φ. 400mm

800

5200

IV. TERMIN REALIZACJI PRZEDMIOTU ZAMÓWIENIA

Termin realizacji zamówienia - 14 dni od dnia zawarcia umowy.

V. OPIS WARUNKÓW UDZIAŁU W POSTĘPOWANIU WYMAGANYCH OD WYKONAWCÓW ORAZ SPOSÓB DOKONYWANIA OCENY SPEŁNIENIA TYCH WARUNKÓW.

O udzielenie zamówienia mogą ubiegać się wykonawcy, którzy:

- 1. Posiadają uprawnienia do wykonywania określonej działalności lub czynności, jeżeli ustawy nakładają obowiązek posiadania takich uprawnień,**
- 2. Posiadają niezbędną wiedzę i doświadczenie oraz dysponują potencjałem technicznym i osobami zdolnymi do wykonania zamówienia,**

Zamawiający uzna, że Wykonawca posiada niezbędną wiedzę i doświadczenie, jeżeli zrealizował w okresie ostatnich trzech lat przed dniem wszczęcia postępowania o udzielenie zamówienia, a jeżeli okres prowadzenia działalności jest krótszy - w tym okresie, co najmniej jedną dostawę mebli biurowych o wartości 30 000,00 zł netto

- 3. Znajdują się w sytuacji ekonomicznej i finansowej zapewniającej wykonanie zamówienia.**

- Zamawiający wymaga by wykonawca w ostatnich trzech latach obrotowych jeżeli okres prowadzenia działalności był krótszy to w tym okresie, osiągnął przychód netto nie mniejszy niż : 30 000 zł

- 4. Nie podlegają wykluczeniu z postępowania o udzielenie zamówienia w oparciu o przepisy z art. 24 Ustawy Pzp.**

Ocena spełniania w/w warunków dokonana zostanie zgodnie z formułą „spełnianie spełnia”, w oparciu o informacje zawarte w wymaganych dokumentach i oświadczeniach. Z treści załączonych dokumentów musi wynikać jednoznacznie, iż w/w warunki Wykonawca spełnia.

VI. WYKAZ OŚWIADCZEŃ I DOKUMENTÓW, JAKIE MAJĄ DOSTARCZYĆ WYKONAWCY W CELU POTWIERZENIA SPEŁNIENIA WARUNKÓW UDZIAŁU W POSTĘPOWANIU

Wykonawcy ubiegający się o udzielenie zamówienia w celu potwierdzenia spełnienia warunków udziału w postępowaniu, muszą wraz z ofertą (formularz ofertowy wg wzoru stanowiącego załącznik nr 1 do SIWZ) załączyć niżej wymienione dokumenty i oświadczenia:

1. Oświadczenie o spełnieniu warunków udziału w postępowaniu określonych, w art. 22 ust. 1 ustawy PZP - **załącznik nr 2 do SIWZ**. Oświadczenie musi być podpisane przez Wykonawcę.
2. **W celu potwierdzenia, że wykonawca posiada uprawnienia do wykonywania działalności lub czynności określonej w SIWZ oraz nie podlega wykluczeniu na podstawie art. 24 ustawy z dnia 29 stycznia 2004 r. - „Prawo zamówień publicznych”**
 - a) aktualny odpis z właściwego rejestru lub aktualne zaświadczenie o wpisie do ewidencji działalności gospodarczej, jeżeli odrębne przepisy wymagają wpisu do rejestru lub zgłoszenia do ewidencji działalności gospodarczej, wystawionego nie wcześniej niż 6 miesięcy przed upływem terminu składania ofert
 - b) aktualne zaświadczenie właściwego naczelnika urzędu skarbowego potwierdzające, że Wykonawca nie zalega z opłacaniem podatków, opłat lub zaświadczenie, że uzyskał przewidziane prawem zwolnienie, odroczenie lub rozłożenie na raty zaległych płatności lub wstrzymanie w całości wykonania decyzji właściwego organu - wystawione nie wcześniej niż 3 miesiące przed upływem terminu składania ofert.
 - c) aktualne zaświadczenie właściwego oddziału Zakładu Ubezpieczeń Społecznych lub Kasy Rolniczego Ubezpieczenia Społecznego potwierdzającego, że Wykonawca nie zalega z opłacaniem składek na ubezpieczenie zdrowotne lub społeczne, lub zaświadczenie, że uzyskał przewidziane prawem zwolnienie, odroczenie lub rozłożenie na raty zaległych płatności lub wstrzymanie w całości wykonania decyzji właściwego organu - wystawione nie wcześniej niż 3 miesiące przed upływem terminu składania ofert
 - d) aktualna informacja z Krajowego Rejestru Karnego w zakresie określonym w art. 24 ust. 1 pkt. 4 do 8 ustawy „Prawo zamówień publicznych”, wystawiona nie wcześniej niż 6 miesięcy przed upływem terminu składania ofert.
 - e) aktualna informacja z Krajowego Rejestru Karnego w zakresie określonym w art. 24 ust 1 pkt. 9 ustawy „Prawo zamówień publicznych”, wystawiona nie wcześniej niż 6 miesięcy przed upływem terminu składania ofert

3. W celu potwierdzenia, że wykonawca posiada niezbędną wiedzę i doświadczenie oraz dysponuje potencjałem technicznym i osobami zdolnymi do wykonania zamówienia należy złożyć:

wykaz wykonanych dostaw mebli biurowych w okresie ostatnich trzech lat przed dniem wszczęcia postępowania o udzielenie zamówienia, a jeżeli okres prowadzenia działalności jest krótszy – w tym okresie, z podaniem ich wartości, przedmiotu, dat wykonania i odbiorców oraz załączyć dokumenty (np.: referencje lub inne) potwierdzające, że dostawy te zostały wykonane należycie. Wzór wykazu określa zał. nr 4.

4. W celu potwierdzenia, że wykonawca znajduje się w sytuacji ekonomicznej i finansowej zapewniającej wykonanie zamówienia należy złożyć:

Rachunek zysków i strat (w przypadku gdy sprawozdanie finansowe podlega badaniu przez biegłego rewidenta zgodnie z przepisami o rachunkowości również z opinią o badanym sprawozdaniu dotyczącą rachunku zysków i strat), a w przypadku wykonawców nie zobowiązanych do sporządzania sprawozdania finansowego inny dokument określający obroty - za okres nie dłuższy niż ostatnie trzy lata obrotowe, a jeżeli okres prowadzenia działalności jest krótszy – za ten okres.

Dokumenty mogą być złożone w formie oryginału lub w formie kserokopii potwierdzonej za zgodność z oryginałem przez osobę uprawnioną do reprezentowania Wykonawcy.

W stosunku do dokumentów potwierdzających spełnianie warunków udziału w postępowaniu o udzielenie zamówienia publicznego zastosowanie mają przepisy Rozporządzenia Prezesa Rady Ministrów z dnia 19 maja 2006r. (Dz. U. Nr. 87 poz. 605) w sprawie rodzajów dokumentów, jakich może żądać zamawiający od wykonawcy oraz form, w jakich te dokumenty mogą być składane.

Jeżeli Wykonawca ma siedzibę lub miejsce zamieszkania poza terytorium Rzeczypospolitej Polskiej składa dokumenty zgodnie z powyższym rozporządzeniem.

5. Zamawiający nie dopuszcza składania elektronicznej formy oświadczeń i dokumentów.

6. Dokumenty nie wymagane przez Zamawiającego a załączone do oferty nie będą brane pod uwagę. Zamawiający prosi o ich nie załączanie.

VII. ZASADY SKŁADANIA OFERT WSPÓLNYCH PRZEZ WYKONAWCÓW

1. Zgodnie z art. 23 ustawy PZP Wykonawcy mogą wspólnie ubiegać się o udzielenie zamówienia publicznego.
2. Wykonawcy wspólnie ubiegający się o udzielenie zamówienia ustanawiają pełnomocnika do reprezentowania wykonawców w postępowaniu o udzielenie zamówienia publicznego albo reprezentowania w postępowaniu i zawarciu umowy w sprawie zamówienia publicznego.
3. Pełnomocnictwo musi wskazywać pełnomocnika i określić zakres pełnomocnictwa. W dokumencie tym powinni być wymienieni wszyscy Wykonawcy wspólnie ubiegający się o zamówienie.
Upoważnieni przedstawiciele tych Wykonawców muszą się pod nim podpisać.
4. Spełnienie warunków wymaganych od Wykonawców w przypadku składania oferty wspólnej:
 - a) każdy z Wykonawców musi spełnić warunki, o których mowa w rozdz. V w pkt i 4
 - b) warunki, o których mowa w rozdz. V w pkt. 2 i 3, a także inne wymagania określone w SIWZ, Wykonawcy mogą spełniać łącznie (wspólnie).
5. Oferta winna zawierać oświadczenia i dokumenty opisane w rozdz. VI w pkt. 1 i 2 dla każdego wykonawcy z osobna, pozostałe dokumenty mogą być składane wspólnie.
6. Oferta winna być podpisana przez każdego z Wykonawców występujących wspólnie lub upoważnionego przedstawiciela - pełnomocnika. Podmioty występujące wspólnie ponoszą solidarną odpowiedzialność za niewykonanie lub nienależyte wykonanie zamówień.

VIII. WADIUM

1. Przystępując do postępowania Wykonawca obowiązany jest wnieść wadium.
2. Wysokość wadium wynosi:

- 200 PLN

Wadium należy wnieść przed upływem terminu składania ofert.

3. Oferta musi być zabezpieczona wadium na cały okres związania ofertą.
4. Dopuszczalne formy wniesienia wadium:
 - w pieniądzu,
 - poręczenie bankowe lub poręczenie spółdzielczej kasy oszczędnościowo-kredytowej z tym, że poręczenie kasy jest zawsze poręczeniem pieniężnym,
 - gwarancja bankowa,
 - gwarancja ubezpieczeniowa,
 - poręczenie udzielane przez podmioty, o których mowa w art. 6b ust.5 pkt 2 ustawy z dnia 9 listopada 2000 r. o utworzeniu Polskiej Agencji Rozwoju Przedsiębiorczości (Dz.U. Nr 109, poz. 1158 z późn. zm.)
5. Sposób wnoszenia wadium:
Wadium wnoszone w pieniądzu należy wpłacić przelewem na rachunek bankowy Zamawiającego:
Bank Zachodni WBK S.A I O/ Gdańsk nr 41 1090 1098 0000 0000 0901 5569
z dopiskiem - **wadium „ Dostawa mebli dla SWFiS ”**
6. W przypadku wnoszenia wadium przelewem liczy się moment wpływu środków na konto Zamawiającego.
7. Wykonawca składa wraz z ofertą dowód potwierdzenia przelewu lub jego kserokopię potwierdzoną za zgodność z oryginałem.
8. W przypadku wnoszenia wadium w innej formie niż w pieniądzu, należy złożyć oryginał dokumentu za pokwitowaniem w kasie Kwestury Politechniki Gdańskiej na I piętrze skrzydła B Gmachu Głównego w Gdańsku przy ul. G. Narutowicza 11/12 od poniedziałku do piątku w godzinach 9.00 do 13.00. Pokwitowanie wniesienia wadium należy załączyć do oferty.
9. Poręczenie lub gwarancja musi być bezwarunkowa, płatna na każde wezwanie oraz obejmować odpowiedzialność za wszystkie przypadki powodujące utratę wadium przez Wykonawcę określone w art. 46 ust. 5 ustawy Pzp, a także musi obejmować cały okres związania ofertą.
10. Nie wniesienie wadium lub wniesienie po terminie składania ofert spowoduje wykluczenie Wykonawcy z postępowania.
11. Zamawiający dokona zwrotu wadium na zasadach określonych w art. 46 ustawy Pzp.
12. W przypadku wadium wniesionego w pieniądzu zwrot wadium nastąpi przelewem na rachunek bankowy wskazany na piśmie przez Wykonawcę, a wniesionego w innej formie poprzez odbiór z depozytu przez upoważnioną osobę

IX. ISTOTNE POSTANOWIENIA, KTÓRE ZOSTANĄ WPROWADZONE DO TREŚCI ZAWIERANEJ UMOWY W SPRAWIE ZAMÓWIENIA PUBLICZNEGO

1. Zamawiający zawrze Umowę z Wykonawcą na warunkach określonych w załączonym wzorze umowy - **załącznik nr 3 do SIWZ**.

X . OPIS SPOSOBU PRZYGOTOWANIA OFERTY

1. Każdy z Wykonawców może złożyć tylko jedną ofertę .
2. Ofertę należy napisać w języku polskim, w sposób trwały (np. na maszynie do pisania, długopisem lub nieścieralnym atramentem). Zamawiający nie dopuszcza możliwości składania oferty w postaci elektronicznej.
3. Oferta musi być przygotowana zgodnie z wymogami niniejszej SIWZ. Treść oferty musi odpowiadać treści SIWZ.
4. Na postępowanie należy złożyć :

Lp.	wyszczególnienie
1	Formularz oferty - załącznik nr 1
2	Oświadczenie Wykonawcy o spełnieniu warunków udziału w postępowaniu (art.22 ust.1 ustawy Pzp.) - załącznik nr 2
3	Formularz cenowy - załączniki nr 4
4	Aktualny odpis z właściwego rejestru lub aktualne zaświadczenie o wpisie do ewidencji
5	Aktualne zaświadczenie właściwego naczelnika urzędu skarbowego
6	Aktualne zaświadczenie właściwego oddziału Zakładu Ubezpieczeń Społecznych lub Kasy Rolniczego Ubezpieczenia Społecznego
7	Aktualna informacja z Krajowego Rejestru Karnego w zakresie określonym w art. 24 ust. 1 pkt. 4 - 8 ustawy Pzp
8	Aktualna informacja z Krajowego Rejestru Karnego w zakresie określonym w art. 24 ust. 1 pkt. 9 ustawy Pzp
9	Wykaz wykonanych dostaw - załącznik 5 , do którego należy dołączyć dokumenty potwierdzające należyte wykonanie dostaw.
11	Rachunek zysków i strat z ostatniego roku obrotowego, a jeżeli okres działalności był krótszy to za ten okres. Jeżeli Wykonawca nie był zobowiązany do sporządzania rachunku

5. Oferta powinna być podpisana przez upoważnionego przedstawiciela Wykonawcy. Pełnomocnictwo do podpisania oferty winno być dołączone do oferty, o ile prawo do podpisania oferty nie wynika z innych dokumentów dołączonych do oferty.

Uwaga :

Wykonawcy z wymaganą reprezentacją łączną powinni przyjąć, że w każdym przypadku, gdy w specyfikacji jest mowa o osobie uprawnionej do reprezentowania Wykonawcy, chodzi o osoby uprawnione do reprezentowania Wykonawcy.

6. Wykonawcy mogą wspólnie ubiegać się o udzielenie zamówienia (wymagania określono w rozdziale VII niniejszej specyfikacji istotnych warunków zamówienia).
7. Zamawiający **nie dopuszcza składania ofert wariantowych.**
8. Zamawiający **nie przewiduje zawarcia umowy ramowej.**
9. Zamawiający **nie przewiduje aukcji elektronicznej.**
10. Zamawiający **nie dopuszcza składanie ofert częściowych.**
11. Wykonawca ponosi wszelkie koszty związane z przygotowaniem i złożeniem oferty oraz udziałem w postępowaniu.
12. Zamawiający nie przewiduje zwrotu kosztów udziału w postępowaniu z zastrzeżeniem art.93 ust.4 ustawy Pzp.
13. Wszystkie miejsca, w których naniesiono poprawki muszą być parafowane przez osobę podpisującą ofertę. Poprawki powinny być dokonane poprzez czytelne przekreślenie błędnego zapisu i wstawianie „nad" lub „obok" poprawnego
14. Informacje składane w ofercie stanowiące tajemnicę przedsiębiorstwa w rozumieniu przepisów ustawy o zwalczaniu nieuczciwej konkurencji, co do których Wykonawca zastrzega, że nie mogą być udostępniane innym uczestnikom postępowania, muszą być oznaczone klauzulą: „NIE UDOSTĘPNIĄĆ INNYM UCZESTNIKOM POSTĘPOWANIA. INFORMACJE STANOWIĄ TAJEMNICĘ PRZEDSIĘBIORSTWA W ROZUMIENIU ART. 11 UST. 4 USTAWY O ZWALCZANIU NIEUCZCIWEJ KONKURENCJI (Dz. U. z 1993r. Nr.47 poz. 211 z późn. zm.)" i załączone jako odrębna część nie złączona z ofertą w sposób trwały.
15. Zgodnie z art. 96 ust.3 ustawy Pzp, oferty składane w postępowaniu o udzielenie zamówienia udostępnia się od chwili ich otwarcia
16. W toku badania ofert Zamawiający może żądać od Wykonawców wyjaśnień dotyczących treści złożonych ofert.
17. Zamawiający poprawi w tekście ofert oczywiste omyłki pisarskie oraz zgodnie z art. 88 ustawy Pzp, omyłki rachunkowe w obliczeniu ceny, niezwłocznie zawiadamiając o tym wszystkich Wykonawców, którzy złożyli oferty.
18. Ofertę należy umieścić w dwóch zamkniętych kopertach:
 - 1) koperta wewnętrzna powinna posiadać nazwę i adres Wykonawcy
 - 2) koperta zewnętrzna powinna posiadać nazwę i adres Zamawiającego oraz być oznaczona w następujący sposób:

„Oferta na dostawę mebli dla Studium Języków Wychowania Fizycznego i Sportu Politechniki Gdańskiej "

NIE OTWIERAĆ PRZED 19.11.2007

19. Złożone w ramach oferty materiały i dokumenty nie podlegają zwrotowi.
20. Wykonawca zobowiązany jest do przekazania w ofercie prawdziwych danych i informacji. Zamawiający wykluczy z postępowania Wykonawcę, jeśli stwierdzi, że złożone przez niego informacje mające wpływ na wynik prowadzonego postępowania są nieprawdziwe.

21. Wykonawca może przed upływem terminu do składania ofert zmienić lub wycofać ofertę.
22. Zmiany muszą być złożone wg takich samych zasad jak składana oferta tj.: w dwóch kopertach (zewnątrznej i wewnętrznej), dodatkowo opisanych : „ZMIANA”
23. Wycofanie oferty z postępowania następuje przez złożenie pisemnego powiadomienia (wg takich samych zasad jak wprowadzenie zmian) z napisem na zewnętrznej kopercie „ WYCOFANIE’’. Do powiadomienia o wycofaniu oferty musi być dołączony dokument uprawniający Wykonawcę do występowania w obrocie prawnym, a powiadomienie musi być podpisane przez upoważnionego przedstawiciela Wykonawcy.
24. Koperty wewnętrzne ofert wycofanych przez Wykonawców nie będą otwierane. Koperty wewnętrzne oznakowane dopiskiem „Zmiana” zostaną otwarte przy otwieraniu oferty Wykonawcy, który wprowadził zmiany i zostaną dołączone do oferty.

XI. OPIS SPOSOBU OBLICZENIA CENY OFERTY

1. Cenę oferty należy obliczyć na podstawie **formularza cenowego** sporządzonego i opisanego stanowiącego załącznik **nr 4 do SIWZ**.
2. **Sumę wartości brutto z kolumny 7 należy przenieść do formularza oferty zał. nr 1 do SIWZ. Cena oferty jest ceną podaną na druku oferty.**
3. Jeżeli złożono ofertę, której wybór prowadziłby do powstania obowiązku podatkowego zamawiającego zgodnie z przepisami o podatku od towarów i usług w zakresie dotyczącym wewnątrz wspólnotowego nabycia towarów, zamawiający w celu oceny takiej oferty dolicza do przedstawionej w niej ceny podatek od towarów i usług, który miałby obowiązek wpłacić zgodnie z obowiązującymi przepisami.
4. Cena oferty nie będzie podlegać żadnym negocjacjom.
5. Ceny zaoferowane w ofercie obowiązują przez cały okres związania ofertą i będą wiążące dla stron umowy.
6. Cenę oferty należy obliczyć uwzględniając wszystkie elementy związane z prawidłową i terminową realizacją zamówienia. W szczególności powinna ona obejmować koszty dostawy przedmiotu zamówienia do siedziby Zamawiającego, załadunku, wyładunku, transportu oraz wszystkie inne koszty związane z wykonaniem przedmiotu zamówienia przez Wykonawcę.
7. Cena oferty i ceny jednostkowe muszą być podane w złotych polskich (PLN), z dokładnością do dwóch miejsc po przecinku.
8. W przypadku zastosowania stawki VAT innej niż 22% należy wskazać podstawę prawną, požądane jest także dołączenie dokumentów potwierdzających taką zasadność.

XII. INFORMACJE DOTYCZĄCE WALUT OBCYCH W JAKICH MOGĄ BYĆ PROWADZONE ROZLICZENIA MIĘDZY ZAMAWIAJACYM A WYKONAWCĄ

1. Rozliczenia finansowe między Zamawiającym a Wykonawcą prowadzone będą w walucie złotych polskich (PLN).

XIII. MIEJSCE ORAZ TERMIN SKŁADANIA I OTWARCIA OFERT

1. Oferty należy składać w siedzibie zamawiającego: Politechnika Gdańska, Al. Zwycięstwa 12, 80-219 Gdańsk Sekretariat Studium Wychowania Fizycznego i Sportu pokój 118
2. Oferty można składać od poniedziałku do piątku w godz. od 7:30 do 15:30.
3. Termin składania ofert upływa w dniu 19.11.2007 o godzinie 11.00
4. Wszystkie oferty otrzymane przez Zamawiającego po terminie określonym w pkt. 3 zostaną zwrócone bez otwierania po upływie terminu przewidzianego na wniesienie pro testu.
5. Otwarcie ofert nastąpi w dniu 19.11 2007 roku o godzinie 12.00 w siedzibie zamawiającego:
Politechnika Gdańska, Al. Zwycięstwa 12, 80-219 Gdańsk Sekretariat Studium Wychowania Fizycznego i Sportu pokój 118
6. Otwarcie ofert jest jawne.
7. Bezpośrednio przed otwarciem ofert Zamawiający poda kwotę, jaką zamierza przeznaczyć na sfinansowanie zamówienia.
8. Podczas otwarcia ofert Zamawiający poda nazwy Wykonawców, ich adresy, ceny ofertowe oraz pozostałe informacje określone w 86 ust. 4 ustawy. W przypadku, gdy Wykonawca nie był obecny przy otwarciu ofert, na jego wniosek Zamawiający prześle mu powyższe informacje.

XIV. INFORMACJA O SPOSOBIE POROZUMIEWANIA SIĘ ZAMAWIAJĄCEGO Z WYKONAWCAMI ORAZ UDZIELANIA WYJAŚNIEŃ DOTYCZĄCYCH TREŚCI SIWZ I SPOSOBIE PRZEKAZYWANIA OŚWIADCZEŃ I DOKUMENTÓW

Podstawową formą porozumiewania się jest forma pisemna

1. Osobami upoważnionymi przez Zamawiającego do kontaktu z Wykonawcami, w sprawach proceduralnych i merytorycznych są: Justyna Śledź tel. (058) 347 -25 - 00 w dniach od poniedziałku do piątku w godzinach od 8.00 do 15.00
2. Oświadczenia, wnioski, zawiadomienia, zapytania, oraz informacje Zamawiający i Wykonawcy przekazują faksem: nr faksu Zamawiającego (058) 347 15 39 .
3. Wykonawca może zwrócić się do Zamawiającego o wyjaśnienie treści specyfikacji istotnych warunków zamówienia. Zamawiający niezwłocznie udzieli wyjaśnień, chyba że prośba o wyjaśnienie treści SIWZ wpłynęła do Zamawiającego na mniej niż 6 dni przed terminem składania ofert.
4. Modyfikacje treści SIWZ oraz treść zapytań i odpowiedzi na zadane Zamawiającemu pytania będą zamieszczane na stronie internetowej Zamawiającego - www.dzp.pg.gda.pl oraz przekazuje Wykonawcom który przekazano SIWZ .
5. W szczególnie uzasadnionych przypadkach zamawiający może, w każdym czasie, przed upływem terminu składania ofert, zmodyfikować treść specyfikacji istotnych warunków zamówienia.
6. Modyfikacja treści SIWZ nie może dotyczyć kryteriów oceny ofert, warunków udziału w postępowaniu oraz sposobu oceny ich spełniania.
7. Zamawiający przedłuży termin składania ofert, jeżeli w wyniku modyfikacji treści SIWZ niezbędny będzie dodatkowy czas na wprowadzenie zmian w ofertach.

XV. OPIS KRYTERIÓW I SPOSOBU DOKONYWANIA OCENY OFERT

1. Przy wyborze najkorzystniejszej oferty Zamawiający będzie kierował się następującym kryterium oceny:

Cena oferty - 100%.

$$\text{Liczba punktów} = \frac{\text{najniższa cena spośród złożonych (ważnych) ofert}}{\text{cena badanej oferty}} \times 100 \text{ pkt}$$

2. Za najkorzystniejszą ofertę w danej części zostanie uznana oferta z najniższą ceną, spełniająca wszystkie wymogi SIWZ oraz ustawy PZP.
3. Zamawiający przyzna zamówienie Wykonawcy, który nie podlega wykluczeniu z postępowania o zamówienie publiczne, którego oferta nie zostanie odrzucona z postępowania oraz zaproponuje najkorzystniejszą ofertę.
4. W przypadku gdy zostaną złożone dwie lub więcej ofert z taką samą ceną, Zamawiający wezwie Wykonawców, którzy złożyli te oferty, do złożenia w terminie określonym przez Zamawiającego ofert dodatkowych. Wykonawcy składając oferty dodatkowe nie mogą zaoferować cen wyższych niż zaoferowane we wcześniej złożonych ofertach.

XVI. TERMIN DO KTÓREGO WYKONAWCA BĘDZIE ZWIĄZANY ZŁOŻONĄ OFERTĄ

1. Wykonawca składający ofertę będzie nią związany przez okres 60 dni od upływu terminu składania ofert.
2. W przypadku wniesienia protestu po upływie terminu składania ofert, bieg terminu związania ofertą ulega zawieszeniu do czasu ostatecznego rozstrzygnięcia protestu.

XVII. INFORMACJE O FORMALNOŚCIACH, JAKIE POWINNY ZOSTAĆ DOPEŁNIONE PO WYBORZE OFERTY W CELU ZAWARCIA UMOWY W SPRAWIE ZAMÓWIENIA PUBLICZNEGO

1. W zawiadomieniu o wyborze najkorzystniejszej oferty wysłanym do Wykonawcy, którego oferta zostanie wybrana zamawiający poda informacje dotyczące szczegółów pod pisanie umowy.
2. Zamawiający zawiera umowę w sprawie zamówienia publicznego w terminie nie krótszym niż 7 dni od dnia przekazania zawiadomienia o wyborze oferty, nie później jednak niż przed upływem terminu związania ofertą. Umowa zostanie zawarta w siedzibie Zamawiającego.
3. Zamawiający nie będzie żądał od Wykonawcy zabezpieczenia należytego wykonania umowy.

XVIII. ŚRODKI OCHRONY PRAWNEJ

1. Wykonawcom ubiegającym się o zamówienie publiczne przysługują środki ochrony prawne określone w dziale VI ustawy Prawo zamówień publicznych, jeżeli ich interes prawny w uzyskaniu zamówienia doznał lub może doznać uszczerbku w wyniku naruszenia przez Zamawiającego przepisów ustawy Pzp.

XIX. ZAŁĄCZNIKI

Zał. nr 1 - formularz oferty

Zał. nr 2 - oświadczenie Wykonawcy o spełnieniu warunków udziału w postępowaniu,
(art.22 ust. 1 ustawy PZP)

Zał. nr 3 - wzór umowy

Zał. nr 4 – formularz cenowy

Zał. nr 5 - wykaz wykonanych w okresie ostatnich trzech lat dostaw

OFERTA

Zamawiający:

POLITECHNIKA GDAŃSKA
ul. G. NARUTOWICZA 11/12
80-952 GDAŃSK

Nawiązując do ogłoszenia/ zaproszenia do wzięcia udziału w postępowaniu o zamówienie publiczne prowadzonym w trybie przetargu nieograniczonego powyżej 211 000 euro na dostawę mebli dla Studium Wychowania Fizycznego i Sportu Politechniki Gdańskiej.

My niżej podpisani:

1

2.

występujący w imieniu i na rzecz :

Pełna nazwa Wykonawcy:

Adres firmy:

Nr KRS lub wpisu do ewidencji działalności gospodarczej	
REGON nr:	NIP nr:
Nr telefonu:	Nr fax:
Nazwa banku :	Nr rachunku bankowego

Oferujemy realizację powyższego przedmiotu zamówienia, zgodnie z zapisami SIWZ, w

za cenę brutto: PLN, słownie.....

zgodnie z formularzem cenowym załącznik 4 do SIWZ stanowiącym integralną część oferty.

- 1 **Oświadczamy**, że wykonamy zamówienie w terminie **14 dni** od dnia podpisania umowy.
- 2 **Oświadczamy**, że udzielamy**miesięcznej** gwarancji jakości na dostarczone meble, licząc **od dnia dostawy**.
- 3 **Oświadczamy**, że zapoznaliśmy się ze specyfikacją, nie wnosimy do jej treści zastrzeżeń i uznajemy się za związanych określonymi w niej postanowieniami i zasadami postępowania.
- 4 **Oświadczamy**, że zapoznaliśmy się z postanowieniami umowy, która stanowi załącznik nr 3 do specyfikacji. Nie wnosimy do jej treści zastrzeżeń. Zobowiązujemy się w przypadku wyboru naszej oferty do zawarcia umowy na określonych w niej warunkach, w miejscu i terminie wyznaczonym przez Zamawiającego.
- 5 **Uważamy** się za związanych niniejszą ofertą na czas wskazany w specyfikacji, czyli przez okres 60 dni od upływu terminu składania ofert.
- 7 **Zamówienie** zrealizujemy bez udziału **podwykonawców**, z wyjątkiem
- 8 **Akceptujemy** warunki płatności to jest: **14 dni** od dnia dostarczenia faktury Zamawiającemu.
- 9 **Oświadczamy**, że wadium o wartości PLN wnieśliśmy w dniu..... w formie
- 10 **Oświadczamy**, iż tajemnicę przedsiębiorstwa w rozumieniu przepisów o zwalczaniu nieuczciwej konkurencji, stanowią informacje które nie mogą być udostępnione innym uczestnikom postępowania zawarte w ofercie na stronach nr:
- 11 **Oświadczamy**, że w cenie oferty uwzględniliśmy wszystkie elementy cenotwórcze wynikające z zakresu i sposobu realizacji przedmiotu zamówienia.
- 12 **Oświadczamy**, że oferowany przedmiot zamówienia nie jest przedmiotem praw osób trzecich

13. Załącznikami do niniejszej oferty, stanowiącymi jej integralną część są:

- 1)
- 2)
- 3)
- 4)
- 5)
- 6)
- 7)
- 8)
- 9)
- 10)
- 11)
- 12)
- 13)
- 14)

dn.

(podpis i pieczęćka uprawnionego przedstawiciela Wykonawcy)

(nazwa i adres wykonawcy)

Załącznik nr 2 do SIWZ

OŚWIADCZENIE

o spełnianiu warunków udziału w postępowaniu
(art. 22 ust. 1 ustawy prawo zamówień publicznych)

**Składając ofertę w postępowaniu o zamówienie publiczne
prowadzonym w trybie.....
na
.....dla
Politechniki Gdańskiej w roku**

oświadczamy, że:

- 1) posiadamy uprawnienia niezbędne do wykonania działalności lub czynności, jeżeli ustawy nakładają obowiązek posiadania takich uprawnień;
- 2) posiadamy niezbędną wiedzę i doświadczenie oraz dysponujemy potencjałem technicznym i osobami zdolnymi do wykonania zamówienia;
- 3) znajdujemy się w sytuacji ekonomicznej i finansowej zapewniającej wykonanie zamówienia;
- 4) nie podlegamy wykluczeniu z postępowania o udzielenie zamówienia na podstawie art. 24 ustawy Prawo zamówień publicznych

dn.

(podpis i pieczęć uprawnionego przedstawiciela Wykonawcy)

WZÓR UMOWY

Na dostawę mebli wraz z montażem ,

Nr postępowania:

Zawarta w dniu

pomiędzy:

Politechniką Gdańską, ul. G. Narutowicza 11/12, 80-952 Gdańsk,
reprezentowaną przez:

1. Zastępcę Kanclerza ds. Gospodarczych - mgr Mirosławę Mielczarek,

2. Kwestora Politechniki Gdańskiej - Zofię Kułagę,

działającymi na podstawie pełnomocnictwa Rektora Politechniki Gdańskiej

zwaną dalej „Zamawiającym”

oraz

z siedzibą w zarejestrowanym w

nr rej..... Regon:

NIP.....

reprezentowanym przez :

1

2

zwanym dalej „Wykonawcą”.

§ 1

PRZEDMIOT UMOWY

- 1 Umowa zostaje zawarta zgodnie z przepisami ustawy z dnia 29 stycznia 2004 roku Prawo Zamówień Publicznych (Dz. U. Nr 164, poz. 1163 z póź. zm) na podstawie wyboru oferty Wykonawcy, dokonanego w postępowaniu o udzielenie zamówienia publicznego w trybie przetargu nieograniczonego powyżej 211 000 EURO.
- 2 Przedmiotem umowy jest **dostawa mebli dla Studium Wychowania Fizycznego i Sportu Politechniki Gdańskiej** wg załącznika numer 1 do umowy - formularz cenowy oraz załącznika nr 2 do umowy - szczegółowy opis .
- 3 Dostarczone meble muszą być nowe, wykonane wg szczegółowego opisu zawarte go na rysunkach w załączniku nr 2 do umowy
- 4 Wykonawca dostarczy Zamawiającemu dokładnie takie meble, które zaproponował w złożonej ofercie i które spełniają wymagania postawione w SIWZ.
- 5 Montaż mebli we wskazanych pomieszczeniach oraz ich transport zapewni Wykonawca na własny koszt.
- 6 Zamawiający nie wyraża zgody na wykonanie zamówienia przez podwykonawców, za wyjątkiem transportu.
7. Wykonawca jest odpowiedzialny wobec Zamawiającego za wszelkie wady prawne wyrobów, w tym za ewentualne roszczenia osób trzecich wynikające z naruszenia praw własności intelektualnej lub przemysłowej, w tym praw autorskich, patentów, praw ochronnych na znaki towarowe oraz praw rejestracji na wzory użytkowe i przemysłowe, pozostające w związku z prowadzeniem wyrobów do obrotu na terytorium Rzeczypospolitej Polskiej.

§ 2

TERMIN REALIZACJI

1. Czas realizacji dostawy : **14 dni od dnia podpisania umowy**

to jest do :

§ 3

WARUNKI REALIZACJI

1. Miejscami dostarczenia mebli oraz ich montażu są:

Studium Wychowania Fizycznego i Sportu P.G., Al. Zwycięstwa 12, 80-219 Gdańska pokój 118

2. Faktury VAT należy wystawić na ww. jednostki organizacyjne Politechniki Gdańskiej
3. Odbioru jakościowego przedmiotu umowy we wszystkich częściach, na podstawie protokołu zdawczo - odbiorczego dokona upoważniony pracownik Zamawiającego Pani Justyna Śledź
4. Wykonawca zobowiązany jest zawiadomić Zamawiającego na co najmniej 5 dni roboczych przed planowanym dostarczeniem mebli.
5. Ceny jednostkowe przedmiotu umowy oraz nazwy przedmiotu umowy na fakturze VAT winny być zgodne z nazwami i cenami z formularza cenowego.
6. Wykonawca zobowiązuje się do dostarczenia narzędzi potrzebnych do montażu przedmiotu umowy.

7. Koszty przewozu, załadunku, rozładunku, wniesienia mebli do miejsc docelowych, spedycji, montażu oraz wszystkie pozostałe związane z terminową i prawidłową realizacją zamówienia ponosi Wykonawca i uwzględnia je w cenie oferowanych wyrobów.
8. Specyfikacja istotnych warunków zamówienia wraz z ofertą i formularzem cenowym stanowią integralną część umowy.

§ 4

GWARANCJA JAKOŚCI I REKLAMACJE

1. Wykonawca gwarantuje Zamawiającemu, że wyroby dostarczone w ramach niniejszego zamówienia będą wolne od wad.
2. Wykonawca udzieli na dostarczone meble gwarancji jakości na okres minimum miesięcy licząc od dnia dostawy.
3. W przypadku dostarczenia mebli wadliwych, Zamawiający zastrzega sobie prawo żądania wymiany wadliwych mebli na nowe wolne od wad lub usunięcia wad w drodze na prawy mebli, w zależności od wyboru Zamawiającego, w terminie 5 dni roboczych od dnia złożenia reklamacji przez Zamawiającego.
4. W przypadku dostarczenia mebli nie spełniających warunków zamówienia, Zamawiający zastrzega sobie prawo żądania ich wymiany na zgodne z przedmiotem zamówienia, w terminie 5 dni roboczych od dnia złożenia reklamacji przez Zamawiającego.
5. Wykonawca zobowiązany jest dokonać ww. napraw lub wymian na swój koszt.
6. Odpowiedzialność z tytułu gwarancji jakości obejmuje zarówno wady powstałe z przyczyn tkwiących w wyrobach w chwili dokonywania ich odbioru przez Zamawiającego, jak i wszelkie inne wady wyrobów, ujawnione później, za które Wykonawca ponosi odpowiedzialność, pod warunkiem, że wady te ujawnią się w okresie obowiązywania gwarancji.
7. Jeżeli Wykonawca, po wezwaniu do wymiany wyrobu lub usunięcia wad nie dopełni obowiązku wymiany wyrobów na wolne od wad lub usunięcia wad w drodze naprawy w terminie określonym pkt 3 i 4 niniejszego rozdziału, Zamawiający jest uprawniony do usunięcia wad w drodze naprawy na ryzyko i koszt Wykonawcy, zachowując przy tym inne uprawnienia przysługujące mu na podstawie umowy.
8. Osobą upoważnioną do składania reklamacji jest upoważniony pracownik Zamawiającego : Pani Anna Jabrocka.

§ 5

WYNAGRODZENIE

1. Za wykonanie przedmiotu umowy zgodnie ze złożoną ofertą ustala się wynagrodzenie w kwocie, którą dysponuje Zamawiający do realizacji zamówienia:

..... zł brutto;

słownie:.....zł

2. Cena oferty brutto, zawiera wszystkie elementy zawarte w przedmiocie zamówienia.

§ 6

FINANSOWANIE

1. Zamawiający zabezpiecza finansowanie dostawy przedmiotu umowy objętego umową.
2. Wynagrodzenie będzie płacone przelewem z konta Zamawiającego:

Bank Zachodni WBK S.A. I O /Gdańsk
41 1090 1098 0000 0000 0901 5569

na konto Wykonawcy nr:

3. Zapłata należności za fakturę będzie płatna przelewem w ciągu 14 dni od daty jej otrzymania przez Zamawiającego. Dniem zapłaty będzie dzień obciążenia rachunku dłużnika.

§ 7

KARY UMOWNE

1. W przypadku, gdy kwota rzeczywista szkody przekroczy kary umowne Zamawiający zastrzega sobie prawo dochodzenia odszkodowania przekraczającego wysokość kar umownych do wysokości rzeczywiście poniesionej szkody, na zasadach ogólnych przewidzianych w kodeksie cywilnym
2. Wykonawca zapłaci Zamawiającemu kary umowne:
 - a) za zwłokę w realizowaniu przedmiotu umowy w wysokości 200 zł za każdy dzień opóźnienia,
 - b) za zwłokę w usunięciu wad w wysokości 100 zł za każdy dzień zwłoki, liczony od dnia wyznaczonego na usunięcie wady,
 - c) za odstąpienie od umowy z przyczyn zależnych od Wykonawcy w wysokości 30% wartości umowy.
3. Wykonawca zastrzega sobie prawo do naliczania kary w wysokości 3% wartości umowy za odstąpienie Zamawiającego od wykonania przedmiotu umowy przez Wykonawcę z wyłączeniem okoliczności określonych w art. 145 ustawy o zamówieniach publicznych.
4. Zamawiający może odstąpić od umowy bez konsekwencji w razie zaistnienia istotnej zmiany okoliczności powodującej, że dalsze wykonywanie umowy nie leży w interesie publicznym, czego nie można było przewidzieć w chwili zawarcia umowy.

§ 8

POSTANOWIENIA KOŃCOWE

1. W sprawach nie uregulowanych niniejszą umową stosuje się przepisy Kodeksu cywilnego oraz przepisy ustawy Prawo zamówień publicznych
2. Zakazuje się zmian postanowień zawartej umowy w stosunku do treści oferty, na podstawie której dokonano wyboru Wykonawcy, chyba że konieczność wprowadzenia takich zmian wynika z okoliczności, których nie można było przewidzieć w chwili zawarcia umowy lub zmiany te są korzystne dla Zamawiającego.
3. W sprawach spornych strony mogą zwrócić się do Sądu właściwego dla siedziby Zamawiającego, spory rozstrzygane będą według prawa polskiego.
4. Wszelkie zmiany w treści umowy wymagają formy pisemnej w postaci aneksu do umowy pod rygorem nieważności.
5. Zamawiający nie dopuszcza cesji wierzytelności wynikających z niniejszej umowy na osoby trzecie bez jego zgody.
6. Umowę niniejszą sporządza się w 2 egzemplarzach, po 1 dla każdej ze stron.
7. Osobą/Osobami upoważnionymi ze strony Wykonawcy do kontaktu z Zamawiającym w trakcie realizacji umowy jest / są:

Formularz cenowy

Lp	Przedmiot zamówienia	Cena jedn. netto zł	Kwota VAT	Cena jedn. brutto zł	Ilość sztuk	Wartość brutto zł
1	Półka ¼ koła				1	
2	Półka ¼ koła				2	
3	Półka				1	
4	Regał otwarty				1	
5	Szafa ubraniowa				1	
6	Szafa na segregatory				3	
7	Kontener na kółkach				1	
8	Szafka do biurka				1	
9	Biurko				21	
10	Nadstawka do biurka				1	
11	Szafa na akta				1	
12	Szafa na sprzęt biurowy				1	
13	Krzeseł biurowe				6	
14	Krzeseł obrotowe				1	
15	Szafa ubraniowa nr2				1	
16	Szafa na segregatory nr2				2	

Razem brutto:

.....
nazwa i adres Wykonawcy

WYKAZ WYKONANYCH DOSTAW

Oświadczamy, że w okresie ostatnich trzech lat przed wszczęciem postępowania wykonaliśmy następujące dostawy:

lp	Przedmiot	Data wykonania (dzień, miesiąc i rok)	Odbiorca dostawy (nazwa, adres)	Wartość brutto dostawy w PLN
1	2	3	4	5
1.				
2.				
3.				

Do wykazu należy załączyć dokumenty potwierdzające (np. referencje lub inne), że dostawy wymienione w wykazie zostały wykonane należycie.

.....
miejsowość, data

.....
(podpis i pieczęć Wykonawcy)