

WYKAZ MEBLI**Pokój 622**

1. Stolik Kolor płyty uzgodnić z użytkownikiem	nr 1	szt.1
2. Słupek z nadstawką Kolor płyty uzgodnić z użytkownikiem	nr 2	szt.1
3. Szafka wisząca Kolor płyty uzgodnić z użytkownikiem	nr 3	szt.1
4. Szafka "70" Kolor płyty uzgodnić z użytkownikiem	nr 4	szt.1

1. Stolik

Wykonanie

Wykonać z płyty wiórowej laminowanej, kolor ciemny grafit, matowy. Błat gr. min. 25 mm, półka gr. 18 mm. Wąskie płaszczyzny korpusów okleinowane obrzeżem PCV o gr.0,8 mm, natomiast wąskie płaszczyzny blatu okleinowane obrzeżem PCV o gr.2 mm. Błat stołu wysunięty o 5 cm względem obrysu części dolnej.

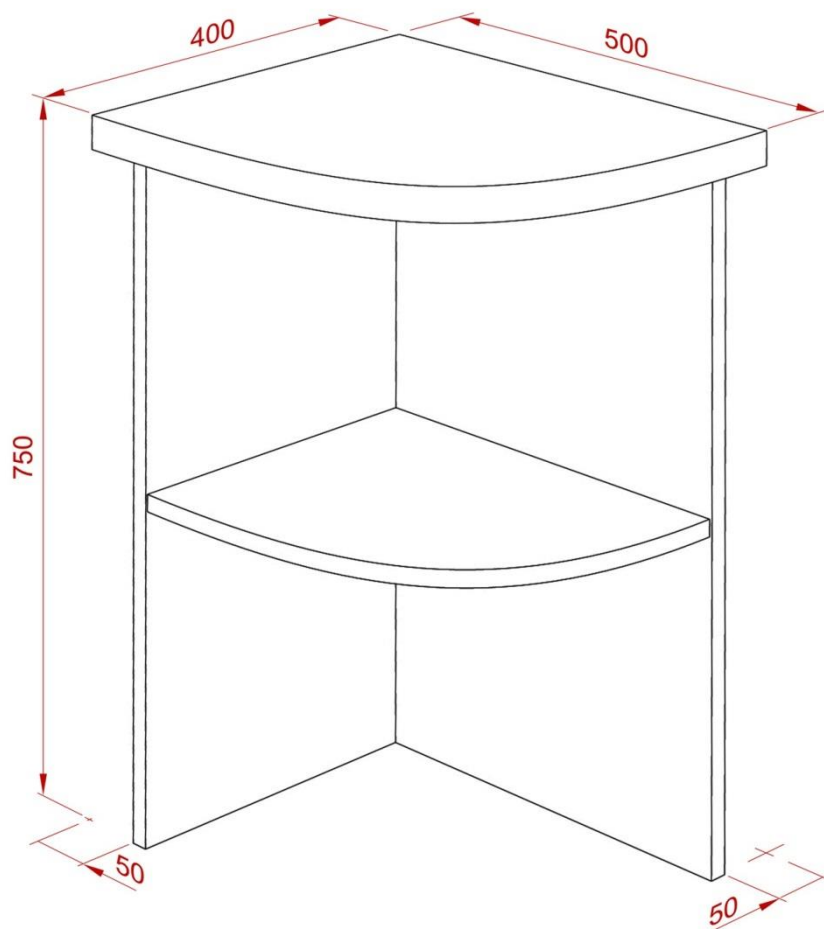

Rys. 1

2. Słupek z nadstawką

Wykonać z płyty wiórowej laminowanej o gr.18 mm w kolorze ciemny grafit, matowy. Wąskie płaszczyzny korpusów okleinać obrzeżem PCV o gr.0,8 mm, natomiast wąskie płaszczyzny drzwi okleinać obrzeżem PCV o gr.2 mm. Całość wykonać na połączenia kołkowe nierozłączne (nie dopuszcza się złącz typu konfirmant oraz złącz mimośrodowych) . Na wszystkich płaszczyznach niedopuszczalne rysy, ubytki laminatu, oraz niechlujnie wykonane zaprawki.

Wysokość listwy cokołowej 100 mm. Uchwyty meblowe metalowe o rozstawie 128 mm w kolorze srebrny mat (nie dopuszcza się uchwytów wykonanych z tworzyw sztucznych). Zastosować regulatory poziomu, otwory po regulatorach zamaskować osłonami z tworzywa w kolorze płyty. Rozmieszczenie półek jak na rysunku. Drzwi mocować na zawiasy puszkowe o średnicy 35 mm. posiadające dożywotnią gwarancję

potwierdzoną atestem producenta wytrzymałością 200 000 razy otwierania i zamykania. Drzwi suwane na prowadnicach metalowych z prowadzeniem dolnym.

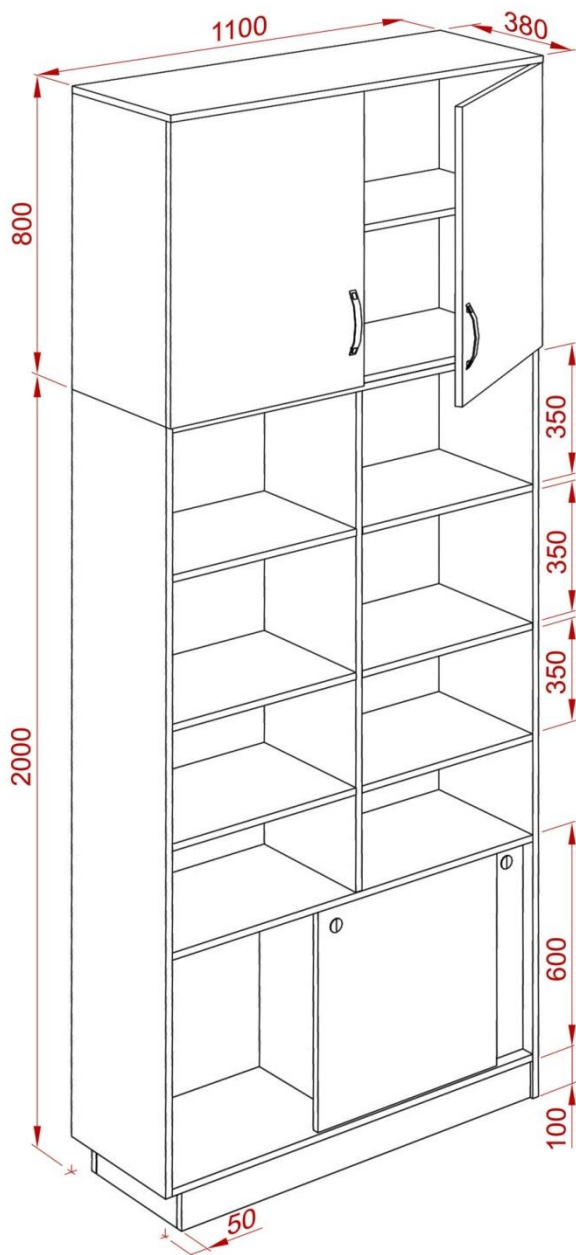

Rys. 2

Uwaga! Z lewej strony cokół cofnięty o 5 cm.

3. Szafka wisząca

Wykonanie

Wykonać z płyty wiórowej laminowanej o gr.18 mm w kolorze ciemny grafit, matowy.

Wąskie płaszczyzny korpusów okleinać obrzeżem PCV o gr.0,8 mm, natomiast wąskie płaszczyzny drzwi okleinać obrzeżem PCV o gr.2 mm.

Szafki boczne o szer. zewnętrznej 40 cm. . Całość wykonać na połączenia kołkowe nierozłączne (nie dopuszcza się złącz typu konfirmant oraz złącz mimośrodowych) .

Na wszystkich płaszczyznach niedopuszczalne rysy, ubytki laminatu, oraz niechlujnie wykonane zaprawki.

Wysokość listwy cokołowej 100 mm. Uchwyty meblowe metalowe o rozstawie 128 mm w kolorze srebrny mat (nie dopuszcza się uchwytów wykonanych z tworzyw sztucznych).

Drzwi mocować na zawiasy puszkowe o średnicy 35 mm. posiadające dożywotnią gwarancję potwierdzoną atestem producenta wytrzymałością 200 000 razy otwierania i zamykania.

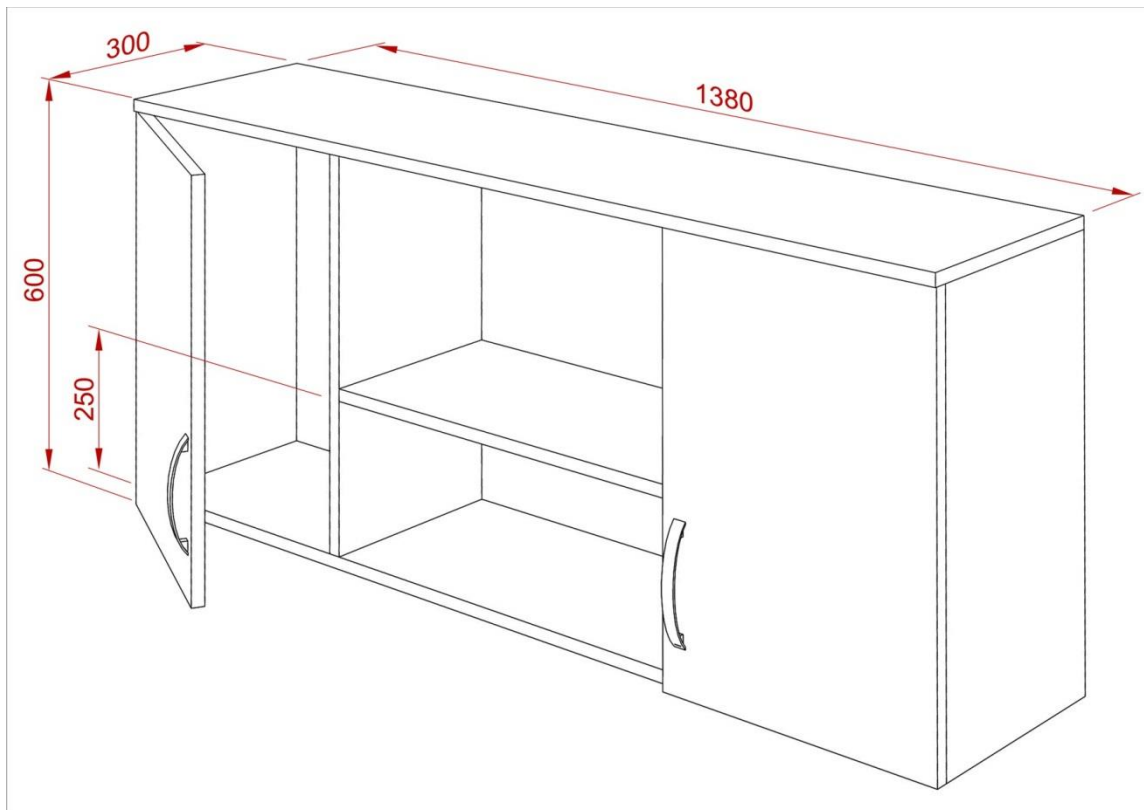

Rys. 3

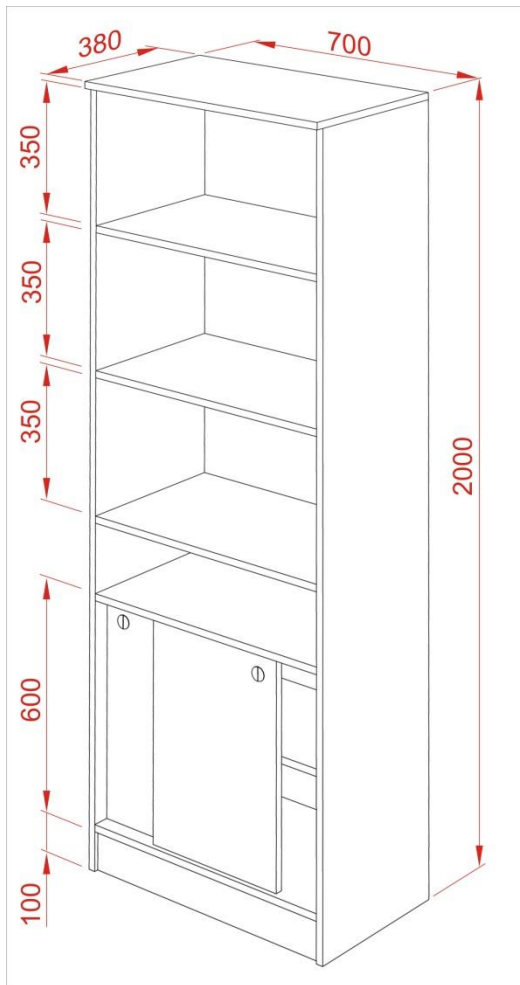

Rys. 4

4. Szafka „70”.

Wykonać z płyty wiórowej laminowanej o gr.18 mm w kolorze ciemny grafit, matowy. Wąskie płaszczyzny korpusów okleinać obrzeżem PCV o gr.0,8 mm, natomiast wąskie płaszczyzny drzwi okleinać obrzeżem PCV o gr.2 mm. Całość wykonać na połączenia kołkowe nierozłączne (nie dopuszcza się złącz typu konfirmant oraz złącz mimośrodowych) . Na wszystkich płaszczyznach niedopuszczalne rysy, ubytki laminatu, oraz niechlujnie wykonane zaprawki.

Wysokość listwy cokołowej 100 mm.

Zastosować regulatory poziomu, otwory po regulatorach zamaskować osłonami z tworzywa w kolorystyce płyty. Rozmieszczenie półek jak na rysunku. Drzwi suwane na prowadnicach metalowych z prowadzeniem dolnym. Uchwyty w drzwiach metalowe o rozstawie 128 mm w kolorze srebrny mat.