

SPECYFIKACJA ISTOTNYCH WARUNKÓW ZAMÓWIENIA

dotycząca postępowania o udzielenie zamówienia publicznego na dostawę o wartości przekraczającej kwotę określoną w przepisach wydanych na podstawie art. 11 ust. 8 ustawy z dnia 29 stycznia 2004 r. Prawo zamówień publicznych zwanej dalej „*ustawą*” (tekst jednolity: Dz. U. z 2015 r. poz. 2164) na:

***dostawę mebli na wyposażenie 15 domków letniskowych
w Ośrodku Wypoczynkowym Politechniki Gdańskiej Czarlina***

ZATWIERDZAM:

.....

Gdańsk, maj 2016

Spis treści

- I. Nazwa oraz adres Zamawiającego
- II. Tryb udzielenia zamówienia
- III. Opis przedmiotu zamówienia
- IV. Informacja o obowiązku osobistego wykonania przez Wykonawcę kluczowych części zamówienia
- V. Termin wykonania zamówienia
- VI. Warunki udziału w postępowaniu oraz opis sposobu dokonywania oceny spełniania tych warunków
- VII. Wykaz oświadczeń lub dokumentów, jakie mają dostarczyć Wykonawcy w celu potwierdzenia spełniania warunków udziału w postępowaniu oraz braku podstaw do wykluczenia
- VIII. Informacje o sposobie porozumiewania się Zamawiającego z Wykonawcami oraz przekazywania oświadczeń lub dokumentów, a także wskazanie osób uprawnionych do porozumiewania się z Wykonawcami
- IX. Wymagania dotyczące wadium
- X. Termin związania ofertą
- XI. Opis sposobu przygotowywania ofert
- XII. Miejsce oraz termin składania i otwarcia ofert
- XIII. Opis sposobu obliczenia ceny
- XIV. Opis kryteriów, którymi Zamawiający będzie się kierował przy wyborze oferty, wraz z podaniem znaczenia tych kryteriów i sposobu oceny ofert
- XV. Informacje o formalnościach, jakie powinny zostać dopełnione po wyborze oferty w celu zawarcia umowy w sprawie zamówienia publicznego
- XVI. Wymagania dotyczące zabezpieczenia należytego wykonania umowy
- XVII. Wzór umowy
- XVIII. Pouczenie o środkach ochrony prawnej przysługujących Wykonawcy w toku postępowania o udzielenie zamówienia

I. Nazwa oraz adres Zamawiającego

Politechnika Gdańska Ośrodek Wypoczynkowy Czarlina
80-233 Gdańsk, ul. G. Narutowicza 11/12
www.pg.edu.pl
NIP: 584-020-35-93

Jednostka prowadząca postępowanie:

Dział Zamówień Publicznych
80-233 Gdańsk, ul. G. Narutowicza 11/12
tel. (0-58) 348-63-81 fax (0-58) 347-29-13

II. Tryb udzielenia postępowania

Postępowanie o udzielenie zamówienia publicznego prowadzone jest w trybie przetargu nieograniczonego powyżej 209.000 Euro na podstawie przepisów ustawy z dnia 29 stycznia 2004 r. Prawo zamówień publicznych (tekst jednolity: Dz. U. z 2015 r. poz. 2164) zwanej dalej „*ustawą*”, zgodnie z wymaganiami określonymi w niniejszej specyfikacji istotnych warunków zamówienia zwanej dalej „*specyfikacją*”.

Zamawiający nie dopuszcza składania ofert:

- wariantowych,
- w formie elektronicznej.

Zamawiający nie przewiduje udzielania zamówień uzupełniających.

Nie przewiduje się aukcji elektronicznej ani zawarcia umowy ramowej.

Przygotowując ofertę, Wykonawca winien dokładnie zapoznać się z zawartością wszystkich dokumentów składających się na specyfikację, którą należy odczytywać wraz z ewentualnymi modyfikacjami i zmianami wnoszonymi przez Zamawiającego.

III. Opis przedmiotu zamówienia

1. Przedmiotem zamówienia jest *dostawa mebli na wyposażenie 15 domków letniskowych w Ośrodku Wypoczynkowym Politechniki Gdańskiej Czarlina.*

Przedmiot zamówienia obejmuje dostawę mebli do Ośrodka Wypoczynkowego Czarlina (Skoczkowo 9, 83-406 Wąglikowice), rozładunek, wniesienie, montaż i ustawienie w domkach.

Zamawiający podzielił przedmiot zamówienia na trzy części:

Część A – Meble

Część B – Krzesła

Część C – Meble tapicerowane

dopuszczając możliwość składania ofert na poszczególne części przedmiotu zamówienia.

2. Opis przedmiotu zamówienia Części A – zestawienie, opis techniczny wykonania mebli oraz rysunki - zawiera załącznik nr 1A do specyfikacji.
Opis przedmiotu zamówienia Części B - zestawienie, opis techniczny wykonania mebli oraz rysunki, zawiera załącznik nr 1B do SIWZ.
Opis przedmiotu zamówienia Części C – zestawienie, opis techniczny wykonania mebli tapicerowanych oraz rysunki - zawiera załącznik nr 1C do specyfikacji.
3. Przedmiot zamówienia musi być nowy, wykonany z fabrycznie nowych, bezpiecznych materiałów, wolny od wszelkich wad i uszkodzeń, bez wcześniejszej eksploatacji i nie może być przedmiotem praw osób trzecich.
4. Zamawiający wymaga aby Wykonawca udzielił gwarancji na oferowany przedmiot zamówienia *dla Części A, B i C* w wymiarze 24 m-cy, licząc od daty podpisania protokołu zdawczo-odbiorczego bez zastrzeżeń.

Warunki gwarancji i realizacji napraw w okresie gwarancji zostały określone przez Zamawiającego

w paragrafie 4 wzoru umowy, stanowiącego załącznik nr 8A do specyfikacji (w przypadku Części A przedmiotu zamówienia - Meble), stanowiącego załącznik nr 8B do specyfikacji (w przypadku części B przedmiotu zamówienia – Krzesła) oraz załącznik nr 8C do specyfikacji (w przypadku części C przedmiotu zamówienia – Meble tapicerowane).

5. Dostawa mebli zostanie zrealizowana w dwóch etapach:
 - a) 1 etap obejmuje dostawę mebli do min. 7, a max. 14 domków, z realizacją do 30 dni kalendarzowych, licząc od daty podpisania umowy,
O dokładnej liczbie mebli w ramach 1 etapu, Zamawiający poinformuje Wykonawcę najpóźniej na 3 dni od daty podpisania umowy.
 - b) 2 etap obejmuje dostawę mebli do pozostałych domków z realizacją w terminie do 31.12.2016 r.
O dokładnym terminie dostawy w ramach 2 etapu, Zamawiający poinformuje Wykonawcę najpóźniej do 15.11.2016 r.
6. Warunki realizacji przedmiotu zamówienia zostały określone w paragrafie 3 wzoru umowy, stanowiącego załącznik nr 8A do specyfikacji (w przypadku Części A przedmiotu zamówienia - Meble), stanowiącego załącznik nr 8B do specyfikacji (w przypadku części B przedmiotu zamówienia – Krzesła) oraz załącznik nr 8C do specyfikacji (w przypadku części C przedmiotu zamówienia – Meble tapicerowane).
Utrudnienia związane z realizacją przedmiotu zamówienia na warunkach określonych we wzorze umowy Wykonawca powinien w kalkulować w cenę oferty.
7. Zamawiający zastrzega, że w przypadku użycia w opisie przedmiotu zamówienia określeń wskazujących na typ, znaki towarowe lub pochodzenie przedmiotu zamówienia, należy odczytywać je wraz z wyrazami „lub równoważne”. Nazwy własne są przykładowe, określają klasę produktu i służą ustaleniu standardu – nie jest ich celem wskazanie konkretnego wyrobu lub konkretnego producenta.
Wykonawca oferując produkt równoważny do opisanego w specyfikacji jest zobowiązany zachować równoważność w zakresie parametrów użytkowych, funkcjonalnych, gabarytowych i jakościowych, które muszą być na poziomie nie niższym od parametrów wskazanych przez Zamawiającego w specyfikacji.
Ciężar udowodnienia, że oferowane produkty są równoważne w stosunku do wymagań określonych przez Zamawiającego spoczywa na Wykonawcy składającym ofertę.
8. Meble montowane będą w czynnym, użytkowanym Ośrodku Wypoczynkowym. Zamawiający nie dopuszcza możliwości blokowania ciągów komunikacyjnych. Ze względu na specyfikę zabudowy terenu Ośrodka Wypoczynkowego oraz wąskie przejazdy Zamawiający nie wyraża zgody na wjazd samochodów ciężarowych o dopuszczalnej masie całkowitej powyżej 12 ton.
Wynikające z tego tytułu utrudnienia Wykonawca powinien uwzględnić w cenie oferty.
9. Zamawiający informuje, że nie dysponuje pomieszczeniem do magazynowania mebli.

Kod wg CPV:

39100000-3 Meble

39112000-0 Krzesła

39516100-3 Meble tapicerowane

IV. Informacja o obowiązku osobistego wykonania przez wykonawcę kluczowych części zamówienia

Zamawiający nie dokonuje zastrzeżenia dotyczącego obowiązku osobistego wykonania przez Wykonawcę kluczowych części zamówienia.

Podwykonawstwo

Wykonawca może powierzyć wykonanie części zamówienia podwykonawcy.

W przypadku powierzenia realizacji umowy podwykonawcy Wykonawca ponosi pełną odpowiedzialność wobec Zamawiającego za jego działania i zaniechania.

Przez **umowę o podwykonawstwie** należy rozumieć umowę w formie pisemnej o charakterze odpłatnym, której przedmiotem są usługi, dostawy lub roboty budowlane stanowiące część zamówienia publicznego, zawartą między wybranym przez Zamawiającego Wykonawcą a innym podmiotem (podwykonawcą), a w przypadku zamówień publicznych na roboty budowlane także między podwykonawcą a dalszym podwykonawcą lub między dalszymi podwykonawcami.

Wykonawca jest zobowiązany do wskazania, w formularzu oferty, części zamówienia, której wykonanie powierzy podwykonawcom.

V. Termin wykonania zamówienia

Termin realizacji zamówienia dla Części A, B i C: **31 grudnia 2016 r.** (etap 1+ etap 2)

Dostawa mebli zostanie zrealizowana w dwóch etapach.

Termin realizacji pierwszego etapu dostawy przedmiotu zamówienia dla Części A, B i C jest jednym z kryteriów oceny ofert.

30 dni kalendarzowych jest terminem maksymalnym dla realizacji pierwszego etapu dostawy dla Części A, B i C przedmiotu zamówienia, który każdy z Wykonawców może skrócić.

W przypadku zaproponowania przez Wykonawcę dłuższego terminu realizacji pierwszego etapu dostawy dla Części A, B i C przedmiotu zamówienia niż 30 dni kalendarzowych, oferta zostanie odrzucona jako niespełniająca wymagań Zamawiającego.

VI. Warunki udziału w postępowaniu oraz opis sposobu dokonywania oceny spełniania tych warunków

O udzielenie zamówienia mogą ubiegać się Wykonawcy, którzy:

1. spełniają warunki, określone w art. 22 ust. 1 ustawy, dotyczące:

- 1) posiadania uprawnień do wykonywania określonej działalności lub czynności, jeżeli przepisy prawa nakładają obowiązek ich posiadania;
Działalność prowadzona na potrzeby wykonania przedmiotu zamówienia w niniejszym postępowaniu nie wymaga posiadania specjalnych uprawnień.
- 2) posiadania wiedzy i doświadczenia;
Zamawiający nie wyznacza szczegółowego warunku w tym zakresie.
- 3) dysponowania odpowiednim potencjałem technicznym oraz osobami zdolnymi do wykonania zamówienia;
Zamawiający nie wyznacza szczegółowego warunku w tym zakresie.
- 4) sytuacji ekonomicznej i finansowej;
Zamawiający nie wyznacza szczegółowego warunku w tym zakresie.

2. wykażą brak podstaw do wykluczenia z postępowania o udzielenie zamówienia w okolicznościach, o których mowa w art. 24 ust. 1 oraz w art. 24 ust. 2 pkt 5 ustawy.

Wykonawcy, którzy nie wykażą braku podstaw do wykluczenia z postępowania o udzielenie zamówienia, zostaną wykluczeni z udziału w niniejszym postępowaniu.

Ocena spełniania warunków udziału w postępowaniu dokonana zostanie w oparciu o informacje zawarte w wymaganych oświadczeniach i dokumentach, określonych w rozdziale VII niniejszej specyfikacji.

Z treści załączonych dokumentów musi wynikać jednoznacznie, iż ww. warunki Wykonawca spełnia.

VII. Wykaz oświadczeń lub dokumentów, jakie mają dostarczyć Wykonawcy w celu potwierdzenia spełniania warunków udziału w postępowaniu

1. W celu wykazania spełniania przez Wykonawcę warunków udziału w postępowaniu, o których mowa w rozdziale VI pkt 1 niniejszej specyfikacji, Zamawiający żąda następujących dokumentów:
 - *oświadczenia o spełnianiu warunków udziału w postępowaniu* – z wykorzystaniem wzoru – załącznik nr 5 do specyfikacji
2. W celu wykazania braku podstaw do wykluczenia z postępowania o udzielenie zamówienia Wykonawcy w okolicznościach, o których mowa w art. 24 ust. 1 ustawy, Zamawiający żąda następujących dokumentów:
 - *oświadczenia o braku podstaw do wykluczenia z postępowania* – według wzoru stanowiącego załącznik nr 3 do specyfikacji
 - *aktualnego odpisu z właściwego rejestru lub z centralnej ewidencji i informacji o działalności gospodarczej, jeżeli odrębne przepisy wymagają wpisu do rejestru lub ewidencji, w celu wykazania braku podstaw do wykluczenia w oparciu o art. 24 ust. 1 pkt 2 ustawy, wystawionego nie wcześniej niż 6 miesięcy przed upływem terminu składania ofert*
 - *aktualnego zaświadczenia właściwego naczelnika Urzędu Skarbowego potwierdzającego, że Wykonawca nie zalega z opłacaniem podatków lub zaświadczenia, że uzyskał przewidziane prawem zwolnienie, odroczenie lub rozłożenie na raty zaległych płatności lub wstrzymanie w całości wykonania decyzji właściwego organu - wystawionego nie wcześniej niż 3 miesiące przed upływem terminu składania ofert*
 - *aktualnego zaświadczenia właściwego oddziału Zakładu Ubezpieczeń Społecznych lub Kasy Rolniczego Ubezpieczenia Społecznego potwierdzającego, że Wykonawca nie zalega z opłacaniem składek na ubezpieczenia zdrowotne i społeczne, lub potwierdzenia, że uzyskał przewidziane prawem zwolnienie, odroczenie lub rozłożenie na raty zaległych płatności lub wstrzymanie w całości wykonania decyzji właściwego organu - wystawionego nie wcześniej niż 3 miesiące przed upływem terminu składania ofert*
 - *aktualnej informacji z Krajowego Rejestru Karnego w zakresie określonym w art. 24 ust. 1 pkt 4-8 Ustawy, wystawionej nie wcześniej niż 6 miesięcy przed upływem terminu składania ofert.*
 - *aktualnej informacji z Krajowego Rejestru Karnego w zakresie określonym w art. 24 ust. 1 pkt 9 Ustawy, wystawionej nie wcześniej niż 6 miesięcy przed upływem terminu składania ofert*
 - *aktualnej informacji z Krajowego Rejestru Karnego w zakresie określonym w art. 24 ust. 1 pkt 10-11 Ustawy, wystawionej nie wcześniej niż 6 miesięcy przed upływem terminu składania ofert.*
3. W celu wykazania braku podstaw do wykluczenia Wykonawcy z postępowania o udzielenie zamówienia Wykonawcy w okolicznościach, o których mowa w art. 24 ust. 2 pkt 5 ustawy, Zamawiający żąda następujących dokumentów:
 - *informacji o nie przynależności do grupy kapitałowej* – na druku formularza oferty – załącznik nr 7 do specyfikacji
W przypadku przynależności do grupy kapitałowej w rozumieniu definicji zawartej w art. 4 pkt. 14 ustawy z dnia 16 lutego 2007 roku o ochronie konkurencji i konsumentów (Dz. U. z 2007 r., nr 50, poz. 331 z późn. zmianami)
 - *listę podmiotów należących do tej samej grupy kapitałowej zgodnie z art. 26 ust. 2d ustawy*
 - z wykorzystaniem wzoru – załącznik nr 4 do specyfikacji
4. Wykonawca może polegać na wiedzy i doświadczeniu, potencjale technicznym, osobach zdolnych do wykonania zamówienia, zdolnościach finansowych lub ekonomicznych innych podmiotów, niezależnie od charakteru prawnego łączących go z nimi stosunków.
Wykonawca w takiej sytuacji zobowiązany jest udowodnić Zamawiającemu, iż będzie dysponował tymi zasobami w trakcie realizacji zamówienia, w szczególności przedstawiając w tym celu *pisemne zobowiązanie* tych podmiotów do oddania mu do dyspozycji niezbędnych zasobów na potrzeby wykonania zamówienia lub *inny dokument*.

Podmiot, który zobowiązał się do udostępnienia zasobów zgodnie z ust. 2b, odpowiada solidarnie z Wykonawcą za szkodę Zamawiającego powstałą wskutek nieudostępnienia tych zasobów, chyba, że za nieudostępnienie zasobów nie ponosi winy.

Oddanie do dyspozycji przez podmiot trzeci wymienionych w przepisie art. 26 ust. 2b ustawy zasobów, gdy dotyczą wiedzy i doświadczenia, łączy się z koniecznością uczestniczenia tego podmiotu w realizacji zamówienia. Uczestnictwo to może mieć dowolną, dozwoloną formę (np. podwykonawstwo, doradztwo, konsultacje). Zamawiający wymaga, aby z treści zobowiązania wynikał:

- 1) zakres dostępnych wykonawcy zasobów innego podmiotu,
- 2) sposób wykorzystania zasobów innego podmiotu, przez wykonawcę, przy wykonywaniu zamówienia,
- 3) charakter stosunku, jaki będzie łączył wykonawcę z innym podmiotem,
- 4) zakres i okresu udziału innego podmiotu przy wykonywaniu zamówienia.

Pisemne zobowiązanie lub *inny dokument* musi być podpisany własnoręcznie przez osobę upoważnioną do reprezentacji podmiotu trzeciego, z zasobów którego korzysta Wykonawca, zgodnie z zasadami reprezentacji wskazanymi we właściwym rejestrze lub ewidencji działalności gospodarczej, lub w pełnomocnictwie. Odpowiedni dokument należy załączyć do oferty celem zweryfikowania prawidłowości reprezentacji osoby podpisującej zobowiązanie lub inny dokument.

5. Jeżeli Wykonawca, wykazując spełnianie warunków, o których mowa w rozdziale IX pkt 1, polega na zasobach innych podmiotów na zasadach określonych w art. 26 ust. 2b ustawy, a podmioty te będą brać udział w realizacji części zamówienia, Zamawiający żąda od Wykonawcy przedstawienia w odniesieniu do tych podmiotów dokumentu wymienionego w pkt 2 niniejszego rozdziału tj.:
 - *oświadczenia o braku podstaw do wykluczenia z postępowania* – z wykorzystaniem wzoru – załącznik nr 6 do specyfikacji
 - *aktualnego odpisu z właściwego rejestru lub z centralnej ewidencji i informacji o działalności gospodarczej, jeżeli odrębne przepisy wymagają wpisu do rejestru lub ewidencji, w celu wykazania braku podstaw do wykluczenia w oparciu o art. 24 ust. 1 pkt 2 ustawy, wystawionego nie wcześniej niż 6 miesięcy przed upływem terminu składania ofert.*

W przypadku podmiotów na zasobach, których polega Wykonawca na zasadach określonych w art. 26 ust. 2b ustawy, przedkładane przez Wykonawcę kopie dokumentów dotyczących każdego z tych podmiotów muszą być poświadczone za zgodność z oryginałem przez te podmioty – zgodnie z § 7 ust. 2 rozporządzenia Prezesa Rady Ministrów z dnia 19.02.2013 r. w sprawie rodzajów dokumentów, jakich może żądać zamawiający od wykonawcy, oraz form, w jakich te dokumenty mogą być składane (Dz. U. z 2013 r. poz. 231).

6. Jeżeli zmiana albo rezygnacja z podwykonawców dotyczy podmiotu, na którego zasoby wykonawca powoływał się na zasadach określonych w art.26 ust.2b, w celu wykazania spełnienia warunków udziału w postępowaniu, o których mowa w art.22 ust.1, wykonawca jest obowiązany wykazać zamawiającemu, iż proponowany inny podwykonawca lub wykonawca samodzielnie spełnia je w stopniu mniejszym niż wymagany w trakcie postępowania o udzielenie zamówienia.
7. Wykonawcy mający siedzibę lub miejsce zamieszkania poza terytorium Rzeczypospolitej Polskiej w celu wykazania braku podstaw do wykluczenia z postępowania o udzielenie zamówienia, zamiast dokumentów, o których mowa w pkt. 2:
 - 1) ppkt 2-4) i ppkt 6) – składa dokument lub dokumenty wystawione w kraju, w którym ma siedzibę lub miejsce zamieszkania, potwierdzające odpowiednio, że:
 - a) nie otwarto jego likwidacji ani nie ogłoszono upadłości,
 - b) nie zalega z uiszczaniem podatków, opłat, składek na ubezpieczenie społeczne i zdrowotne albo że uzyskał przewidziane prawem zwolnienie, odroczenie lub rozłożenie na raty zaległych płatności lub wstrzymanie w całości wykonania decyzji właściwego organu,
 - c) nie orzeczono wobec niego zakazu ubiegania się o zamówienie;
 - 2) ppkt 5) i 7) – składa zaświadczenie właściwego organu sądowego lub administracyjnego miejsca zamieszkania albo zamieszkania osoby, której dokumenty dotyczą, w zakresie określonym w art. 24 ust. 1 pkt 4-8, 10 i 11 ustawy.

8. Dokumenty, o których mowa w pkt 7 ppkt 1) lit. a i c oraz ppkt 2), powinny być wystawione nie wcześniej niż 6 miesięcy przed upływem terminu składania ofert. Dokument, o którym mowa w pkt 7 ppkt 1 lit. b, powinien być wystawiony nie wcześniej niż 3 miesiące przed upływem terminu składania ofert.
9. Jeżeli w kraju miejsca zamieszkania osoby lub w kraju, w którym Wykonawca ma siedzibę lub miejsce zamieszkania, nie wydaje się dokumentów, o których mowa w pkt 7, zastępuje się je dokumentem zawierającym oświadczenie, w którym określa się także osoby uprawnione do reprezentacji Wykonawcy, złożone przed właściwym organem sądowym, administracyjnym albo organem samorządu zawodowego lub gospodarczego odpowiednio kraju miejsca zamieszkania osoby lub kraju, w którym wykonawca ma siedzibę lub miejsce zamieszkania, lub przed notariuszem, z zachowaniem terminów, o których mowa odpowiednio w pkt 8.
10. Wykonawcy mający siedzibę na terytorium Rzeczypospolitej Polskiej, w przypadku osób, o których mowa w art. 24 ust. 1 pkt 5-8, 10 i 11 ustawy, mających miejsce zamieszkania poza terytorium Rzeczypospolitej Polskiej, składają w odniesieniu do nich zaświadczenie właściwego organu sądowego albo administracyjnego z miejsca ich zamieszkania dotyczące niekaralności tych osób w zakresie określonym w art. 24 ust. 1 pkt 5-8, 10 i 11 ustawy, wystawione nie wcześniej niż 6 miesięcy przed upływem terminu składania ofert, z tym, że w przypadku gdy w miejscu zamieszkania tych osób nie wydaje się takich zaświadczeń – zastępuje się je dokumentem zawierającym oświadczenie złożone przed właściwym organem sądowym, administracyjnym albo organem samorządu zawodowego lub gospodarczego miejsca zamieszkania tych osób lub przed notariuszem.

Jednolity europejski dokument zamówienia

1. Wykonawca może dołączyć do oferty – zamiast dokumentów wymienionych w rozdziale VII – oświadczenie własne w postaci jednolitego europejskiego dokumentu zamówienia według Rozporządzenia wykonawczego Komisji (UE) 2016/7 z dnia 5 stycznia 2016 r. ustanawiającego standardowy formularza jednolitego europejskiego dokumentu zamówienia (Dz. Urz. UE L 3/16).
Oświadczenie to powinno być złożone w oryginale.
2. W przypadku złożenia przez Wykonawcę, którego oferta zostanie uznana za najkorzystniejszą oświadczenia, o którym mowa w punkcie poprzedzającym, Zamawiający wezwie tego Wykonawcę do przedłożenia dokumentów wymienionych w rozdziale VII. W razie konieczności, Zamawiający dokona wezwania, o którym mowa w art. 26 ust. 3 ustawy, po czym, w przypadku niepotwierdzenia spełnienia warunków – wykluczy wykonawcę z postępowania i procedurę opisaną w tym punkcie zastosuje do Wykonawcy, który złożył kolejną, najwyższej ocenioną ofertę.
3. W przypadku wykonawców wspólnie ubiegających się o udzielenie zamówienia oraz w przypadku polegania na zasobach podmiotu trzeciego, który będzie uczestniczył w realizacji zamówienia, zasady określone w pkt 1 i 2 mają zastosowanie do każdego z wykonawców składającego wspólną ofertę i każdego podmiotu trzeciego.

Dokumenty dostępne Zamawiającemu

1. Wykonawca nie jest zobowiązany do złożenia dokumentów wymienionych w rozdziale VII, jeżeli Zamawiający posiada dokumenty dotyczące tego Wykonawcy lub może je uzyskać za pomocą bezpłatnych i ogólnodostępnych baz danych, w szczególności rejestrów publicznych w rozumieniu ustawy z dnia 17 lutego 2005 r. o informatyzacji działalności podmiotów realizujących zadania publiczne (Dz. U. z 2014 r. poz. 1114).
2. W przypadku gdy Wykonawca w jednolitym europejskim dokumencie zamówienia, będzie powoływać się na dostępność dokumentów w bezpłatnych, ogólnodostępnych bazach danych państw członkowskich Unii Europejskiej, zobowiązany jest wskazać te bazy danych, aby Zamawiający samodzielnie pobrał te dokumenty.

VIII. Informacje o sposobie porozumiewania się Zamawiającego z Wykonawcami oraz przekazywania oświadczeń lub dokumentów, a także wskazanie osób uprawnionych do porozumiewania się z Wykonawcami

1. Wszelkie oświadczenia, wnioski, zawiadomienia oraz inne informacje Zamawiający i Wykonawcy przekazują w formie pisemnej, faksem lub drogą elektroniczną.

W wypadku porozumiewania się oraz przekazywania oświadczeń lub dokumentów za pomocą faksu lub drogą elektroniczną, każda ze Stron na żądanie drugiej niezwłocznie potwierdzi fakt otrzymania faksu lub e-maila.

Adres elektroniczny: dzp@pg.gda.pl

Numer faksu Zamawiającego: (58) 347-29-13

Adres do korespondencji: **Politechnika Gdańska**

ul. G. Narutowicza 11/12, 80-233 Gdańsk-Wrzeszcz

2. Przekazywanie oświadczeń lub dokumentów, o których mowa w art. 25 ust. 1 ustawy, odbywać się będzie w formie pisemnej.
3. W przypadku Wykonawców wspólnie ubiegających się o udzielenie zamówienia wszelka korespondencja prowadzona będzie wyłącznie z pełnomocnikiem.
4. Wykonawca może zwrócić się do Zamawiającego o wyjaśnienie treści specyfikacji. Zamawiający niezwłocznie udzieli wyjaśnień, jednak nie później niż na 6 dni przed upływem terminu składania ofert – pod warunkiem że wniosek o wyjaśnienie treści specyfikacji wpłynął do Zamawiającego nie później niż do końca dnia, w którym upływa połowa wyznaczonego terminu składania ofert.
5. Treść zapytań wraz z wyjaśnieniami zostanie przekazana Wykonawcom, którym Zamawiający przekazał specyfikację, bez ujawniania źródła zapytania oraz zamieszczona na stronie internetowej - www.dzp.pg.gda.pl, na której udostępniona jest specyfikacja.
6. W uzasadnionych przypadkach, przed upływem terminu składania ofert, Zamawiający może zmienić treść specyfikacji. Dokonaną zmianę specyfikacji Zamawiający przekaże niezwłocznie wszystkim Wykonawcom, którym przekazano specyfikację a także zamieści na własnej stronie internetowej - www.dzp.pg.gda.pl.
7. Osobą upoważnioną do kontaktowania się z Wykonawcami w sprawach dotyczących przedmiotu zamówienia jest Wioleta Bławat – fax (58) 347-29-13, email: dzp@pg.gda.pl, w dniach od poniedziałku do piątku, w godz. 8⁰⁰ – 15⁰⁰.

IX. Wymagania dotyczące wadium

1. Warunkiem przystąpienia do przetargu, jest wniesienie przed upływem terminu składania ofert, wadium:
 - do Części A – Meble o wartości **1.100,00 zł** (słownie: jeden tysiąc sto złotych 00/100)
 - do Części B – Krzesła o wartości **170,00 zł** (słownie: sto siedemdziesiąt złotych 00/100)
 - do Części C – Meble tapicerowane o wartości **1.300,00 zł** (słownie: jeden tysiąc trzysta złotych)
2. Wadium może być wniesione w jednej lub kilku następujących formach:
 - 1) w pieniądzu
 - 2) poręczeniach bankowych lub poręczeniach spółdzielczej kasy oszczędnościowo-kredytowej, z tym że poręczenie kasy jest zawsze poręczeniem pieniężnym,
 - 3) gwarancjach bankowych,
 - 4) gwarancjach ubezpieczeniowych,
 - 5) poręczeniach udzielanych przez podmioty, o których mowa w art. 6b, ust. 5, pkt 2 ustawy z dnia 9 listopada 2000 r. o utworzeniu Polskiej Agencji Rozwoju Przedsiębiorczości (tekst jednolity Dz. U. z 2007 r. Nr 42, poz. 275)
3. Wadium wnoszone w pieniądzu wpłacić należy przelewem na rachunek bankowy Zamawiającego nr 64 1160 2202 0000 0001 8607 3782, w Banku Millennium, z dopiskiem: **„Dostawa mebli do Ośrodka Wypoczynkowego Politechniki Gdańskiej Czarlina Część - wadium”**. Wniesienie wadium w pieniądzu za pomocą przelewu bankowego Zamawiający będzie uważał za skuteczne tylko wówczas, gdy bank prowadzący rachunek Zamawiającego potwierdzi, że otrzymał taki przelew przed upływem terminu składania ofert.
4. Wadium wnoszone w jednej z form określonych w pkt 2 ppkt 2) – 5) następuje poprzez zdeponowanie za pokwitowaniem oryginału dokumentu w Kwesturze Politechniki Gdańskiej, I piętro Gmachu „B” PG w Gdańsku, przy ul. G. Narutowicza 11/12, w dniach od poniedziałku do piątku, w godz. 9⁰⁰ do 13⁰⁰ lub przesłanie pocztą na adres Kwestura Politechniki Gdańskiej, ul. G. Narutowicza 11/12, 80-233 Gdańsk, z dopiskiem: **„Dostawa mebli do Ośrodka Wypoczynkowego Politechniki Gdańskiej Czarlina Część - wadium”**.

Wadium wniesione w jednej z form określonych w pkt 2 ppkt 2) – 5) Zamawiający będzie uważał za skuteczne tylko wówczas, gdy w terminie najpóźniej składania ofert, Zamawiający otrzyma stosowny dokument.

5. Dokument wadium (poręczenie lub gwarancja) musi być sporządzony zgodnie z obowiązującym prawem i zawierać następujące elementy:
 - a) nazwę oraz wskazanie siedziby: dającego zlecenie (Wykonawcy), beneficjenta gwarancji/poręczyciela (Zamawiającego), oraz gwaranta/poręczyciela (banku; instytucji ubezpieczeniowej lub podmiotu poręczającego)
 - 2) określenie postępowania o udzielenie zamówienia publicznego, którego dotyczy
 - 3) kwotę
 - 4) termin ważności
 - 5) mieć formę oświadczenia bezwarunkowego płatnego na pierwsze pisemne żądanie Zamawiającego,
 - 6) być nieodwołalny,
 - 7) obejmować odpowiedzialność za **wszystkie przypadki** powodujące utratę wadium przez Wykonawcę, określone w art. 46 ust. 4a, 5 ustawy PZP,
 - 8) a także obejmować **cały okres związania ofertą**, określony w specyfikacji.
8. Zamawiający dokona zwrotu wadium wszystkim Wykonawcom zgodnie z art. 46 ust. 1 do 4 ustawy.

X. Termin związania ofertą

Wykonawca składający ofertę będzie nią związany przez **60 dni** od upływu terminu składania ofert. Bieg terminu związania ofertą rozpoczyna się wraz z upływem terminu składania ofert.

XI. Opis sposobu przygotowywania oferty

1. Wykonawca może złożyć tylko jedną ofertę.
2. Oferta powinna być sporządzona zgodnie z wymaganiami ustawy i specyfikacji.
3. Treść oferty wraz z załącznikami musi być czytelna.
4. Oferta powinna być sporządzona w sposób umożliwiający Zamawiającemu udostępnienie dokumentów, z wyjątkiem zawierających informacje stanowiące tajemnicę przedsiębiorstwa, wszystkim zainteresowanym.
5. Oferta powinna być napisana w języku polskim pod rygorem nieważności, pismem maszynowym lub czytelnym pismem odręcznym, przy użyciu nieścieralnego tuszu lub atramentu.
6. W celu wykluczenia przypadkowego zdekompilowania oferty zaleca się, aby wszystkie karty oferty były spięte, a strony ponumerowane.
7. Wszystkie miejsca, w których naniesiono poprawki muszą być parafowane własnoręcznie przez osobę podpisującą ofertę. Poprawki powinny być dokonane poprzez czytelne przekreślenie błędnego zapisu i wstawienie „nad” lub „obok” poprawnego.
8. Zamawiający wymaga od Wykonawcy wskazania w formularzu oferty (załącznik nr 4 do specyfikacji) informacji o częściach zamówienia które powierza podwykonawcom.
9. Na kompletną ofertę składają się dokumenty i oświadczenia wymienione w tabeli (*pożądane ułożenie dokumentów zgodnie z podaną kolejnością*):

Lp.	Dokument
1.	Formularz oferty – z wykorzystaniem wzoru – załącznik nr 4 do specyfikacji
2.	<i>Opcjonalnie, jeśli występuje pełnomocnik</i> , pełnomocnictwo dla osoby reprezentującej w niniejszym postępowaniu Wykonawcę lub pełnomocnictwo dla osoby lub podmiotu reprezentującego kilku Wykonawców składających ofertę wspólną – zgodnie z art. 23 ust. 2 ustawy
3.	Formularz rzeczowo-cenowy – z wykorzystaniem wzoru - załącznik nr 2A lub 2B lub 2C do specyfikacji
<i>A. Dokumenty wykazujące spełnianie warunków udziału w postępowaniu</i>	
4.	Oświadczenie o spełnianiu warunków udziału w postępowaniu – z wykorzystaniem wzoru - załącznik nr 5 do specyfikacji

<i>B. Dokumenty wykazujące brak podstaw do wykluczenia z postępowania</i>	
5.	oświadczenia o braku podstaw do wykluczenia z postępowania – według wzoru stanowiącego załącznik nr 6 do specyfikacji
6.	aktualnego odpisu z właściwego rejestru lub z centralnej ewidencji i informacji o działalności gospodarczej, jeżeli odrębne przepisy wymagają wpisu do rejestru lub ewidencji, w celu wykazania braku podstaw do wykluczenia w oparciu o art. 24 ust. 1 pkt 2 ustawy, <u>wystawionego nie wcześniej niż 6 miesięcy przed upływem terminu składania ofert</u>
7.	aktualnego zaświadczenia właściwego naczelnika Urzędu Skarbowego potwierdzającego, że Wykonawca nie zalega z opłacaniem podatków lub zaświadczenia, że uzyskał przewidziane prawem zwolnienie, odroczenie lub rozłożenie na raty zaległych płatności lub wstrzymanie w całości wykonania decyzji właściwego organu - <u>wystawionego nie wcześniej niż 3 miesiące przed upływem terminu składania ofert</u>
8.	aktualnego zaświadczenia właściwego oddziału Zakładu Ubezpieczeń Społecznych lub Kasy Rolniczego Ubezpieczenia Społecznego potwierdzającego, że Wykonawca nie zalega z opłacaniem składek na ubezpieczenia zdrowotne i społeczne, lub potwierdzenia, że uzyskał przewidziane prawem zwolnienie, odroczenie lub rozłożenie na raty zaległych płatności lub wstrzymanie w całości wykonania decyzji właściwego organu - <u>wystawionego nie wcześniej niż 3 miesiące przed upływem terminu składania ofert</u>
9.	aktualnej informacji z Krajowego Rejestru Karnego w zakresie określonym w art. 24 ust. 1 pkt 4-8 Ustawy, <u>wystawionej nie wcześniej niż 6 miesięcy przed upływem terminu składania ofert.</u>
10.	aktualnej informacji z Krajowego Rejestru Karnego w zakresie określonym w art. 24 ust. 1 pkt 9 Ustawy, <u>wystawionej nie wcześniej niż 6 miesięcy przed upływem terminu składania ofert</u>
11.	aktualnej informacji z Krajowego Rejestru Karnego w zakresie określonym w art. 24 ust. 1 pkt 10-11 Ustawy, <u>wystawionej nie wcześniej niż 6 miesięcy przed upływem terminu składania ofert.</u>
12.	Informacja o nie przynależności do grupy kapitałowej – na druku formularza oferty – załącznik nr 4 do specyfikacji W przypadku przynależności do grupy kapitałowej w rozumieniu definicji zawartej w art. 4 pkt. 14 ustawy z dnia 16 lutego 2007 roku o ochronie konkurencji i konsumentów (Dz. U. z 2007 r., nr 50, poz. 331 z późn. zmianami) - listę podmiotów należących do tej samej grupy kapitałowej zgodnie z art. 26 ust. 2d ustawy - z wykorzystaniem wzoru – załącznik nr 7 do specyfikacji

10. Dokumenty załączone do oferty winny być złożone w formie oryginału albo kopii poświadczonych za zgodność z oryginałem przez osobę upoważnioną do reprezentowania Wykonawcy, za wyjątkiem pełnomocnictwa. Pełnomocnictwo może być złożone w formie oryginału lub kserokopii potwierdzonej za zgodność z oryginałem przez notariusza.
11. W przypadku Wykonawców wspólnie ubiegających się o udzielenie zamówienia oraz w przypadku innych podmiotów, na zasobach których wykonawca polega na zasadach określonych w art. 26 ust. 2b ustawy, kopie dokumentów dotyczących odpowiednio Wykonawcy lub tych podmiotów są poświadczane za zgodność z oryginałem odpowiednio przez Wykonawcę lub te podmioty.
12. Ofertę należy zamieścić w zamkniętej kopercie opatrzonej nazwą i adresem Wykonawcy, zaadresowanej na adres Zamawiającego (z dopiskiem: Dział Zamówień Publicznych) oraz posiadającej oznaczenie: „Oferta w przetargu na **dostawę mebli do Ośrodka Wypoczynkowego Politechniki Gdańskiej Czarlina Część** . Nie otwierać przed **14 - 07 - 2016** r., godz. **11:00**”.
13. Wykonawca ponosi wszelkie koszty związane z przygotowaniem, złożeniem oferty i uczestnictwem w postępowaniu.
Zamawiający nie przewiduje zwrotu kosztów udziału w postępowaniu, z zastrzeżeniem art. 93 ust. 4 ustawy.
14. Dokumenty sporządzone w języku obcym są składane wraz z tłumaczeniem na język polski. W razie wątpliwości uznaje się, iż wersja polskojęzyczna jest wersją wiążącą.

15. Wykonawców obowiązuje wykorzystanie załączonych wzorów dokumentów – załączników. Wszystkie pola i pozycje tych wzorów winny być wypełnione, a w szczególności muszą zawierać wszystkie wymagane informacje i dane oraz zawierać odpowiedzi na wszystkie pytania. Nie dopuszcza się składania alternatywnych co do treści i formy dokumentów.
16. Przed upływem terminu składania ofert, Wykonawca może wprowadzić zmiany do złożonej oferty lub ją wycofać. Zarówno zmiana, jak i wycofanie oferty winny być doręczone Zamawiającemu na piśmie pod rygorem nieważności przed upływem terminu składania ofert. Oświadczenie o wprowadzeniu zmian lub wycofaniu oferty winno być opakowane i oznaczone tak jak oferta, a opakowanie winno zawierać dodatkowe oznaczenie wyrazem, odpowiednio: „ZMIANA” lub „WYCOFANIE”.

Podpisywanie oferty

Oferta musi być podpisana własnoręcznie (art. 78 ustawy z 23 kwietnia 1964 r. – Kodeks cywilny [Dz. U. Nr 16, poz. 93 z późn. zm]) przez osobę upoważnioną w imieniu Wykonawcy do składania w jego imieniu oświadczeń woli, zgodnie z zasadami reprezentacji wskazanymi we właściwym rejestrze lub ewidencji działalności gospodarczej, lub w pełnomocnictwie.

Zaleca się, aby dla ułatwienia identyfikacji podpis osoby podpisującej ofertę i pozostałe dokumenty, lub poświadczającej za zgodność z oryginałem kopię dokumentów, był opatrzony imienną pieczęcią.

W celu potwierdzenia, że osoba podpisująca ofertę ma stosowne umocowanie do reprezentowania Wykonawcy, Zamawiający zaleca załączenie do oferty aktualny odpis właściwego rejestru lub zaświadczenie o wpisie w CEIDG.

Pełnomocnictwo

Pełnomocnictwo do reprezentowania wykonawcy powinno być dołączone do oferty, o ile prawo do jej podpisania nie wynika z dokumentów załączonych do oferty.

Załączone do oferty pełnomocnictwo musi być udzielone w formie pisemnej, określać jego zakres i podpisane przez osoby uprawnione do reprezentacji Wykonawcy.

Pełnomocnictwo może być złożone w formie oryginału lub kserokopii potwierdzonej za zgodność z oryginałem przez notariusza.

Tajemnica przedsiębiorstwa

Przez tajemnicę przedsiębiorstwa w rozumieniu art. 11 ust. 4 ustawy z dnia 16 kwietnia 1993 r. o zwalczaniu nieuczciwej konkurencji (tekst jednolity: Dz. U. 2003 r. Nr 153, poz. 1503, z późn. zm.) rozumie się nieujawnione do wiadomości publicznej informacje techniczne, technologiczne, organizacyjne przedsiębiorstwa lub inne informacje posiadające wartość gospodarczą, co do których Wykonawca podjął niezbędne działania w celu zachowania ich poufności oraz zastrzegł składając ofertę, iż nie mogą być one udostępnione.

Nie ujawnia się informacji stanowiących tajemnicę przedsiębiorstwa w rozumieniu przepisów o zwalczaniu nieuczciwej konkurencji, jeżeli Wykonawca, nie później niż w terminie składania ofert, zastrzegł, że nie mogą być one udostępniane oraz wykazał, iż zastrzeżone informacje stanowią tajemnicę przedsiębiorstwa.

Wykonawca nie może zastrzec informacji, o których mowa w art. 86 ust. 4 ustawy.

Stosowne zastrzeżenie (wraz z uzasadnieniem, że zastrzeżone informacje spełniają przesłanki tajemnicy przedsiębiorstwa) Wykonawca powinien złożyć na formularzu ofertowym. W przeciwnym razie cała oferta może zostać ujawniona. Zamawiający zaleca, aby informacje zastrzeżone jako tajemnica przedsiębiorstwa były oznaczone klauzulą: „NIE UDOSTĘPNIĄĆ. INFORMACJE STANOWIĄ TAJEMNICĘ PRZEDSIĘBIORSTWA W ROZUMIENIU ART. 11 UST. 4 USTAWY O ZWALCZANIU NIEUCZCIWEJ KONKURENCJI” i załączone jako odrębna część nie złączona z ofertą w sposób trwały.

W przypadku, gdy Wykonawca zastrzeże w ofercie informacje, które nie stanowią tajemnicy przedsiębiorstwa lub są jawne na podstawie przepisów ustawy Prawo zamówień publicznych lub odrębnych przepisów, Zamawiający bez zgody Wykonawcy odtajni odpowiednie informacje (zgodnie z wyrokiem Sądu Najwyższego z dnia 20.10.2005 r. sygn. akt III CZP 74/05).

Oferta wspólna Wykonawców

1. Wykonawcy zamierzający wspólnie ubiegać się o udzielenie zamówienia zobowiązani są do ustanowienia pełnomocnika do reprezentowania ich w niniejszym postępowaniu, albo reprezentowania w postępowaniu i zawarcia umowy w sprawie zamówienia publicznego. Pełnomocnictwo musi być udzielone w formie pisemnej, wskazywać w szczególności:

- postępowanie o zamówienie publiczne, którego dotyczy,
- Wykonawców ubiegających się wspólnie o udzielenie zamówienia,
- ustanowionego pełnomocnika,
- zakres jego umocowania.

Pełnomocnictwo musi być podpisane w imieniu wszystkich Wykonawców ubiegających się wspólnie o udzielenie zamówienia przez osoby uprawnione do składania oświadczeń woli wymienione we właściwym rejestrze lub ewidencji działalności gospodarczej Wykonawcy.

2. Wykonawcy wspólnie ubiegający się o udzielenie zamówienia w formularzu oferty jak i w innych dokumentach powołujących się na „Wykonawcę” w miejscu np. nazwa i adres Wykonawcy, winni wpisać dane dotyczące wszystkich Wykonawców, a nie ich pełnomocnika.
3. Aby podmioty występujące wspólnie spełniały warunki:
 - ➔ każdy z tych podmiotów z osobna musi wykazać brak podstaw do wykluczenia z postępowania o udzielenie zamówienia .
Dokumenty opisane w rozdz. VII w pkt 2 i 3 specyfikacji, które muszą zostać złożone na potwierdzenie wykazania braku podstaw do wykluczenia z postępowania o udzielenie zamówienia, każdy podmiot składa z osobna.
 - ➔ łącznie (wspólnie) te podmioty muszą spełniać warunki, o których mowa w rozdz. VI pkt 1 specyfikacji.
Dokumenty opisane w rozdz. VII w pkt 1 specyfikacji, które należy złożyć na potwierdzenie spełniania warunków o których mowa w rozdz. VI pkt 1, podmioty składają wspólnie lub każdy podmiot z osobna.

Dokumenty dotyczące poszczególnych podmiotów, powinny być podpisane odpowiednio przez osoby uprawnione do reprezentowania tych podmiotów, których dotyczą.

Dokumenty, wspólne dla wszystkich podmiotów, powinny być podpisane przez pełnomocnika lub wszystkich Wykonawców wspólnie ubiegających się o zamówienie.

4. Oferta winna być podpisana przez każdego z Wykonawców występujących wspólnie lub upoważnionego przedstawiciela – pełnomocnika, by prawnie zobowiązywała wszystkich Wykonawców.
5. Podmioty występujące wspólnie ponoszą solidarną odpowiedzialność za niewykonanie lub nienależyte wykonanie zobowiązań.

Zasady udostępniania dokumentów:

Dokumenty związane z prowadzonym postępowaniem będą udostępniane zgodnie z § 5 Rozporządzenia Prezesa Rady Ministrów z dnia 26 października 2010 r. w sprawie protokołu postępowania o udzielenie zamówienia publicznego (Dz. U. z 2010 Nr 233, poz. 1458).

XII. Miejsce oraz termin składania i otwarcia ofert

1. Składanie ofert

Oferty należy składać do dnia **14 -07 - 2016 r.**, do godz. **10⁴⁵**, za potwierdzeniem, w pok. nr 207 Działu Zamówień Publicznych Politechniki Gdańskiej (budynek nr 10, Gmach Główny skrzydło „B”, II piętro), Gdańsk, ul. G. Narutowicza 11/12, lub przesłać pocztą, z dopiskiem: **„Dostawa mebli do Ośrodka Wypoczynkowego Politechniki Gdańskiej Czarlina”**.

O terminie złożenia oferty decyduje termin jej faktycznego złożenia w miejscu wyznaczonym wyżej.

2. Otwarcie ofert

Otwarcie ofert nastąpi w dniu **14 - 07 - 2016 r.**, o godz. **11⁰⁰** w pokoju nr 207 Działu Zamówień Publicznych Politechniki Gdańskiej (budynek nr 10, Gmach Główny skrzydło „B”, II piętro), Gdańsk, ul. G. Narutowicza 11/12.

Otwarcie ofert jest jawne.

XIII. Opis sposobu obliczenia ceny

1. Ceną oferty jest cena określona w formularzu ofertowym (załącznik nr 4 do specyfikacji).
2. Cenę oferty należy obliczyć na podstawie formularza rzeczowo-cenowego, stanowiącego załącznik nr 2A lub 2B lub 2C do specyfikacji.
3. Stawkę podatku VAT Wykonawca określi zgodnie z przepisami prawa.

4. Cena oferty musi uwzględniać wszystkie elementy cenotwórcze związane z pełną, prawidłową i terminową realizacją zamówienia. Wykonawca zobowiązany jest uwzględnić wszystkie wymogi, o których mowa w niniejszej specyfikacji, ująć wszystkie koszty jakie poniesie Wykonawca z tytułu należytego wykonania zamówienia.
5. Koszty poniesione przez Wykonawcę, a nie uwzględnione w cenie oferty nie będą przez Zamawiającego dodatkowo rozliczone.
6. Od Wykonawcy wymagane jest bardzo szczegółowe zapoznanie się z przedmiotem zamówienia, które umożliwi należyte zrealizowanie przedmiotu zamówienia i skalkulowania ceny oferty z należytą starannością.
Podstawą dla Wykonawcy winna być jego kalkulacja własna wynikająca z rachunku ekonomicznego, wykonanego w oparciu o wiedzę merytoryczną oraz opis przedmiotu zamówienia.
7. Cena oferty będzie obowiązywać przez cały okres związania ofertą, nie będzie podlegać negocjacjom i będzie wiążąca dla Stron umowy.
8. Cena oferty musi być podana w złotych polskich niezależnie od wchodzących w jej skład elementów, w zaokrągleniu do dwóch miejsc po przecinku.
9. Rozliczenia między zamawiającym a wybranym wykonawcą prowadzone będą PLN.
10. W przypadku Wykonawców wspólnie ubiegających się o udzielenie zamówienia rozliczenia będą dokonywane wyłącznie z pełnomocnikiem.

Obowiązek doliczania wartości podatku VAT płaconego przez Zamawiającego do wartości netto Wykonawcy

Jeżeli do postępowania Wykonawca złoży ofertę, której wybór prowadzić będzie do powstania u Zamawiającego obowiązku podatkowego zgodnie z przepisami o podatku od towarów i usług, Zamawiający w celu oceny takiej oferty doliczy do przedstawionej w niej ceny podatek od towarów i usług, który będzie miał obowiązek rozliczyć zgodnie z tymi przepisami.

Wykonawca, składając ofertę, zobowiązany jest poinformować Zamawiającego, czy wybór oferty będzie prowadzić do powstania u Zamawiającego obowiązku podatkowego, wskazując nazwę (rodzaj) towaru lub usługi, których dostawa lub świadczenie będzie prowadzić do jego powstania, oraz wskazując ich wartość bez kwoty podatku.

Poprawianie omyłek

Zamawiający poprawi w ofercie oczywiste omyłki pisarskie, oczywiste omyłki rachunkowe z uwzględnieniem konsekwencji rachunkowych dokonanych poprawek oraz inne omyłki polegające na niezgodności oferty ze specyfikacją, niepowodujące istotnych zmian w treści oferty - niezwłocznie zawiadamiając o tym Wykonawcę, którego oferta została poprawiona.

Przez **oczywistą omyłkę rachunkową** Zamawiający rozumieć będzie każdy wadliwy wynik działania matematycznego (rachunkowego) przy założeniu, że składniki działania są prawidłowe.

Za **oczywiste omyłki pisarskie** Zamawiający uzna bezsporne, nie budzące wątpliwości omyłki dotyczące wyrazów, których poprawienie w żadnym wypadku nie prowadzi do merytorycznej zmiany oferty, są widoczne na pierwszy rzut oka bez potrzeby przeprowadzenia dodatkowych badań czy ustaleń, takie jak: widoczna mylna pisownia wyrazu, ewidentny błąd gramatyczny, ewidentny błąd rzeczowy (np. 31 listopada).

XIV. Opis kryteriów, którymi Zamawiający będzie się kierował przy wyborze oferty, wraz z podaniem znaczenia tych kryteriów i sposobu oceny ofert

1. Przy wyborze oferty Zamawiający będzie kierował się następującymi kryteriami oceny ofert:
Cena – 80 %
Termin realizacji pierwszego etapu dostawy przedmiotu zamówienia dla Części A, B i C – 20 %
Zamawiający oceniał będzie złożone oferty wyłącznie w oparciu o wskazane kryteria.
Wartość 1 % jest równa wartości 1 punktu.
2. Zamawiający dokona oceny ofert według powyższych kryteriów, w następujący sposób:
1) Cena [C]
Ocenie podlega suma cen brutto zamówienia podstawowego oraz prawa opcji w PLN.

Zamawiający przyzna punkty obliczone wg wzoru:

$$C = (Cn/Cb) \times 80$$

gdzie:

C - liczba punktów przyznana badanej ofercie w kryterium cena

Cn - najniższa cena brutto spośród złożonych (ważnych) ofert w PLN

Cb - cena brutto badanej oferty w PLN

Obliczenia dokonywane będą przez Zamawiającego z dokładnością do dwóch miejsc po przecinku.

2) Termin realizacji pierwszego etapu dostawy przedmiotu zamówienia dla Części A, B i C [T]

Ocenie podlega zadeklarowany przez Wykonawcę termin realizacji pierwszego etapu dostawy przedmiotu zamówienia dla Części A, B i C.

W ramach kryterium „termin realizacji pierwszego etapu dostawy przedmiotu zamówienia dla Części A, B i C” Wykonawca może uzyskać maksymalnie 20 punktów.

Termin realizacji pierwszego etapu dostawy przedmiotu zamówienia dla Części A, B i C nie może być dłuższy niż 30 dni kalendarzowych.

W przypadku niewpisania w formularzu ofertowym terminu realizacji pierwszego etapu dostawy przedmiotu zamówienia dla Części A, B i C Zamawiający uzna, iż Wykonawca zrealizuje zamówienie w terminie 30 dni kalendarzowych.

Zamawiający przyzna punkty, według następującego podziału:

Lp.	Termin realizacji pierwszego etapu dostawy przedmiotu zamówienia dla Części A, B i C	Ilość punktów [T]
1)	Wykonawca dokona realizacji pierwszego etapu dostawy przedmiotu zamówienia dla Części A, B i C, w terminie 22 – 30 dni kalendarzowych, licząc od daty podpisania umowy	0 pkt.
2)	Wykonawca dokona realizacji pierwszego etapu dostawy przedmiotu zamówienia dla Części A, B i C, w terminie 15 – 21 dni kalendarzowych, licząc od daty podpisania umowy	10 pkt.
3)	Wykonawca dokona realizacji pierwszego etapu dostawy przedmiotu zamówienia dla Części A, B i C, w terminie 14 dni kalendarzowych lub krótszym, licząc od daty podpisania umowy	20 pkt.

3. Za ofertę najkorzystniejszą uznana zostanie oferta spełniająca wszystkie warunki i wymagania specyfikacji, która przedstawiać będzie najkorzystniejszy bilans punktów uwzględniający punktację za wszystkie kryteria oceny ofert, obliczoną według wzoru:

$$P = C + T$$

4. Maksymalna liczba punktów, jaką może osiągnąć oferta po przeliczeniu ilości punktów przyznanych za kryteria przez wartość wagową wynosi 100.

XV. Informacje o formalnościach, jakie powinny zostać dopełnione po wyborze oferty w celu zawarcia umowy w sprawie zamówienia publicznego

Zamawiający wymagać będzie od wybranego Wykonawcy podpisania umowy o treści wynikającej z załącznika nr 8A lub 8B lub 8C do specyfikacji. Treść umowy nie będzie podlegać negocjacom.

Zamawiający wypełni umowę na podstawie danych z oferty oraz przekazanych przez wybranego Wykonawcę a następnie prześle do Wykonawcy celem zaparafowania i podpisania.

Jeżeli Wykonawca, którego oferta została wybrana, uchyla się od zawarcia umowy w sprawie zamówienia publicznego, Zamawiający wybierze ofertę najkorzystniejszą spośród pozostałych ofert

bez przeprowadzania ich ponownego badania i oceny chyba, że zachodzą przesłanki unieważnienia postępowania, o których mowa w art. 93 ust. 1 ustawy.

XVI. Wymagania dotyczące zabezpieczenie należytego wykonania umowy

Zamawiający nie wymaga wniesienia zabezpieczenia należytego wykonania umowy.

XVII. Wzór umowy

Wzór umowy, która zostanie zawarta z wybranym Wykonawcą, stanowi załącznik nr 8A lub 8B lub 8C.

Zmiana postanowień umowy

Zmiana umowy może być dokonana tylko za zgodą obu Stron.

Wszystkie zmiany umowy dokonywane są w formie pisemnej i muszą być podpisane przez upoważnionych przedstawicieli obu Stron.

Zamawiający dopuszcza możliwość zmian postanowień zawartej umowy w stosunku do treści oferty, na podstawie której dokonano wyboru wykonawcy, dotyczących:

zmiany stawki VAT

Wynagrodzenie Wykonawcy może ulec zmianie w przypadku obniżenia lub podwyższenia stawki podatku VAT na skutek zmiany obowiązujących przepisów.

Płatność będzie się odbywać z uwzględnieniem stawki VAT obowiązującej w dniu wystawienia faktury.

zmiany lub rezygnacji z Podwykonawcy

Wykonawca może dokonać zmiany lub zrezygnować z Podwykonawcy, na którego zasoby Wykonawca powoływał się, na zasadach określonych w art. 26 ust. 2b, w celu wykazania spełnienia warunków udziału w postępowaniu, o których mowa w art. 22 ust. 1, Wykonawca jest zobowiązany wykazać Zamawiającemu, iż proponowany inny Podwykonawca (lub Wykonawca samodzielnie) spełnia dany warunek udziału w postępowaniu w stopniu nie mniejszym niż wymagany w trakcie postępowania o udzielenie zamówienia.

Obowiązek wykazania powyższych okoliczności w sposób nie budzący wątpliwości Zamawiającemu spoczywa na Wykonawcy.

XVIII. Pouczenie o środkach ochrony prawnej przysługujących Wykonawcy w toku postępowania o udzielenie zamówienia

Wykonawcy, a także innemu podmiotowi, jeżeli ma lub miał interes w uzyskaniu danego zamówienia oraz poniósł lub może ponieść szkodę w wyniku naruszenia przez zamawiającego przepisów ustawy, przysługują środki ochrony prawnej określone w Dziale VI ustawy „Środki ochrony prawnej”.

Załączniki

Integralną częścią specyfikacji są załączniki:

- szczegółowy opis przedmiotu zamówienia Część A
- szczegółowy opis przedmiotu zamówienia Część B
- szczegółowy opis przedmiotu zamówienia Część C
- formularz rzeczowo-cenowy Część A
- formularz rzeczowo-cenowy Część B
- formularz rzeczowo-cenowy Część C
- wzór protokołu zdawczo-odbiorczego
- formularz oferty
- oświadczenie Wykonawcy o spełnieniu warunków udziału w postępowaniu
- oświadczenie Wykonawcy o braku podstaw do wykluczenia z postępowania w zakresie art. 24 ust. 1 ustawy
- Lista podmiotów należących do tej samej grupy kapitałowej
- wzór umowy Część A
- wzór umowy Część B
- wzór umowy Część C

*załącznik nr 1A do specyfikacji
załącznik nr 1B do specyfikacji
załącznik nr 1C do specyfikacji
załącznik nr 2A do specyfikacji
załącznik nr 2B do specyfikacji
załącznik nr 2C do specyfikacji
załącznik nr 3 do specyfikacji
załącznik nr 4 do specyfikacji*

załącznik nr 5 do specyfikacji

*załącznik nr 6 do specyfikacji
załącznik nr 7 do specyfikacji
załącznik nr 8A do specyfikacji
załącznik nr 8B do specyfikacji
załącznik nr 8C do specyfikacji*

SZCZEGÓŁOWY OPIS PRZEDMIOTU ZAMÓWIENIA

WYKAZ MEBLI

1. Szafa ubraniowo bieliźniana Kolor płyty Olcha	rys.1, 2, 3, 4, 5	szt. 15
2. Szafka Kolor płyty Olcha	rys.6,7,8	szt. 18
3. Szafa ubraniowa Kolor płyty Olcha	rys.9	szt. 3
4. Szafa bieliźniana Kolor płyty Olcha	rys.9	szt. 3
5. Komoda Kolor płyty Olcha	rys.10	szt. 15
6. Stół Kolor płyty Olcha	rys.11	szt. 15
7. Stolik Kolor płyty Olcha	rys.12	szt. 15
8. Półka Kolor płyty Olcha	rys.23, 24	szt. 15

OPIS PRZEDMIOTU ZAMÓWIENIA

Zamówienie obejmuje wykonanie mebli ich dostawę, wniesienie oraz montaż wraz z wypoziomowaniem.

Wymiary przytoczone przez Zamawiającego należy bezwzględnie sprawdzić przed rozpoczęciem realizacji (wskazana wizja lokalna przed złożeniem oferty). Wykonawca odpowiada za dopasowanie mebli do poszczególnych pomieszczeń, zinwentaryzowanych przez siebie, we własnym zakresie (ze szczególnym uwzględnieniem wszystkich podciągów oraz instalacji istniejących w domkach). Wymiary pomieszczeń, w których zaprojektowano meble mogą ulec zmianie, ze względu na prowadzone w nich prace budowlane. W przypadku znacznych różnic wymiarowych, wszelkie zmiany należy skonsultować z Zamawiającym.

Wykonawca dostarczy meble fabrycznie nowe, wykonane z fabrycznie nowych, bezpiecznych materiałów, które nie będą przedmiotem praw osób trzecich.

1.0.0. SZAFKA UBRANIOWO BIELIŹNIANA (rys.1; 2)

1.1.0. WYKONANIE

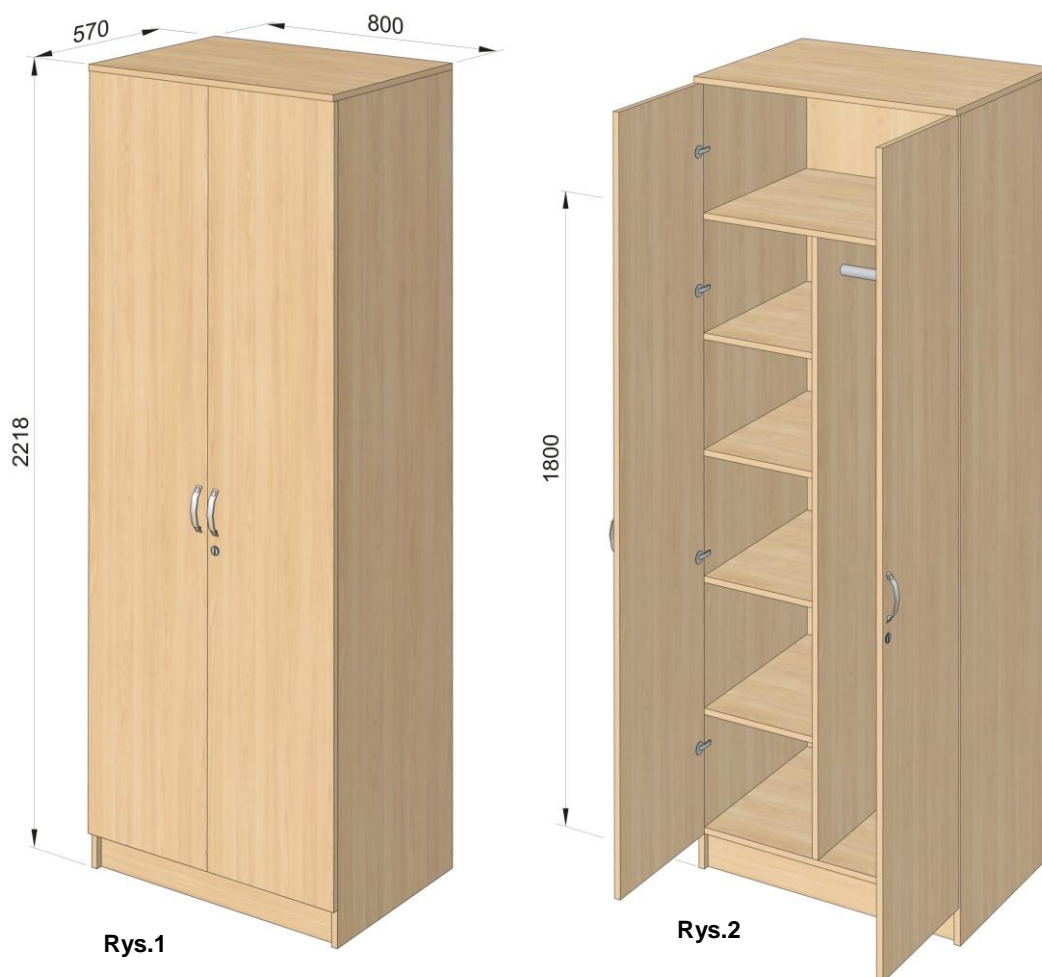

Szafka o wymiarach szer. 800 mm x gł. 570 mm x wys. 2218 mm wykonany z płyt wiórowej laminowanej o gr.18 mm. wąskie płaszczyzny korpusów okleinowane obrzeżem PCV o grubości min. 0,8 mm, natomiast wąskie płaszczyzny drzwi okleinowane obrzeżem PVC o gr.2 mm. Listwa przymykowa wykonana z PVC typu zatrzask zakrywająca wkręty mocujące z amortyzatorem silikonowym na całej długości. Całość wykonać na połączenia kołkowe

nierozłączne (nie dopuszcza się złącz typu konfirmant oraz złącz mimośrodowych). Na wszystkich płaszczyznach niedopuszczalne rysy, ubytki laminatu. Zaprawki wykonane z należytą starannością. Całość mocować do ściany za pomocą kątowników i kołków rozporowych. Wieniec górny nakładany. Wysokość listwy cokołowej 100 mm. Uchwyty meblowe metalowe o rozstawie 128 mm w kolorze srebrny mat (nie dopuszcza się uchwytów wykonanych z tworzyw sztucznych). Zastosować regulatory poziomu (rys.3), otwory po regulatorach zamaskować osłonami z tworzywa w kolorystyce płyty. Rozmieszczenie półek wynika z podziału z możliwością regulacji w pionie w zakresie 96 mm. Drzwi mocować na zawiasy puszkowe z gwarancją dożywotniego działania. Ilość zawiasów dla poszczególnych drzwi dobrać zgodnie z zaleceniami producenta (wysokość i szerokość drzwi). Ścianę tylną wykonać z płyty HDF foliowanej o grubości 3 mm, kolor foli i rysunek zbliżony do zastawanej płyty. W płytach bocznych wykonać wręg na ścianę tylną segmentu rys.4.

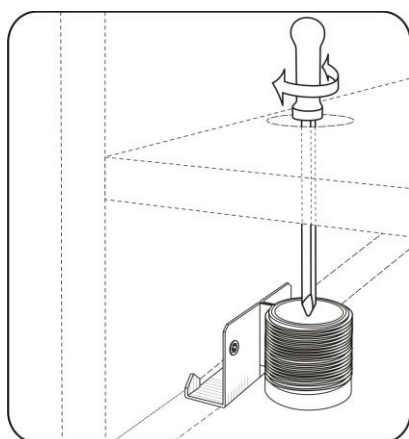

Rys.3

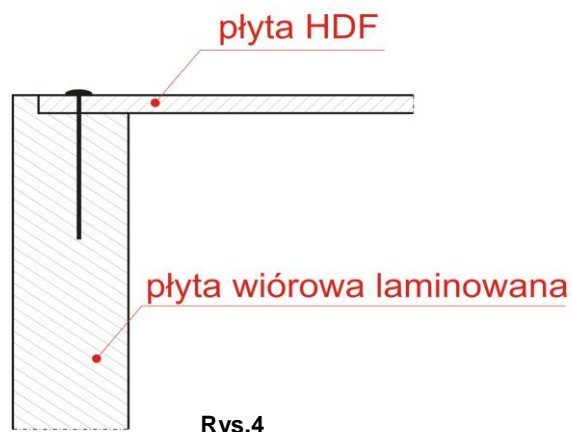

Rys.4

W drzwiach zastosować zamki patentowe meblowe do szaf typu „Baskwil” kołkiem oporowym metalowym (rys.5). Należy zastosować typ zamków, w których występuje możliwość wymiany wkładek patentowych (bębenków) bez konieczności demontażu całego zamka. Kierunek przebiegu włókien w dekorze wykonać zgodnie z rysunkiem.

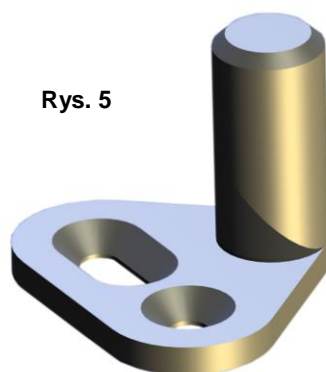

Rys. 5

2.0.0. SZAFKA (rys.6)

2.1.0. WYKONANIE

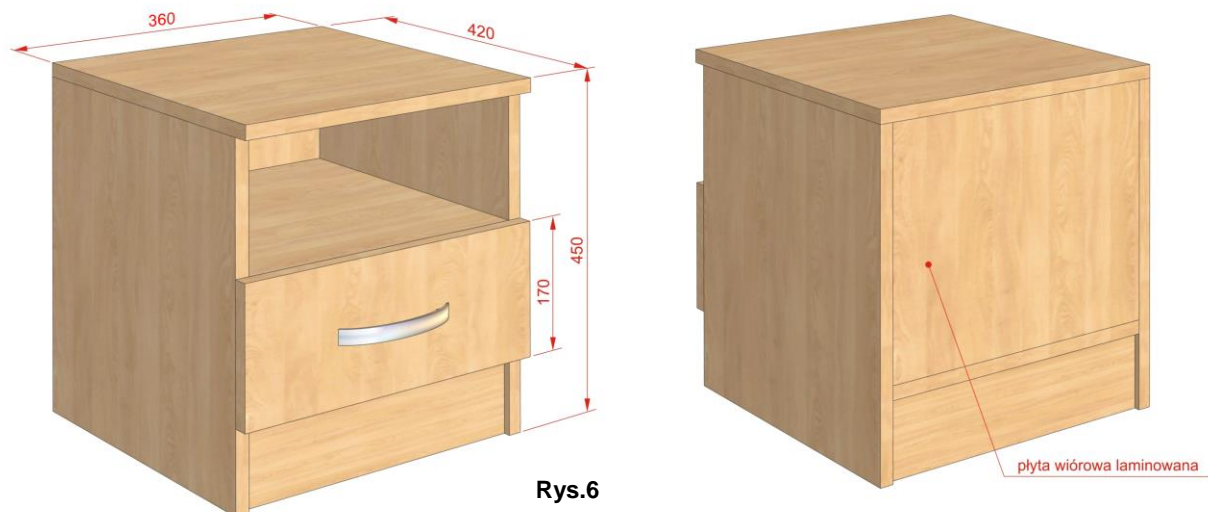

Szafka o wymiarach szer. 360 mm x gł. 420 mm x wys. 450 mm wykonana z płyt wiórowej laminowanej o gr.18 mm. wąskie płaszczyzny korpusów okleinowane obrzeżem PCV o grubości min. 0,8 mm, natomiast wąskie płaszczyzny czoła szuflad okleinowane obrzeżem PVC o gr.2 mm. Całość wykonać na połączenia kołkowe nierozłączne (nie dopuszcza się złącz typu konfirmant oraz złącz mimośrodowych). Na wszystkich płaszczyznach niedopuszczalne rysy, ubytki laminatu. Zaprawki wykonane z należytą starannością. Wieniec górny nakładany. Wysokość listwy cokołowej 100 mm. Uchwyty meblowe metalowe o rozstawie 128 mm w kolorze srebrny mat (nie dopuszcza się uchwytów wykonanych z tworzyw sztucznych). Płytę tylną wykonać z płyty wiórowej laminowanej. Szuflada osadzona na prowadnicach samo domykających z uwzględnieniem grubości prowadnicy zgodnie z rys.7 i 8. Grubość płyty roboczej 36 mm. Kierunek przebiegu włókien w dekorze wykonać zgodnie z rysunkiem.

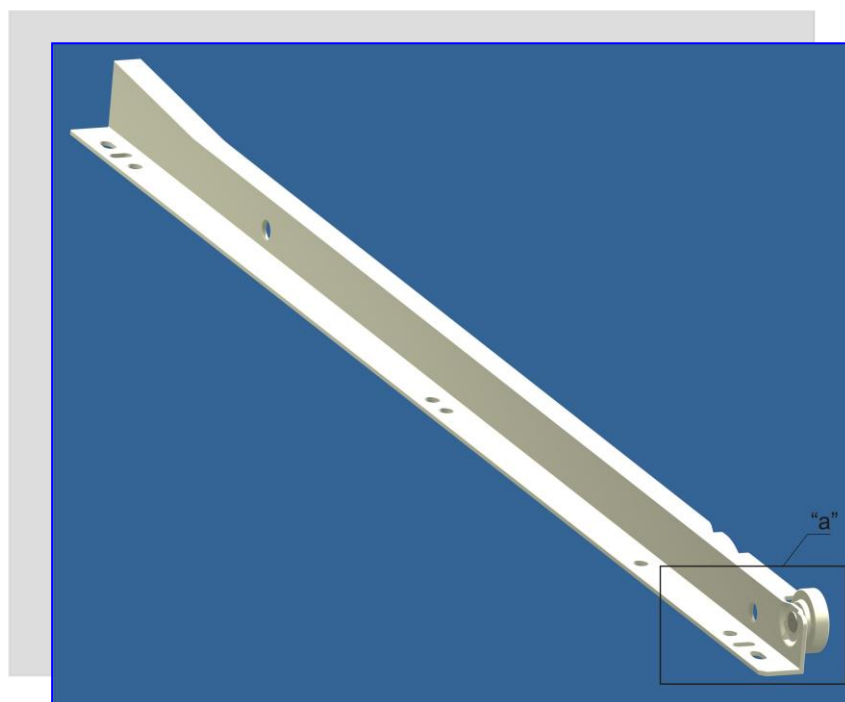

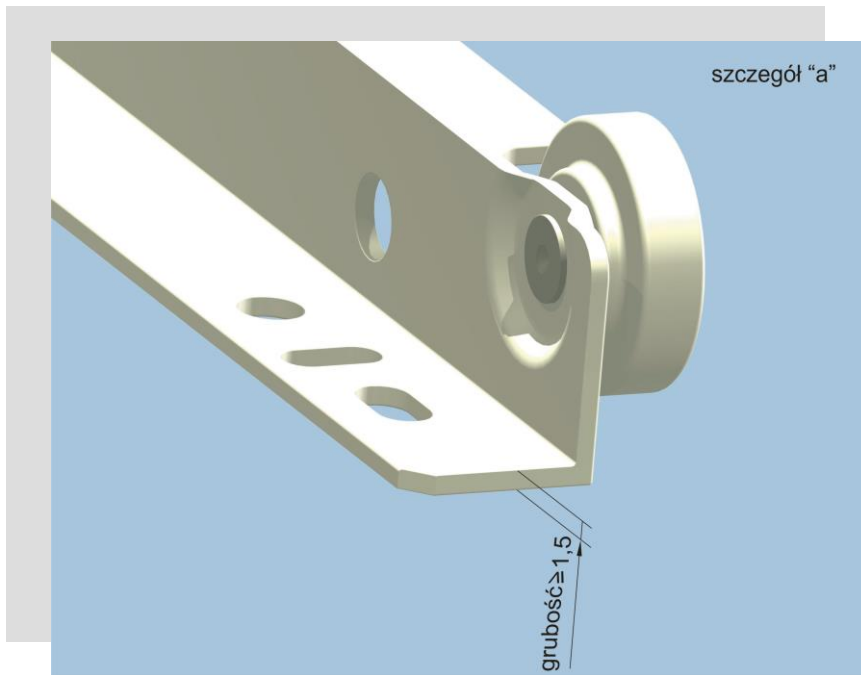

Rys.8



Rys.9

3.0.0. SZAFKA UBRANIOWA (rys.9; poz. A)

3.1.0. WYKONANIE

Szafka o wymiarach szer.600 mm x gł. 420 mm x wys. 2218 mm wykonana z płyt wiórowej laminowanej o gr.18 mm. wąskie płaszczyzny korpusów okleinowane obrzeżem PCV o grubości min. 0,8 mm, natomiast wąskie płaszczyzny drzwi okleinowane obrzeżem PVC o gr.2 mm. Całość wykonać na połączenia kołkowe nierozłączne (nie dopuszcza się złącz typu konfirmant oraz złącz mimośrodowych). Na wszystkich płaszczyznach niedopuszczalne rysy, ubytki laminatu. Zaprawki wykonane z należytą starannością. Całość mocować do ściany za pomocą kątowników i kołków rozporowych. Wieniec górny nakładany. Wysokość listwy cokołowej 100 mm. Uchwyty meblowe metalowe o rozstawie 128 mm w kolorze srebrny mat (nie dopuszcza się uchwytów wykonanych z tworzyw sztucznych). Zastosować regulatory poziomu (rys.3), otwory po regulatorach zamaskować osłonami z tworzywa w klorystyce płyty.

Drzwi mocować na zawiasy puszkowe z gwarancją dożywotniego działania. Ilość zawiasów dla poszczególnych drzwi dobrać zgodnie z zaleceniami producenta (wysokość i szerokość drzwi). Ścianę tylną wykonać z płyty HDF foliowanej o grubości 3 mm, kolor foli i rysunek zbliżony do zastawanej płyty. W płytach bocznych wykonać wręg na ścianę tylną segmentu rys.4.

W drzwiach zastosować zamki patentowe meblowe do szaf typu „Baskwil” kołkiem oporowym metalowym (rys.5). Należy zastosować typ zamków, w których występuje możliwość wymiany wkładek patentowych (bębenków) bez konieczności demontażu całego zamka. Zastosować zamki meblowe lewe. Kierunek przebiegu włókien w dekorze wykonać zgodnie z rysunkiem.

4.0.0. SZAFKA BIELIŹNIANA (rys.9; poz. B)

4.1.0. WYKONANIE

Szafka o wymiarach szer.400 mm x gł. 420 mm x wys. 2218 mm wykonana z płyt wiórowej laminowanej o gr.18 mm. wąskie płaszczyzny korpusów okleinowane obrzeżem PCV o grubości min. 0,8 mm, natomiast wąskie płaszczyzny drzwi okleinowane obrzeżem PVC o gr.2 mm. Całość wykonać na połączenia kołkowe nierozłączne (nie dopuszcza się złącz typu konfirmant oraz złącz mimośrodowych). Na wszystkich płaszczyznach niedopuszczalne rysy, ubytki laminatu. Zaprawki wykonane z należytą starannością. Całość mocować do ściany za pomocą kątowników i kołków rozporowych. Wieniec górny nakładany. Wysokość listwy cokołowej 100 mm. Uchwyty meblowe metalowe o rozstawie 128 mm w kolorze srebrny mat (nie dopuszcza się uchwytów wykonanych z tworzyw sztucznych). Zastosować regulatory poziomu (rys.3), otwory po regulatorach zamaskować osłonami z tworzywa w klorystyce płyty. Rozmieszczenie półek wynika z podziału z możliwością regulacji w pionie w zakresie 96 mm.

Drzwi mocować na zawiasy puszkowe z gwarancją dożywotniego działania. Ilość zawiasów dla poszczególnych drzwi dobrać zgodnie z zaleceniami producenta (wysokość i szerokość drzwi). Ścianę tylną wykonać z płyty HDF foliowanej o grubości 3 mm, kolor foli i rysunek zbliżony do zastawanej płyty. W płytach bocznych wykonać wręg na ścianę tylną segmentu rys.4.

W drzwiach zastosować zamki patentowe meblowe do szaf typu „Baskwil” kołkiem oporowym metalowym (rys.5). Należy zastosować typ zamków, w których występuje możliwość wymiany wkładek patentowych (bębenków) bez konieczności demontażu całego zamka. Zastosować zamki meblowe lewe. Kierunek przebiegu włókien w dekorze wykonać zgodnie z rysunkiem.

5.0.0. KOMODA (rys.10)

5.1.0. WYKONANIE

Szafka o wymiarach szer. 1000 mm x gł. 500 mm x wys. 1100 mm wykonana z płyt wiórowej laminowanej o gr.18 mm. wąskie płaszczyzny korpusów okleinowane obrzeżem PCV o grubości min. 0,8 mm, natomiast wąskie płaszczyzny drzwi czoła szuflad okleinowane obrzeżem PVC o gr.2 mm. Całość wykonać na połączenia kołkowe nierozłączne (nie dopuszcza się złącz typu konfirmant oraz złącz mimośrodowych). Na wszystkich płaszczyznach niedopuszczalne rysy, ubytki laminatu. Zaprawki wykonane z należytą starannością. Wieniec górny nakładany. Wysokość listwy cokołowej 100 mm. Uchwyty meblowe metalowe o rozstawie 128 mm w kolorze srebrny mat (nie dopuszcza się uchwytów wykonanych z tworzyw sztucznych). Szuflada osadzona na prowadnicach samo domykających z uwzględnieniem grubości prowadnicy zgodnie z rys.7 i 8. Grubość płyty roboczej 36 mm.). Zastosować regulatory poziomu (rys.3), otwory po regulatorach zamaskować osłonami z tworzywa w kolorystyce płyty. Rozmieszczenie półek wynika z podziału z możliwością regulacji w pionie w zakresie 96 mm. Drzwi mocować na zawiasy puszkowe z gwarancją dożywotniego działania. Ilość zawiasów dla poszczególnych drzwi dobrać zgodnie z zaleceniami producenta (wysokość i szerokość drzwi). Ścianę tylną wykonać z płyty HDF foliowanej o grubości 3 mm, kolor foli i rysunek zbliżony do zastowanej płyty. Kierunek przebiegu włókien w dekorze wykonać zgodnie z rysunkiem



Rys.10

6.0.0. STÓŁ (rys.11)

6.1.0. WYKONANIE

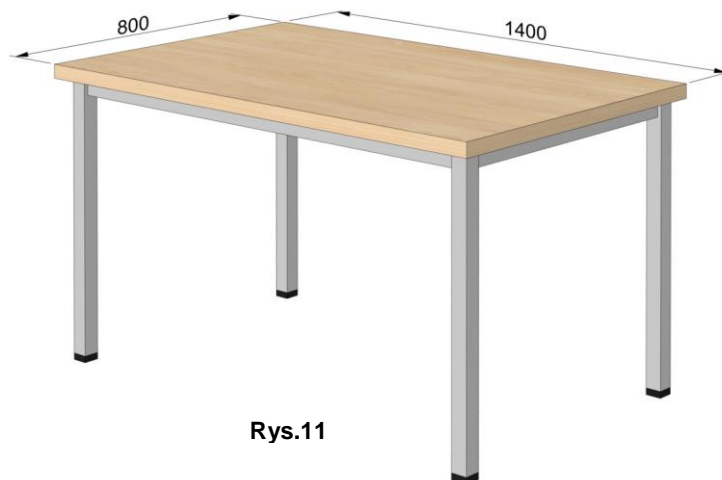

Rys.11

Stół o wymiarach szer. dł.1400 mm x szer. 800 mm x wys. 750 mm wykonany na stelażu metalowym , nogi z profilu kwadratowego o przekroju 40 x 40 mm , oskrzynię z profilu prostokątnego o przekroju 40 x 20 mm. całość malowanego farbą proszkową w kolorze RAL 7026 i stopniu połyskowości 10 %. Połączenia nóg z stelażem metalowym powinny być połączone ze sobą za pomocą spawu i zapewniać stabilność stołu, spaw powinien być gładki i płynny. Niedopuszczalnym jest brak prostopadłości nogi względem obwiedni podblatowej, zacieki lakieru, prześwity stali. W nogach zastosować regulatory poziomu w zakresie min. 20 mm. Płyta robocza wykonana z płyty wiórowej laminowanej o grubości 36 mm. Wąskie płaszczyzny okleinowane obrzeżem o grubości 2 mm. Kierunek przebiegu włókien w dekorze wykonać zgodnie z rysunkiem

7.0.0. STOLIK (rys.12)

7.1.0. WYKONANIE

Stolik o wymiarach szer. dł.840 mm x szer. 560 mm x wys. 600 mm wykonany na stelażu metalowym , nogi z profilu kwadratowego o przekroju 40 x 40 mm , oskrzynię z profilu prostokątnego o przekroju 40 x 20 mm. całość malowanego farbą proszkową w kolorze Ral 7026 i stopniu połyskowości 10 %. Połączenia nóg z stelażem metalowym powinny być połączone ze sobą za pomocą spawu i zapewniać stabilność stołu, spaw powinien być gładki i płynny. Niedopuszczalnym jest brak prostopadłości nogi względem obwiedni podblatowej, zacieki lakieru, prześwity stali. W nogach zastosować regulatory poziomu w zakresie min. 20 mm. Płyta robocza wykonana z płyty wiórowej laminowanej o grubości 36 mm. Wąskie płaszczyzny okleinowane obrzeżem o grubości 2 mm. Kierunek przebiegu włókien w dekorze wykonać zgodnie z rysunkiem.

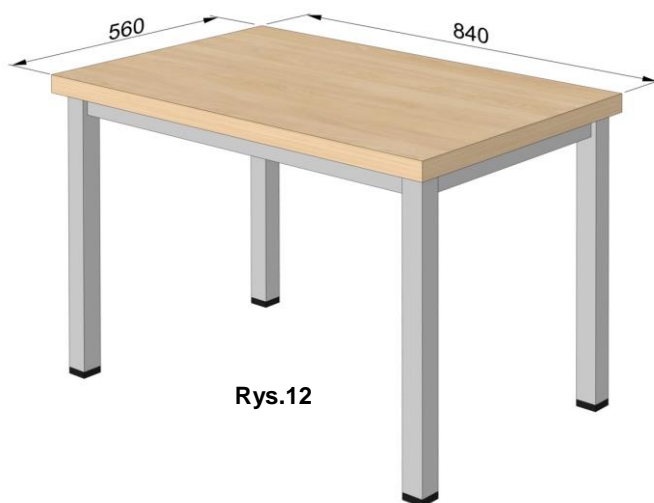

Rys.12

8.0.0. PÓŁKA (rys. 23)

8.1.0. WYKONANIE

Półka o wymiarach szer. dł.600 mm x gł.. 140 mm x wys. 300 mm. Wykonana z płyty wiórowej laminowanej o gr.18 mm (kolorystykę i rysunek płyty ustalić z odbiorcą), widoczne powierzchnie wąskich płaszczyzn korpusów okleinowane taśmą PCV o gr. 2 mm , (nie dopuszcza się płyty wiórowej pokrytej folią). Taśma ABS powinna być o tej samej kolorystyce i rysunku zbliżonym do płyty laminowanej użytej do wykonania mebla. Wszystkie okleinowane krawędzie załamane i wypolerowane bez widocznych fal po obróbce skrawaniem. Na wszystkich płaszczyznach niedopuszczalne rysy , ubytki laminatu , oraz niechlujnie wykonane zaprawki. Półkę mocować do ściany za pomocą wkrętów, otwory po wkrętach zamaskować zaślepkami z tworzywa. Kątownik podtrzymujący półkę i wieszaki (rys.23) w kolorze srebrny mat.

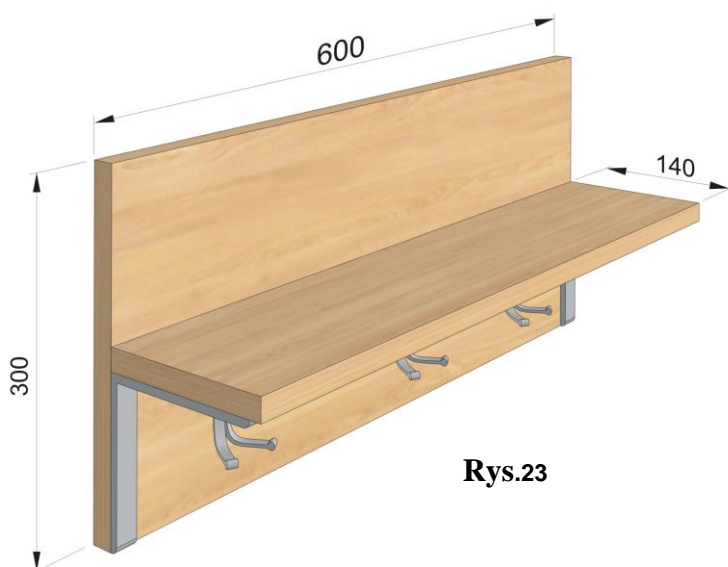

Rys.23



Rys.24

SZCZEGÓŁOWY OPIS PRZEDMIOTU ZAMÓWIENIA

WYKAZ MEBLI

1. Krzesło	rys.20, 21	szt. 66
------------	------------	---------

OPIS PRZEDMIOTU ZAMÓWIENIA

Zamówienie obejmuje wykonanie mebli ich dostawę, wniesienie oraz montaż wraz z wypoziomowaniem.

Wymiary przytoczone przez Zamawiającego należy bezwzględnie sprawdzić przed rozpoczęciem realizacji (wskazana wizja lokalna przed złożeniem oferty). Wykonawca odpowiada za dopasowanie mebli do poszczególnych pomieszczeń, zinwentaryzowanych przez siebie, we własnym zakresie (ze szczególnym uwzględnieniem wszystkich podciągów oraz instalacji istniejących w domkach). Wymiary pomieszczeń, w których zaprojektowano meble mogą ulec zmianie, ze względu na prowadzone w nich prace budowlane. W przypadku znacznych różnic wymiarowych, wszelkie zmiany należy skonsultować z Zamawiającym.

Wykonawca dostarczy meble fabrycznie nowe, wykonane z fabrycznie nowych, bezpiecznych materiałów, które nie będą przedmiotem praw osób trzecich.

1.0.0.KRZESŁO (rys. 20, 21)

1.1.0.WYKONANIE

Stelaż krzesła wykonany z metalowego okrągłego profilu zamkniętego o średnicy 25 mm i grubości 2 mm bez szwu i malowany farbą proszkową w kolorze RAL 7026 i stopniu połyskowości 10%

Kształt stelaż metalowego krzesła wykonać wg rys. 22. Siedzisko i oparcie wykonane z sklejki profilowanej i tapicerowane pianką poliuretanową o ciężarze właściwym $30\text{kg}/\text{m}^3$ i o grubości 20 mm. Zastosować tkaninę meblową spełniającej warunki testu „odporności na żar papierosa” i gramaturze co najmniej $320\text{g}/\text{m}^2$ oraz odporność na ścieralność 100 000 cykli.

Wymiary siedziska szerokość 410 mm głębokość 400 mm. Całkowita wysokość krzesła 820 mm.



Rys.20

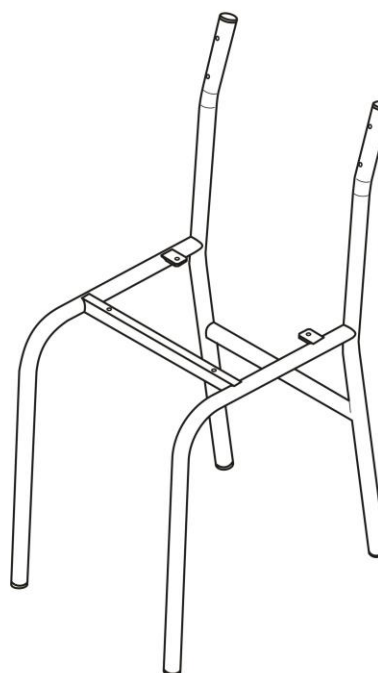
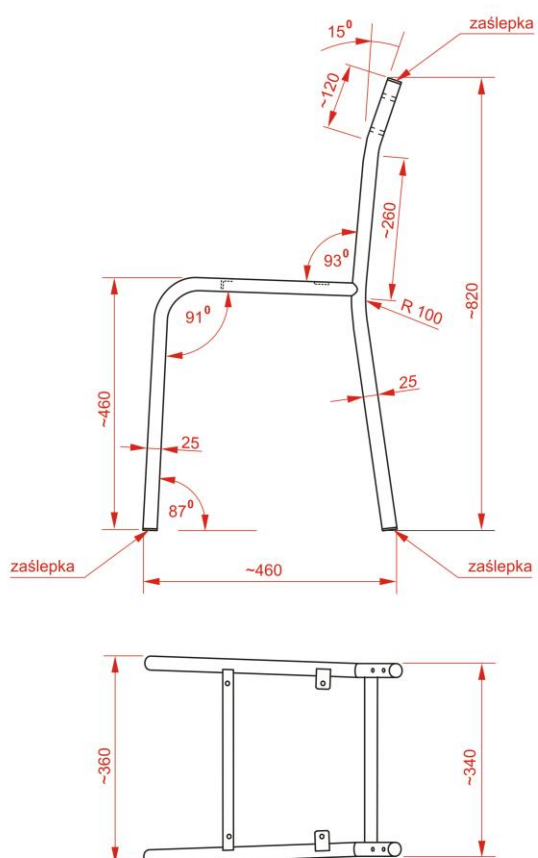

Rys.21

SZCZEGÓŁOWY OPIS PRZEDMIOTU ZAMÓWIENIA

WYKAZ MEBLI

1. Tapczan L =2000 Kolor płyty Olcha	rys.13, 14, 15, 16, 17,18	szt. 30
1 a. Tapczan L =1860 Kolor płyty Olcha		szt. 6
2. Kanapo-tapczan L =2000	rys.19	szt. 12
2 a. Kanapo-tapczan L =1860	rys.19	szt. 3
3. Fotel	rys.22	szt. 15

OPIS PRZEDMIOTU ZAMÓWIENIA

Zamówienie obejmuje wykonanie mebli ich dostawę, wniesienie oraz montaż wraz z wypoziomowaniem.

Wymiary przytoczone przez Zamawiającego należy bezwzględnie sprawdzić przed rozpoczęciem realizacji (wskazana wizja lokalna przed złożeniem oferty). Wykonawca odpowiada za dopasowanie mebli do poszczególnych pomieszczeń, zinwentaryzowanych przez siebie, we własnym zakresie (ze szczególnym uwzględnieniem wszystkich podciągów oraz instalacji istniejących w domkach). Wymiary pomieszczeń, w których zaprojektowano meble mogą ulec zmianie, ze względu na prowadzone w nich prace budowlane. W przypadku znacznych różnic wymiarowych, wszelkie zmiany należy skonsultować z Zamawiającym.

Wykonawca dostarczy meble fabrycznie nowe, wykonane z fabrycznie nowych, bezpiecznych materiałów, które nie będą przedmiotem praw osób trzecich.

1.0.0. TAPCZAN JEDNOOSOBOWY L 2000

1.1.0. WYKONANIE

Tapczan jednoosobowy o wymiarach całkowitych dł. ~2080 i szerokości 820 składa się z pojemnika na pościel(1) i leżyska (2) o wymiarach 2000 x 800 mm. Do skrzyni na pościel zamocowana płyta przednia (3) , płyta tylna (4). Górna krawędź płyty przedniej powinna zachodzić do 1/2 wysokości leżyska , natomiast płyta tylna wystawać ponad płaszczyznę leżyska o 150 mm. Płytę przednią i tylną oraz leżysko mocujemy do skrzyni za pomocą śrub zamkowych M6. Otwory do mocowania płyt i leżyska powinny być symetryczne tak aby można było złożyć tapczan o lustrzanym odbiciu (rys.14). Zastosować podnośniki powodujących podnoszenie leżyska od wzdłużnej strony tapczanu (rys.13)

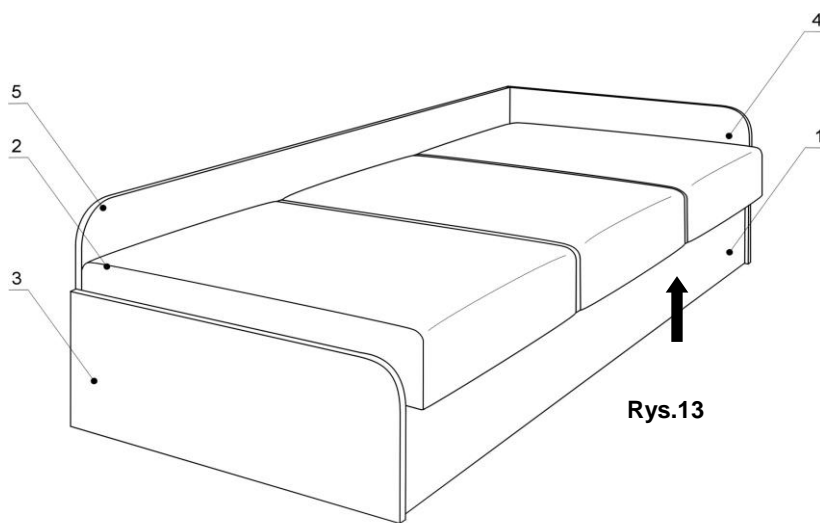

1. skrzynia
2. leżysko
3. płyta przednia
4. płyta tylna
5. płyta boczna

Rys.13

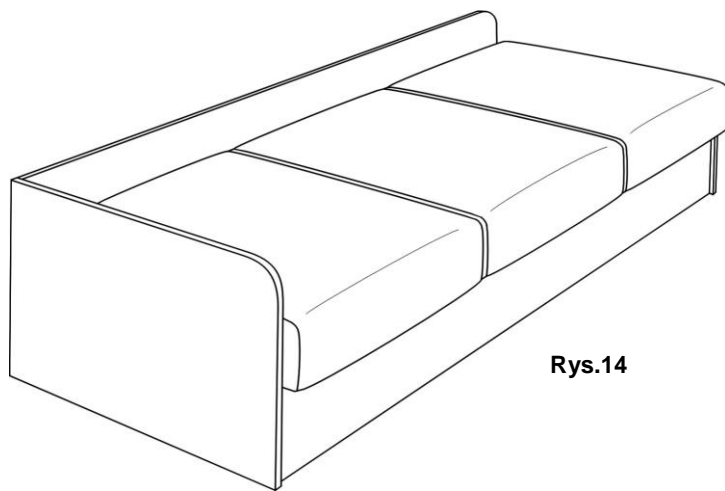

Rys.14

1.1.1. SKRZYŃIA NA POŚCIEL (rys.15)

Wykonanie w całości z płyty wiórowej laminowanej o gr.18 mm (kolorystykę i rysunek płyty ustalić z odbiorcą), widoczne powierzchnie wąskich płaszczyzn korpusów okleinowane taśmą PCV o gr. 2 mm , (nie dopuszcza się płyty wiórowej pokrytej folią). Taśma ABS powinna być o tej samej kolorystyce i rysunku zbliżonym do płyty laminowanej użytej do wykonania mebla. Wszystkie okleinowane krawędzie załamane i wypolerowane bez widocznych fal po obróbce skrawaniem. Na wszystkich płaszczyznach niedopuszczalne rysy , ubytki laminatu , oraz niechlujnie wykonane zaprawki. Płyta dolna wykonana z płyty HDF foliowanej lub lakierowanej na biało o grubości 3 mm. Połączenia kołkowe nierozłączne. Odległość przegród wewnętrznych od oskrzyń poprzecznych powinna zapewnić swobodne zamontowanie podnośników , płyty przedniej i tylnej. W miejscu styku skrzyni z podłogą zastosować cztery ślizgacze z tworzywa o grubości 5mm.

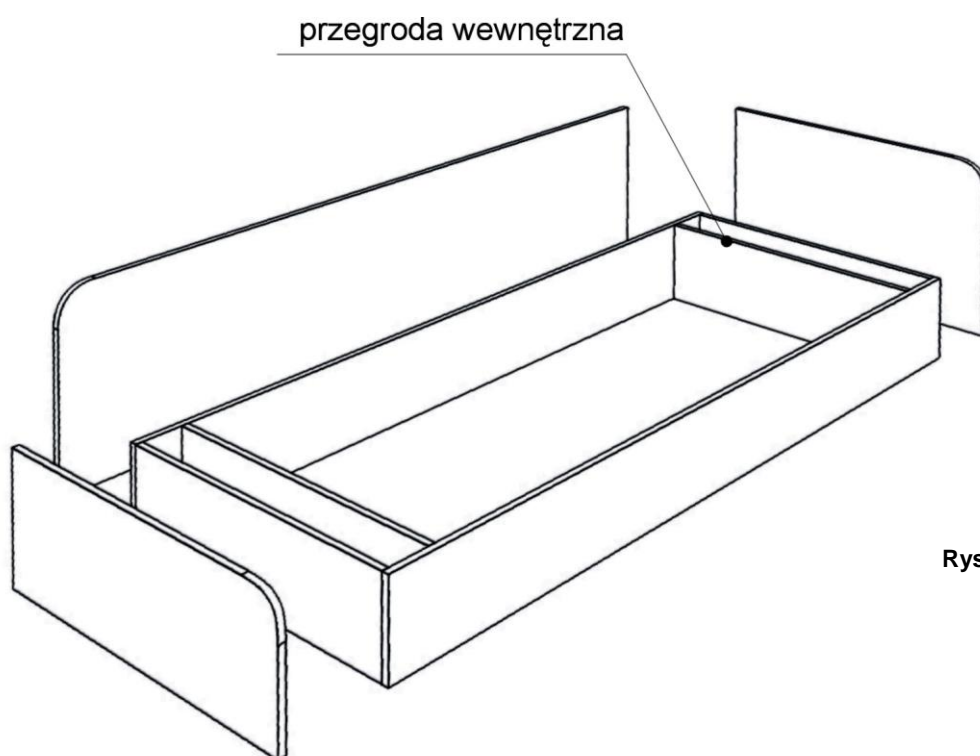

Rys. 15

1.1.2. PŁYTA PRZEDNIA , TYLNA , BOCZNA

Płyta przednia, tylna i boczna wykonana z płyty wiórowej laminowanej Wąskie płaszczyzny okleinowane obrzeżem o grubości 2 mm.

1.1.3. LEŻYSKO (rys.16; 17; 18)

Rama leżyska wykonana z tarcicy sosnowej kl.I i wilgotności względnej 10% (słoje równoległe, niedopuszczalne sęki). Ramiaki wzdłużne , poprzeczne i środkowe o przekroju 50 x 50 mm. łączyć za pomocą czopów (niedopuszczalne łączenie za pomocą wkrętów i gwoździ). Krawędzie w miejscach styku z włókniną , wigofilem jak i tkaniną meblową załamać. Płyta pilśniowa twarda o grubości 5 mm przymocowana do ramy za pomocą kleju i gwoździ pierścieniowych powinna posiadać otwory wentylacyjne.

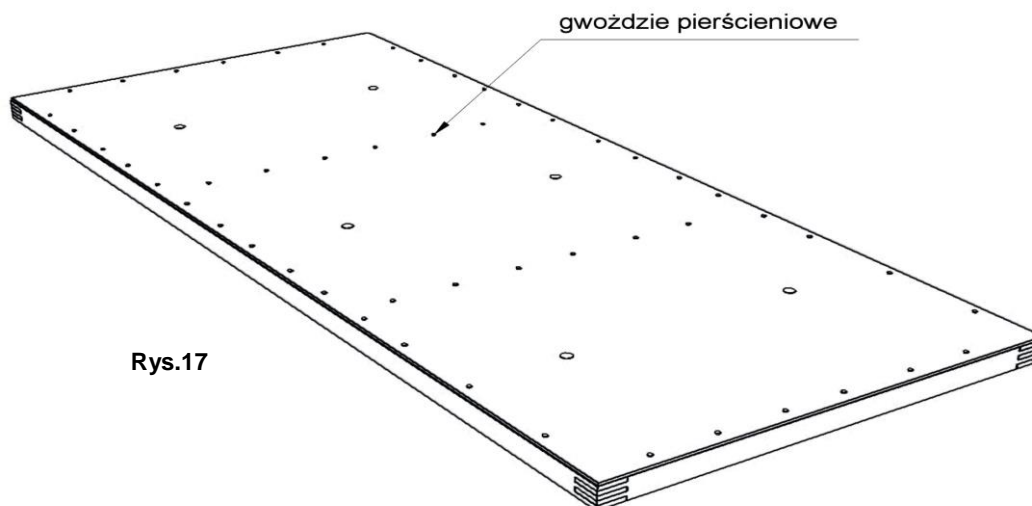
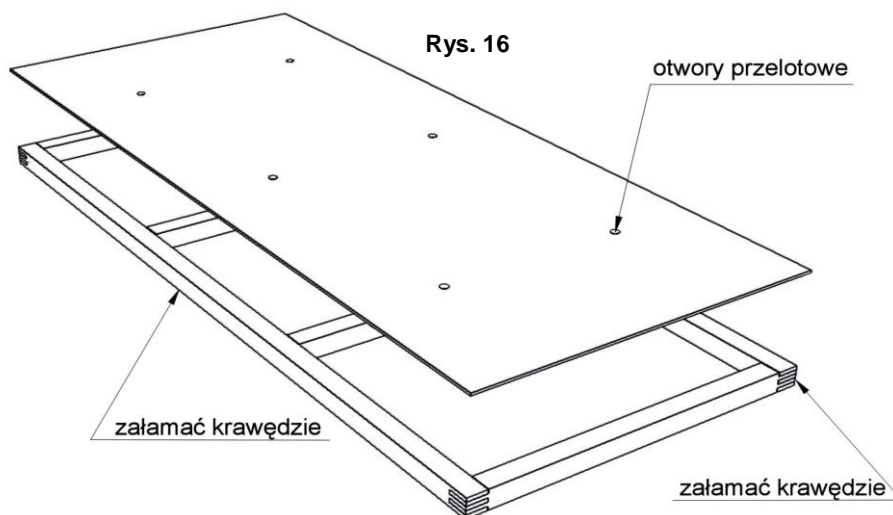

Na ramę nakleić piankę poliuretanową o grubości 100 mm i ciężarze właściwym 30 kg/m³ o podwyższonej odbojności. Całość tapicerować tkaniną meblową przesytną włókniną meblową o gramaturze min 100 g/m². Zastosować tkaninę meblową spełniającą warunki testu „odporności na żar papierosa” i gramaturze co najmniej 320 g/m² oraz odporność na ścieralność 100 000 cykli.

Dolną płaszczyznę tapicerować tkaniną bawełnianą o gramaturze 120 g/m². Zastosować podnośniki, które przy podnoszeniu leżyska nie będą wypychały płyty bocznej. Montaż podnośników do ramy za pomocą śruby maszynowej M6 i nakrętki kłowej.

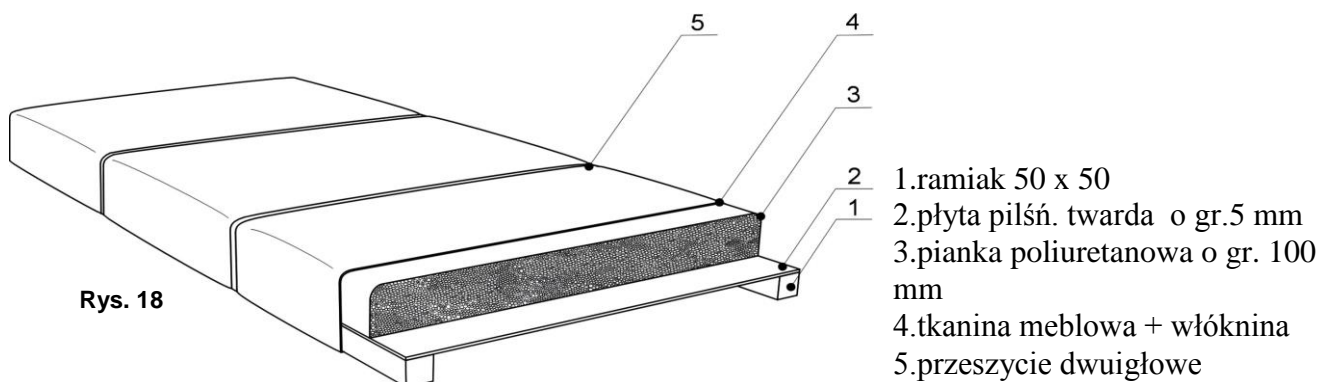

1.0.0 a. TAPCZAN JEDNOOSOBOWY L =1860

Ogólne warunki wykonania pkt. 8.1.0, 8.1.1, 8.1.2 oraz 8.1.3.

2.0.0. KANAPOTAPCZAN (rys.19)

2.1.0.WYKONANIE

Kanapo-tapczan o wymiarach leżyska i oparcia 2000 x 1200 mm po rozłożeniu kanapo-tapczanu (rys.19).

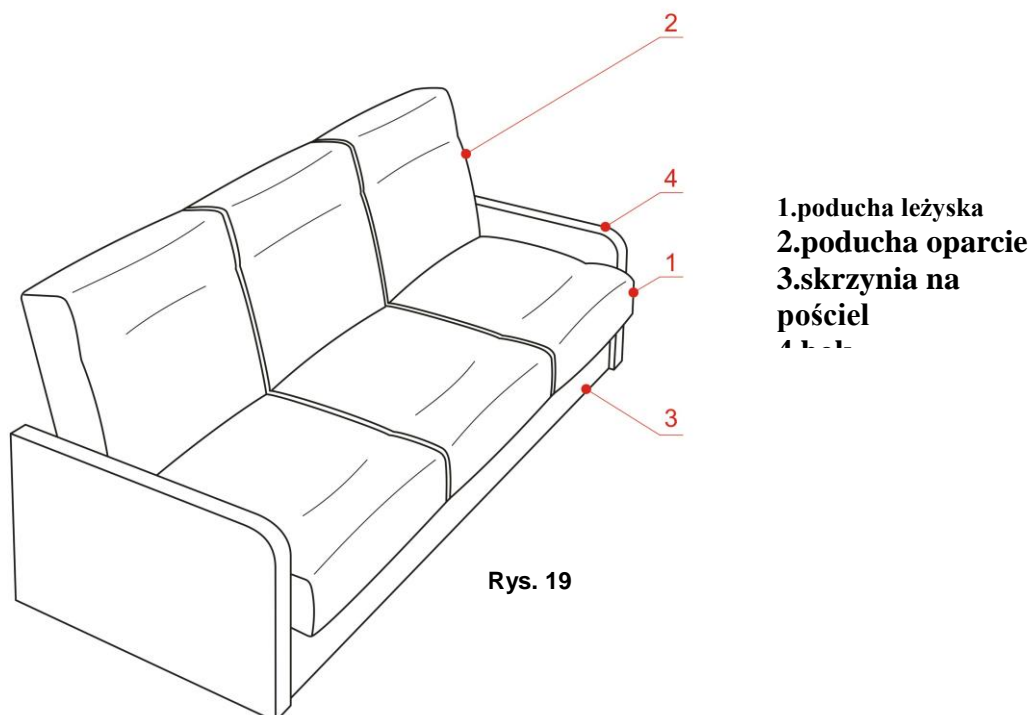

2.1.1.SKRZYNIA NA POŚCIEL

Wykonanie z płyty wiórowej laminowanej o gr.18 mm (kolorystykę i rysunek płyty ustalić z odbiorcą), widoczne powierzchnie wąskich płaszczyzn korpusów okleinowane taśmą PCV o gr. 2 mm , (nie dopuszcza się płyty wiórowej pokrytej folią). Taśma ABS powinna być o tej samej kolorystyce i rysunku zbliżonym do płyty laminowanej użytej do wykonania mebla. Wszystkie okleinowane krawędzie załamane i wypolerowane bez widocznych fal po obróbce skrawaniem. Na wszystkich płaszczyznach niedopuszczalne rysy , ubytki laminatu , oraz niechlujnie wykonane zaprawki. Płyta dolna wykonana z płyty HDF foliowanej lub lakierowanej na biało o grubości 3 mm. Połączenia kołkowe nierozłączne. Przegrody wewnętrzne wykonać z sklejki o grubości min 18 mm. W miejscu styku skrzyni z podłogą zastosować cztery ślizgacze z tworzywa o grubości 5mm.

2.1.2.BOK

Konstrukcja szkieletowa wykonana z drewna i sklejki tapicerowana pianką poliuretanową o gramaturze 18 kg/m³, włókniną oraz tkaniną meblową .W przypadku zastosowania podnośników typu „RAK” zastosować w miejscu kontaktu śruby z płytą tulejki dystansowe. Szerokość boku ~60 mm.

2.1.3.LEŻYSKO I OPARCIE

Rama leżyska wykonana z tarcicy sosnowej kl.I i wilgotności względnej 10% (słoje równoległe, niedopuszczalne sęki). Ramiaki wzdłużne , poprzeczne i środkowe o przekroju 50 x 50 mm. łączyć za pomocą czopów (niedopuszczalne łączenie za pomocą wkrętów i gwoździ). Krawędzie w miejscach styku z włókniną , wigofilem jak i tkaniną meblową załamane. Płyta pilśniowa twarda o grubości 5 mm przymocowana do ramy za pomocą kleju i gwoździ pierścieniowych powinna posiadać otwory wentylacyjne. Przy mocowaniu podnośników do ramy zastosować śruby zamkowe M6 z nakrętką oraz podkładki sprężynujące. W części tylnej zastosować fartuch wychodzący z połowy poduchy oparcia i zamocowany do tylnej płyty skrzyni.

2.0.0. a. KANAPOTAPCZAN (rys. 19)

Kanapo-tapczan o wymiarach leżyska i oparcia 1860 x 1200 mm po rozłożeniu kanapo-tapczanu (rys. 19). Ogólne warunki wykonania pkt. 9.1.0, 9.1.1, 9.1.2 oraz 9.1.3

3.0.0.FOTEL (rys. 22)

3.1.0.WYKONANIE

Fotel o wymiarach szer. 660 ±5% mm x gł 840 ±5% mm i wysokości całkowitej 820 mm ±5%. Na siedzisku zastosować piankę poliuretanową o ciężarze właściwym 30 kg/m³ o podwyższonej odbojności. Całość tapicerować tkaniną meblową przesyta włókniną meblową o gramaturze min 100 g/m². Zastosować tkaninę meblową spełniającą warunki testu „odporności na żar papierosa” i gramaturze co najmniej 320 g/m² oraz odporność na ścieralność 100 000 cykli.

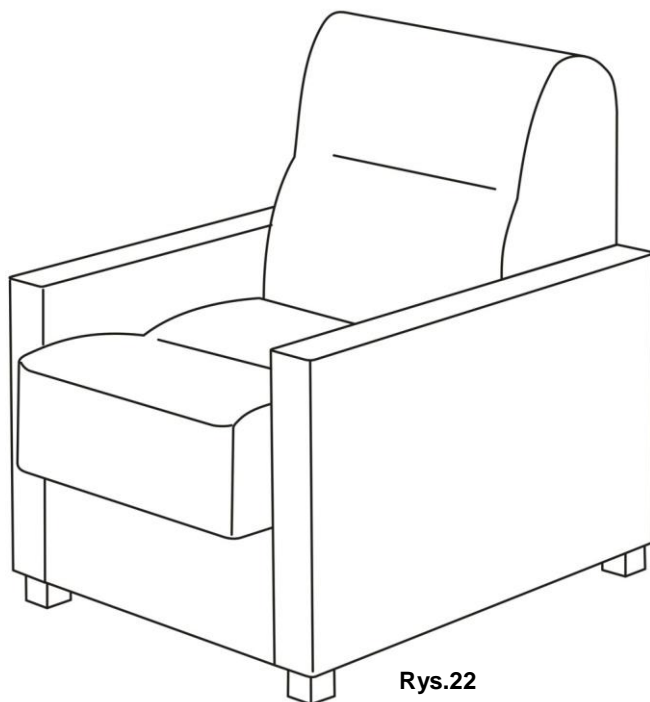

Rys.22

3.1.1. SIEDZISKO

Rama siedziska wykonana z tarcicy sosnowej kl. I i wilgotności względnej 10% (słoje równoległe , niedopuszczalne sęki). Ramiaki wzdłużne i poprzeczne, łączyć za pomocą czopów (niedopuszczalne łączenie za pomocą wkrętów i gwoździ). Krawędzie w miejscach styku z włókniną, wigofilem jak i tkaniną meblową załamane. zastosować sprężyny faliste. Na sprężyny jako podkład zastosować formatkę szczecinowo lateksową.

3.1.2. OPARCIE

Ramę oparcia wykonać z sklejki o grubości 18 mm. Na oparciu zastosować pasy elastyczne. Wszystkie krawędzie w miejscach styku z tkaniną lub wigofilem załamać.

3.1.3. BOKI

Boki o szerokości ~80 mm. Konstrukcja nośna boków wykonana z sklejki o gr 18 mm i tarcicy iglastej o wilgotności względnej 10%. Tapicerowane pianką poliuretanową o ciężarze właściwym 18 kg/m³ i pokryte tkaniną meblową przesytą włókniną meblową o gramaturze min 100 g/m².

(pieczęćka firmowa wykonawcy)

**Formularz rzeczowo – cenowy
Część A - Meble**

Lp.	Nazwa asortymentu	Jednostka miary	Liczba sztuk	Cena jednostkowa brutto za 1 szt. [PLN]	wartość brutto [PLN] (4 * 5)
1	2	3	4	5	6
1.	Szafa ubraniowo-bielizniiana	szt.	15		
2.	Szafka	szt.	18		
3.	Szafa ubraniowa	szt.	3		
4.	Szafa bielizniiana	szt.	3		
5.	Komoda	szt.	15		
6.	Stół	szt.	15		
7.	Stolik	szt.	15		
8.	Półka	szt.	15		
Razem wartość brutto					

Cenę należy obliczyć w następujący sposób:

- liczbę sztuk (kol. 4) należy przemnożyć przez cenę jednostkową brutto za 1 szt. (kol. 5) i tak wyliczoną wartość brutto wpisać do kol. 6 (wartość brutto);
- wartości w kolumnie 6 (poz. 1 – 8) należy zsumować w pionie otrzymując „Razem wartość brutto”.

Obliczoną „Razem wartość brutto” z poniższego formularza rzeczowo-cenowego należy przenieść do formularza ofertowego – załącznik nr 4 do specyfikacji.

Wartość w formularzu „oferta” nie może być różnie z wartością wynikającą z niniejszego formularza rzeczowo-cenowego.

Przy dokonywaniu mnożenia należy przestrzegać reguł matematycznych w zakresie zaokrągleń. Wartości w kolumnach powinny być podane z dokładnością do dwóch miejsc po przecinku.

(podpis własnoręczny osoby(osób)
uprawnionej(ych) do reprezentowania wykonawcy)

(pieczęć firmowa wykonawcy)

**Formularz rzeczowo – cenowy
Część B - Krzesła**

Lp.	Nazwa asortymentu	Jednostka miary	Liczba sztuk	Cena jednostkowa brutto za 1 szt. [PLN]	wartość brutto [PLN] (4 * 5)
1	2	3	4	5	6
1.	Krzesło	szt.	66		
Razem wartość brutto					

Cenę należy obliczyć w następujący sposób:

- liczbę sztuk (kol. 4) należy przemnożyć przez cenę jednostkową brutto za 1 szt. (kol. 5) i tak wyliczoną wartość brutto wpisać do kol. 6 (wartość brutto).

Obliczoną „*Razem wartość brutto*” z poniższego formularza rzeczowo-cenowego należy przenieść do formularza ofertowego – załącznik nr 4 do specyfikacji.

Wartość w formularzu „oferta” nie może być różniła z wartością wynikającą z niniejszego formularza rzeczowo-cenowego.

Przy dokonywaniu mnożenia należy przestrzegać reguł matematycznych w zakresie zaokrągleń. Wartości w kolumnach powinny być podane z dokładnością do dwóch miejsc po przecinku.

(podpis własnoręczny osoby(osób)
uprawnionej(ych) do reprezentowania wykonawcy)

(pieczęćka firmowa wykonawcy)

**Formularz rzeczowo – cenowy
Część C – Meble tapicerowane**

Lp.	Nazwa asortymentu	Jednostka miary	Liczba sztuk	Cena jednostkowa brutto za 1 szt. [PLN]	wartość brutto [PLN] (4 * 5)
1	2	3	4	5	6
1.	Tapczan L = 2000`	szt.	30		
2.	Tapczan L = 1860	szt.	6		
3.	Kanapo–tapczan L = 2000	szt.	12		
4.	Kanapo-tapczan L = 1860	szt.	3		
5.	Fotel	szt.	15		
Razem wartość brutto					

Cenę należy obliczyć w następujący sposób:

- liczbę sztuk (kol. 4) należy przemnożyć przez cenę jednostkową brutto za 1 szt. (kol. 5) i tak wyliczoną wartość brutto wpisać do kol. 6 (wartość brutto);
- wartości w kolumnie 6 (poz. 1 – 5) należy zsumować w pionie otrzymując „Razem wartość brutto”.

Obliczoną „Razem wartość brutto” z poniższego formularza rzeczowo-cenowego należy przenieść do formularza ofertowego – załącznik nr 4 do specyfikacji.

Wartość w formularzu „oferta” nie może być różniącą z wartością wynikającą z niniejszego formularza rzeczowo-cenowego.

Przy dokonywaniu mnożenia należy przestrzegać reguł matematycznych w zakresie zaokrągleń. Wartości w kolumnach powinny być podane z dokładnością do dwóch miejsc po przecinku.

(podpis własnoręczny osoby(osób)
uprawnionej(ych) do reprezentowania wykonawcy)

(pieczęć firmowa wykonawcy)

Gdańsk, dnia r.

PROTOKÓŁ ZDAWCZO-ODBIORCZY

WYKONAWCA	ZAMAWIAJĄCY
Firma:	Politechnika Gdańska Ośrodek Wypoczynkowy Czarlina
Adres:	Adres: ul. Narutowicza 11/12 80-233 Gdańsk

Stwierdza się, że zgodnie z treścią umowy nr z dnia dotyczącej postępowania: ZP /145/055/D/16 część został dostarczony przedmiot umowy:

.....
.....
.....

Uwagi dotyczące realizacji przedmiotu umowy / usterki stwierdzone podczas odbioru:

.....
.....
.....

Termin usunięcia braków/usterek:

.....

Przedmiot Umowy przyjmuje się bez zastrzeżeń.

Protokół sporządzono w dwóch jednobrzmiących egzemplarzach – po jednym dla Zamawiającego i Wykonawcy.

Niniejszy protokół stanowi podstawę do wystawienia faktury VAT.

Data, imię, nazwisko i podpis przedstawiciela Wykonawcy 	Data, imię, nazwisko i podpis przedstawiciela Zamawiającego
---	---

(pieczęć firmowa wykonawcy)

O F E R T A

Zamawiający:
Politechnika Gdańska
ul. G. Narutowicza 11/12
80-233 Gdańsk

Nawiązując do ogłoszenia o zamówieniu publicznym prowadzonym w trybie przetargu nieograniczonego na

***dostawę mebli na wyposażenie 15 domków letniskowych
w Ośrodku Wypoczynkowym Politechniki Gdańskiej Czarłina***

Ja / My* niżej podpisany / podpisani*:

.....
.....

działający w imieniu i na rzecz:

pełna nazwa Wykonawcy:

adres siedziby

Regon: NIP

Bank i nr rachunku:

nr telefonu nr fax

e-mail do kontaktu:

1. Oferuję / oferujemy* wykonanie przedmiotu zamówienia, zgodnie z wymogami specyfikacji istotnych warunków zamówienia, w następujących częściach (należy wypełnić tylko oferowane)

Część A: Meble*

za cenę brutto

zgodnie z formularzem rzeczowo-cenowym Część A – stanowiącym załącznik nr 2A do specyfikacji.

Oświadczam / oświadczamy*, że pierwszy etap dostawy przedmiotu zamówienia dla Części A, wykonamy w terminie **dni kalendarzowych**, licząc od daty podpisania umowy.

Termin pierwszego etapu dostawy przedmiotu zamówienia dla Części A nie może być dłuższy niż 30 dni kalendarzowych, licząc od daty podpisania umowy.

Oświadczam / oświadczamy*, że całość przedmiotu zamówienia w Części A wykonamy w terminie do **31 grudnia 2016 r.**

Część B: Krzesła*

za cenę brutto

zgodnie z formularzem rzeczowo-cenowym Część B – stanowiącym załącznik nr 2B do specyfikacji.

Oświadczam / oświadczamy*, że pierwszy etap dostawy przedmiotu zamówienia dla Części B, wykonamy w terminie **dni kalendarzowych**, licząc od daty podpisania umowy.

Termin pierwszego etapu dostawy przedmiotu zamówienia dla Części B nie może być dłuższy niż 30 dni kalendarzowych, licząc od daty podpisania umowy.

Oświadczam / oświadczamy*, że całość przedmiotu zamówienia w Części B wykonamy w terminie do **31 grudnia 2016 r.**

Część C: Meble tapicerowane*

za cenę brutto

zgodnie z formularzem rzeczowo-cenowym Część C – stanowiącym załącznik nr 2C do specyfikacji.

Oświadczam / oświadczamy*, że pierwszy etap dostawy przedmiotu zamówienia dla Części C, wykonamy w terminie **dni kalendarzowych**, licząc od daty podpisania umowy.

Termin pierwszego etapu dostawy przedmiotu zamówienia dla Części C nie może być dłuższy niż 30 dni kalendarzowych, licząc od daty podpisania umowy.

Oświadczam / oświadczamy*, że całość przedmiotu zamówienia w Części C wykonamy w terminie do **31 grudnia 2016 r.**

2. Udzielę / udzielimy* gwarancję, na dostarczony przedmiot zamówienia *dla Części A, B i C** na okres **24 miesięcy**, licząc od daty podpisania protokołu odbioru zdawczo-odbiorczego bez zastrzeżeń.
3. Oświadczam / oświadczamy*, że zapoznaliśmy się ze specyfikacją istotnych warunków zamówienia, nie wnosimy do jej treści zastrzeżeń i uznajemy się za związanych określonymi w niej postanowieniami i zasadami postępowania.
4. Oświadczam / oświadczamy*, że zapoznaliśmy się z postanowieniami umowy, która stanowi załącznik nr 8A, 8B, 8C * do specyfikacji. Nie wnosimy do jej treści zastrzeżeń. Zobowiązujemy się w przypadku wyboru naszej oferty do zawarcia umowy na określonych w niej warunkach, w miejscu i terminie wyznaczonym przez Zamawiającego.
5. Akceptuję / akceptujemy*, warunki płatności zawarte we wzorze umowy.
6. Informuję / informujemy*, że nie należę / nie należymy* do grupy kapitałowej w rozumieniu ustawy z dnia 16 lutego 2007 r. o ochronie konkurencji i konsumentów (Dz. U. z 2007 Nr 50 poz. 331, z późn. zm.).
7. Uważam / uważamy*, się za związanych niniejszą ofertą na czas wskazany w specyfikacji istotnych warunków zamówienia, czyli przez okres 60 dni od upływu terminu składania ofert.
8. Oświadczam / oświadczamy*, że wadium:
do Części A – Meble o wartości **1.100,00 zł** (słownie: jeden tysiąc sto złotych 00/100) wnieśliśmy w dniu w formie

do Części B – Krzesła o wartości **170,00 zł** (słownie: sto siedemdziesiąt złotych 00/100) wnieśliśmy w dniu w formie *

do Części C – Meble tapicerowane o wartości **1.300,00 zł** (słownie: jeden tysiąc trzysta złotych 00/100) wnieśliśmy w dniu w formie *

Nr rachunku bankowego, na który ma zostać zwrócone wadium wpłacone w pieniądzu:

9. Oświadczam / oświadczamy*, że zamówienie zamierzam / zamierzamy* zrealizować przy udziale podwykonawców, w następującym zakresie:

.....

Część A - Meble*

.....

Część B - Krzesła*

.....

Część C – Meble tapicerowane*

.....

10. Oświadczam / oświadczamy*, że w celu wykazania spełniania warunków udziału w postępowaniu, o których mowa w art. 22 ust. 1, powołuję się / powołujemy się* na zasadach określonych w art. 26 ust. 2b ustawy, na zasoby podwykonawców wskazanych poniżej:

.....

(nazwa (firma) podwykonawcy, na którego zasoby powołuje się Wykonawca)

Część A - Meble*

.....

Część B - Krzesła*

.....

Część C – Meble tapicerowane*

.....

11. Oświadczam / oświadczamy*, iż tajemnicę przedsiębiorstwa w rozumieniu przepisów o zwalczaniu nieuczciwej konkurencji, które nie mogą być udostępnione stanowią informacje zawarte w ofercie na stronach nr:

Do oferty załączamy uzasadnienie zastrzeżenia przez nas informacji stanowiących tajemnicę przedsiębiorstwa* (jeżeli dotyczy).

12. Na potwierdzenie spełnienia wymagań do oferty załączam:

- 1)
- 2)
- 3)
- 4)
- 5)
- 6)
- 7)
- 8)
- 9)
- 10)

Nr zamówienia w ewidencji centralnej: **ZP / 145 /055/D/16**

- 11)
- 12)
- 13)
- 14)
- 15)

* niepotrzebne skreślić

....., dn.

.....
(podpis własnoręczny osoby(osób)
uprawnionej(ych) do reprezentowania wykonawcy)

(pieczęćka firmowa wykonawcy)

OŚWIADCZENIE

o spełnieniu warunków udziału w postępowaniu
(art. 22 ust 1 Ustawy z dnia 29 stycznia 2004 r. Prawo zamówień publicznych)

Ubiegając się o zamówienie publiczne w postępowaniu prowadzonym w trybie przetargu nieograniczonego na

dostawę mebli na wyposażenie 15 domków letniskowych w Ośrodku Wypoczynkowym Politechniki Gdańskiej Czarlina

oświadczam / oświadczamy, * że

spełniam / spełniamy* warunki określone w art. 22 ust. 1 ustawy z dnia 29 stycznia 2004 r. Prawo zamówień publicznych (tekst jednolity: Dz. U. z 2015 r. poz. 2164) dotyczące:

- 1) posiadania uprawnień do wykonywania określonej działalności lub czynności, jeżeli przepisy prawa nakładają obowiązek ich posiadania;
- 2) posiadania wiedzy i doświadczenia;
- 3) dysponowania odpowiednim potencjałem technicznym oraz osobami zdolnymi do wykonania zamówienia;
- 4) sytuacji ekonomicznej i finansowej.

.....
(podpis własnoręczny osoby(osób)
uprawnionej(ych) do reprezentowania wykonawcy)

* niepotrzebne skreślić

(pieczęćka firmowa wykonawcy)

OŚWIADCZENIE

o braku podstaw do wykluczenia z postępowania
(art. 24 ust. 1 Ustawy z dnia 29 stycznia 2004 r. Prawo zamówień publicznych)

Ubiegając się o zamówienie publiczne w postępowaniu prowadzonym w trybie przetargu nieograniczonego na

***dostawę mebli na wyposażenie 15 domków letniskowych
w Ośrodku Wypoczynkowym Politechniki Gdańskiej Czarlina***

oświadczam / oświadczamy, * że

na dzień składania ofert brak podstaw do wykluczenia mnie / nas* z postępowania na podstawie przesłanek, o których mowa w art. 24 ust. 1 ustawy z dnia 29 stycznia 2004 r. Prawo zamówień publicznych (tekst jednolity: Dz. U. z 2015 r. poz. 2164).

(podpis własnoręczny osoby(osób)
uprawnionej(ych) do reprezentowania wykonawcy)

* niepotrzebne skreślić

(pieczęćka firmowa wykonawcy)

Lista podmiotów należących do tej samej grupy kapitałowej

Ubiegając się o zamówienie publiczne prowadzone w trybie przetargu nieograniczonego na

dostawę mebli na wyposażenie 15 domków letniskowych w Ośrodku Wypoczynkowym Politechniki Gdańskiej Czarlina

oświadczam / oświadczamy*, że

reprezentowany przez mnie / nas* Wykonawca należy do grupy kapitałowej w rozumieniu ustawy z dnia 16 lutego 2007 r. o ochronie konkurencji i konsumentów (Dz. U. Nr 50, poz. 331, z późn. zm.).

W związku z powyższym składam / składamy* listę podmiotów należących do tej samej grupy kapitałowej:

1.
2.
3.
4.
5.

(podpis własnoręczny osoby(osób)
uprawnionej(ych) do reprezentowania wykonawcy)

* niepotrzebne skreślić

UWAGA!

Wykonawca składający wraz z ofertą listę podmiotów należących do tej samej grupy kapitałowej powinien wykreślić z druku „formularza oferty” informację o tym, że nie należy do grupy kapitałowej.

W Z Ó R

UMOWA DOSTAWY

zawarta w dniu 2016 roku, pomiędzy :
Politechniką Gdańską z siedzibą w Gdańsku-Wrzeszczu, 80-233, ul. G. Narutowicza 11/12,
REGON: 000001620, NIP: 584-020-35-93

reprezentowaną na podstawie pełnomocnictwa Rektora PG, przez:

Marka Tłoka - Kanclerza

zwaną dalej **Zamawiającym**

a

.....

.....

Regon NIP

KRS / CEIDG:

reprezentowaną przez :

-
-

zwaną dalej **Wykonawcą**

zaś wspólnie zwanymi dalej „Stronami”

o następującej treści:

Strony oświadczają, że umowa została zawarta w wyniku udzielenia zamówienia publicznego w trybie przetargu nieograniczonego na podstawie art. 39 w nawiązaniu do art. 5 ust 1 ustawy z dnia 29 stycznia 2004 r. - Prawo zamówień publicznych (tekst jednolity Dz. U. z 2015 r., poz. 2164), zwana dalej ustawą Pzp.

§ 1

PRZEDMIOT UMOWY

1. Przedmiotem umowy jest dostawa mebli na wyposażenie 15 domków letniskowych w Ośrodku Wypoczynkowym Politechniki Gdańskiej Czarlina zgodnie z formularzem rzeczowo-cenowym stanowiącym załącznik nr 2A. Zestawienie, wymagania użytkowe i opis techniczny wykonania mebli oraz rysunki zawiera załącznik nr 1A. Przedmiot umowy obejmuje dostawę mebli, ich rozładunek, wniesienie, ustawienie i montaż w domkach.
2. Wymiary pomieszczeń, w których zaprojektowano meble mogą ulec zmianie, wobec czego wymiary określone przez Zamawiającego w załączniku nr 1A należy bezwzględnie sprawdzić przed rozpoczęciem realizacji przedmiotu umowy. Wykonawca odpowiada za dopasowanie mebli do poszczególnych pomieszczeń (ze szczególnym uwzględnieniem wszystkich podciągów oraz instalacji istniejących w domkach). Wymiary określone w załączniku nr 1A, to maksymalne wymiary mebli, w przypadku zmian, wymiary mebli mogą ulec jedynie pomniejszeniu.
3. Dostawa przedmiotu umowy podzielona jest na dwa etapy:
 - a) pierwsza dostawa mebli do min. 7, a max. 14 domków z realizacją w terminie określonym w § 3 ust. 1
 - b) druga dostawa mebli do pozostałych domków z realizacją w terminie do 31.12.2016 r.
4. O dokładnej liczbie mebli w ramach pierwszej dostawy określonej w ust. 3 pkt. a) niniejszego paragrafu Zamawiający poinformuje Wykonawcę najpóźniej na 3 dni od daty podpisania umowy.

5. O dokładnym terminie drugiej dostawy określonej w ust. 3 pkt b) niniejszego paragrafu Zamawiający poinformuje Wykonawcę najpóźniej do 15.11.2016 r.
6. Wykonawca oświadcza, że dostarczone meble będą fabrycznie nowe, wykonane z fabrycznie nowych, bezpiecznych materiałów, wolne od wszelkich wad i uszkodzeń, bez wcześniejszej eksploatacji i nie będą przedmiotem praw osób trzecich.

§ 2

CENA I WARUNKI PŁATNOŚCI

1. Za wykonanie przedmiotu umowy zgodnie ze złożoną ofertą ustala się cenę w kwocie brutto, słownie
2. Kwota, o której mowa w ust 1 niniejszego paragrafu, uwzględnia wszelkie koszty Wykonawcy poniesione w celu należytego wykonania umowy.
3. Rozliczenie między Wykonawcą a Zamawiającym będzie dokonane w polskich złotych (PLN).
4. Zapłata za wykonanie przedmiotu umowy nastąpi w dwóch częściach. Wykonawca wystawi fakturę po każdej dostawie mebli do Zamawiającego obliczając cenę według formularza rzeczowo-cenowego stanowiącego załącznik nr 2A.
5. Podstawą do wystawienia faktury jest protokół odbioru przedmiotu umowy, potwierdzony przez obie strony bez zastrzeżeń.
6. Zapłata nastąpi przelewem na konto Wykonawcy:
.....
w terminie 21 dni od daty otrzymania przez zamawiającego prawidłowo wystawionej faktury.
7. Za dzień zapłaty Strony uznają datę obciążenia rachunku bankowego Zamawiającego.

§ 3

WARUNKI WYKONANIA PRZEDMIOTU UMOWY

1. Wykonawca wykona przedmiot umowy określony w § 1 ust. 3 pkt a) w terminie do ... dni od dnia zawarcia umowy, zgodnie ze złożoną ofertą.
2. Wykonawca wykona przedmiot umowy określony w § 1 ust. 3 pkt b) do 31.12.2016 r.
3. Miejsce dostawy przedmiotu umowy - Politechnika Gdańska, Ośrodek Wypoczynkowy Czarlina, Skoczkowo 9, 83-406 Wąglikowice.
4. Wykonawca jest zobowiązany zawiadomić Zamawiającego o gotowości do dostawy mebli telefonicznie, faksem lub pocztą elektroniczną – na co najmniej 3 dni przed planowaną datą dostawy.
5. Dostawa przedmiotu umowy do miejsca wskazanego w ust. 3 niniejszego paragrafu odbędzie się na koszt własny Wykonawcy. Ze względu na specyfikę zabudowy terenu Ośrodka oraz wąskie przejazdy Zamawiający nie wyraża zgody na wjazd samochodów ciężarowych o dopuszczalnej masie całkowitej powyżej 12 ton.
6. Sposób transportu oraz opakowanie asortymentu musi zapewniać zabezpieczenie przed uszkodzeniami. Za szkody powstałe w trakcie transportu lub w związku z nienależyтым opakowaniem przedmiotu umowy całkowitą odpowiedzialność ponosi Wykonawca.
7. Rozładunek, wniesienie, ustawienie oraz montaż mebli w miejscu wskazanym w ust 3 niniejszego paragrafu należy do Wykonawcy.
8. Odbioru mebli dokona upoważniony przez Zamawiającego, wskazany w umowie pracownik, spisując z przedstawicielem Wykonawcy protokół zdawczo-odbiorczy, którego wzór stanowi załącznik nr 3. Protokół zdawczo-odbiorczy będzie zawierał wszystkie ustalenia dokonane w toku odbioru, jak też terminy wyznaczone na usunięcie stwierdzonych przy odbiorze wad przedmiotu umowy.
9. Wszelkie szkody na terenie Ośrodka Wypoczynkowego Czarlina powstałe w wyniku realizacji przedmiotu umowy podlegają usunięciu przez Wykonawcę.

§ 4

WARUNKI GWARANCJI

1. Wykonawca udziela gwarancji jakości na dostarczony przedmiot umowy w wymiarze 24 miesięcy, licząc od daty podpisania protokołu zdawczo – odbiorczego bez zastrzeżeń.

2. Wykonawca zapewnia gwarancję na wszystkie dostarczone meble, w tym na wszystkie elementy wykonane przez podwykonawców.
3. Wszelkie koszty związane z wykonaniem obowiązków gwarancyjnych ponosi Wykonawca.
4. W przypadku wystąpienia konieczności naprawy mebli w siedzibie Wykonawcy, ryzyko ich uszkodzenia lub utraty ponosi Wykonawca.
5. Zamawiający w okresie rękojmi i gwarancji, w przypadku wykrycia wad w eksploatowanych meblach, będzie składał pisemną reklamację. Wykonawca przystąpi do naprawy lub wymiany mebli na nowe wolne od wad w terminie 3 dni roboczych od daty zgłoszenia wady lub usterki. Wykonawca na własny koszt naprawi meble lub wymieni wadliwe meble na nowe, wolne od wad, w ciągu 7 dni roboczych od daty przystąpienia do naprawy lub wymiany.
6. Gwarancja obejmuje wszystkie zaistniałe wady, z wyjątkiem uszkodzeń powstałych w wyniku korzystania z mebli w sposób niezgodny z ich przeznaczeniem.
7. Zamawiający może dochodzić swoich praw również po zakończeniu okresu gwarancyjnego określonego w ust. 1 niniejszego paragrafu, o ile zgłoszenie o zaistnieniu wady przez Zamawiającego nastąpiło przed upływem okresu gwarancji.
8. W ramach udzielonej gwarancji Zamawiający zastrzega sobie prawo żądania wymiany mebli na nowe, gdy po 3 naprawach gwarancyjnych – niezależnie od tego, czy będą dotyczyły tej samej czy różnych wad, meble nadal będą wykazywały wady. W takim przypadku Wykonawca dokona wymiany w terminie 7 dni roboczych od daty zgłoszenia takiego żądania przez Zamawiającego.
9. Zamawiający może dochodzić swoich roszczeń z gwarancji niezależnie od roszczeń wynikających z rękojmi.

§ 5

KARY UMOWNE

1. Wykonawca zobowiązuje się zapłacić Zamawiającemu kary umowne:
 - a) za opóźnienie w dostawie przedmiotu umowy w wysokości 0,2% ceny brutto określonej w § 2 ust. 1 umowy dotyczącej niezrealizowanej w terminie części przedmiotu umowy za każdy dzień opóźnienia, liczony od następnego dnia po upływie terminu określonego w § 3 ust. 1 i ust. 2 umowy,
 - b) za opóźnienie w usunięciu wad stwierdzonych przy odbiorze w wysokości 0,5% ceny brutto dotyczącej wadliwych mebli, za każdy dzień opóźnienia, liczony od upływu terminu wyznaczonego w protokole zdawczo-odbiorczym.
 - c) za nieterminowe przystąpienie do naprawy lub wymiany mebli w wysokości 0,5% ceny brutto dotyczącej reklamowanych mebli, za każdy dzień opóźnienia, liczony od następnego dnia po upływie terminu wskazanego w § 4 ust. 5.
 - d) za nieterminową naprawę lub wymianę mebli w wysokości 0,5% ceny brutto dotyczącej reklamowanych mebli, za każdy dzień opóźnienia, liczony od następnego dnia po upływie terminu wskazanego w § 4 ust. 5.
 - e) za odstąpienie od umowy z przyczyn leżących po stronie Wykonawcy w wysokości 10% ceny brutto określonej w § 2 ust. 1 umowy.
2. Wykonawca będzie uprawniony do naliczenia i żądania od Zamawiającego kary umownej w wysokości 10% ceny brutto określonej w § 2 ust. 1 umowy w przypadku odstąpienia od umowy z przyczyn leżących po stronie Zamawiającego, z zastrzeżeniem art. 145 ustawy Pzp.
3. Wykonawca wyraża zgodę na potrącenie naliczonych kar umownych z przysługującej mu ceny, określonej w § 2 ust. 1 umowy.
4. Zamawiający będzie uprawniony do dochodzenia odszkodowania przenoszącego wysokość zastrzeżonej kary umownej, jeżeli kara umowna nie pokryje w całości poniesionej szkody, jak również gdy szkoda powstanie z innego tytułu, na zasadach określonych w Kodeksie Cywilnym.
5. W przypadku, gdy Wykonawca rażąco naruszy postanowienia niniejszej umowy lub pomimo trzykrotnych uwag zgłoszonych na piśmie przez Zamawiającego umowa nadal nie będzie wykonywana przez Wykonawcę z należytą starannością i rzetelnością, Zamawiający będzie uprawniony do odstąpienia od umowy z przyczyn leżących po stronie Wykonawcy ze skutkiem na przyszłość. Z tego tytułu Zamawiający będzie uprawniony do naliczenia kary umownej w wysokości 10% ceny brutto niezrealizowanej części umowy.
6. Oświadczenie o odstąpieniu od umowy powinno zostać złożone na piśmie w terminie 30 dni od daty powzięcia przez Stronę wiadomości o wystąpieniu okoliczności determinującej odstąpienie od umowy.

§ 6

OSOBY WYZNACZONE DO KONTAKTÓW

W sprawach związanych z wykonaniem niniejszej Umowy, osobą wyznaczoną do kontaktów ze strony Zamawiającego:

..... tel.

a ze strony Wykonawcy:

..... tel.

O każdej zmianie wyznaczonych osób Zamawiający i Wykonawca niezwłocznie powiadomią się wzajemnie (pisemnie, pocztą tradycyjną lub elektroniczną). Szkody powstałe w wyniku niedopełnienia tego obowiązku obciążają stronę zobowiązaną.

§ 7

POSTANOWIENIA OGÓLNE

1. W sprawach nie uregulowanych niniejszą Umową stosuje się przepisy Kodeksu cywilnego jeżeli przepisy ustawy Pzp nie stanowią inaczej.
2. Strony dopuszczają możliwość zmiany postanowień umowy w następujących sytuacjach dotyczących usługi będącej przedmiotem umowy: zmiana obowiązujących stawek podatkowych, zmiana nazw i innych danych identyfikacyjnych stron umowy, wystąpienia zdarzeń siły wyższej jako zdarzenia zewnętrznego, niemożliwego do przewidzenia i niemożliwego do zapobieżenia.
3. Wszelkie zmiany i uzupełnienia postanowień niniejszej umowy wymagają dla swej ważności zgody drugiej strony oraz zachowania formy pisemnego aneksu.
4. Oferta Wykonawcy, formularz rzeczowo-cenowy stanowiący załącznik nr 2A oraz SIWZ są integralną częścią umowy.
5. Ewentualne spory rozstrzygane będą przez właściwy dla siedziby Zamawiającego sąd powszechny, według prawa polskiego.
6. Wykonawca jest zobowiązany do niezwłocznego informowania o wszelkich zmianach statusu prawnego swojej firmy, a także o wszczęciu postępowania upadłościowego, układowego i likwidacyjnego.
7. Wykonawca nie może dokonać cesji wierzytelności ani przenieść praw i obowiązków wynikających z niniejszej umowy na osoby trzecie bez zgody pisemnej Zamawiającego.
8. Umowę sporządzono w dwóch jednobrzmiących egzemplarzach, jednym dla Zamawiającego i jednym dla Wykonawcy.

Zamawiający:

Wykonawca:

Załączniki do umowy:

- 1) załącznik nr 1A – szczegółowy opis przedmiotu zamówienia
- 2) załącznik nr 2A – formularz rzeczowo-cenowy
- 3) załącznik nr 3 – protokół zdawczo – odbiorczy
- 4) Specyfikacja Istotnych Warunków Zamówienia
- 5) Oferta

W Z Ó R

UMOWA DOSTAWY

zawarta w dniu 2016 roku, pomiędzy :
Politechniką Gdańską z siedzibą w Gdańsku-Wrzeszczu, 80-233, ul. G. Narutowicza 11/12,
REGON: 000001620, NIP: 584-020-35-93

reprezentowaną na podstawie pełnomocnictwa Rektora PG, przez:

Marka Tłoka - Kanclerza

zwaną dalej **Zamawiającym**

a

.....

.....

Regon NIP

KRS / CEIDG:

reprezentowaną przez :

•

•

zwaną dalej **Wykonawcą**

zaś wspólnie zwanymi dalej „Stronami”

o następującej treści:

Strony oświadczają, że umowa została zawarta w wyniku udzielenia zamówienia publicznego w trybie przetargu nieograniczonego na podstawie art. 39 w nawiązaniu do art. 5 ust 1 ustawy z dnia 29 stycznia 2004 r. - Prawo zamówień publicznych (tekst jednolity Dz. U. z 2015 r., poz. 2164), zwana dalej ustawą Pzp.

§ 1

PRZEDMIOT UMOWY

1. Przedmiotem umowy jest dostawa krzesel na wyposażenie 15 domków letniskowych w Ośrodku Wypoczynkowym Politechniki Gdańskiej Czarlina zgodnie z formularzem rzeczowo-cenowym stanowiącym załącznik nr 2B. Zestawienie, wymagania użytkowe i opis techniczny wykonania krzesel oraz rysunki zawiera załącznik nr 1B. Przedmiot umowy obejmuje dostawę krzesel, ich rozładunek, wniesienie, ustawienie i montaż w domkach.
2. Dostawa przedmiotu umowy podzielona jest na dwa etapy:
 - a) pierwsza dostawa krzesel do min. 7, a max. 14 domków z realizacją w terminie określonym w § 3 ust. 1
 - b) druga dostawa krzesel do pozostałych domków z realizacją w terminie do 31.12.2016 r.
3. O dokładnej liczbie krzesel w ramach pierwszej dostawy określonej w ust. 3 pkt. a) niniejszego paragrafu Zamawiający poinformuje Wykonawcę najpóźniej na 3 dni od daty podpisania umowy.
4. O dokładnym terminie drugiej dostawy określonej w ust. 3 pkt b) niniejszego paragrafu Zamawiający poinformuje Wykonawcę najpóźniej do 15.11.2016 r.
5. Wykonawca oświadcza, że dostarczone meble będą fabrycznie nowe, wykonane z fabrycznie nowych, bezpiecznych materiałów, wolne od wszelkich wad i uszkodzeń, bez wcześniejszej eksploatacji i nie będą przedmiotem praw osób trzecich.

§ 2

CENA I WARUNKI PŁATNOŚCI

1. Za wykonanie przedmiotu umowy zgodnie ze złożoną ofertą ustala się cenę w kwocie brutto, słownie
2. Kwota, o której mowa w ust 1 niniejszego paragrafu, uwzględnia wszelkie koszty Wykonawcy poniesione w celu należytego wykonania umowy.
3. Rozliczenie między Wykonawcą a Zamawiającym będzie dokonane w polskich złotych (PLN).
4. Zapłata za wykonanie przedmiotu umowy nastąpi w dwóch częściach. Wykonawca wystawi fakturę po każdej dostawie krzesel do Zamawiającego obliczając cenę według formularza rzeczowo-cenowego stanowiącego załącznik nr 2B.
5. Podstawą do wystawienia faktury jest protokół odbioru przedmiotu umowy, potwierdzony przez obie strony bez zastrzeżeń.
6. Zapłata nastąpi przelewem na konto Wykonawcy:
.....
w terminie 21 dni od daty otrzymania przez zamawiającego prawidłowo wystawionej faktury.
7. Za dzień zapłaty Strony uznają datę obciążenia rachunku bankowego Zamawiającego.

§ 3

WARUNKI WYKONANIA PRZEDMIOTU UMOWY

1. Wykonawca wykona przedmiot umowy określony w § 1 ust. 3 pkt a) w terminie do ... dni od dnia zawarcia umowy, zgodnie ze złożoną ofertą.
2. Wykonawca wykona przedmiot umowy określony w § 1 ust. 3 pkt b) do 31.12.2016 r.
3. Miejsce dostawy przedmiotu umowy - Politechnika Gdańska, Ośrodek Wypoczynkowy Czarlina, Skoczkowo 9, 83-406 Wąglikowice.
4. Wykonawca jest zobowiązany zawiadomić Zamawiającego o gotowości do dostawy krzesel telefonicznie, faksem lub pocztą elektroniczną – na co najmniej 3 dni przed planowaną datą dostawy.
5. Dostawa przedmiotu umowy do miejsca wskazanego w ust. 3 niniejszego paragrafu odbędzie się na koszt własny Wykonawcy. Ze względu na specyfikę zabudowy terenu Ośrodka oraz wąskie przejazdy Zamawiający nie wyraża zgody na wjazd samochodów ciężarowych o dopuszczalnej masie całkowitej powyżej 12 ton.
6. Sposób transportu oraz opakowanie asortymentu musi zapewniać zabezpieczenie przed uszkodzeniami. Za szkody powstałe w trakcie transportu lub w związku z nienależyтым opakowaniem przedmiotu umowy całkowitą odpowiedzialność ponosi Wykonawca.
7. Rozładunek, wniesienie, ustawienie oraz montaż krzesel w miejscu wskazanym w ust 3 niniejszego paragrafu należy do Wykonawcy.
8. Odbioru krzesel dokona upoważniony przez Zamawiającego, wskazany w umowie pracownik, spisując z przedstawicielem Wykonawcy protokół zdawczo-odbiorczy, którego wzór stanowi załącznik nr 3. Protokół zdawczo-odbiorczy będzie zawierał wszystkie ustalenia dokonane w toku odbioru, jak też terminy wyznaczone na usunięcie stwierdzonych przy odbiorze wad przedmiotu umowy.
9. Wszelkie szkody na terenie Ośrodka Wypoczynkowego Czarlina powstałe w wyniku realizacji przedmiotu umowy podlegają usunięciu przez Wykonawcę.

§ 4

WARUNKI GWARANCJI

1. Wykonawca udziela gwarancji jakości na dostarczony przedmiot umowy w wymiarze 24 miesięcy, licząc od daty podpisania protokołu zdawczo – odbiorczego bez zastrzeżeń.
2. Wykonawca zapewnia gwarancję na wszystkie dostarczone krzesła, w tym na wszystkie elementy wykonane przez podwykonawców.
3. Wszelkie koszty związane z wykonaniem obowiązków gwarancyjnych ponosi Wykonawca.
4. W przypadku wystąpienia konieczności naprawy krzesel w siedzibie Wykonawcy, ryzyko ich uszkodzenia lub utraty ponosi Wykonawca.
5. Zamawiający w okresie rękojmi i gwarancji, w przypadku wykrycia wad w eksploatowanych krzesłach, będzie składał pisemną reklamację. Wykonawca przystąpi do naprawy lub wymiany

krzesel na nowe wolne od wad w terminie 3 dni roboczych od daty zgłoszenia wady lub usterki. Wykonawca na własny koszt naprawi krzesła lub wymieni wadliwe krzesła na nowe, wolne od wad, w ciągu 7 dni roboczych od daty przystąpienia do naprawy lub wymiany.

6. Gwarancja obejmuje wszystkie zaistniałe wady, z wyjątkiem uszkodzeń powstałych w wyniku korzystania krzesel w sposób niezgodny z ich przeznaczeniem.
7. Zamawiający może dochodzić swoich praw również po zakończeniu okresu gwarancyjnego określonego w ust. 1 niniejszego paragrafu, o ile zgłoszenie o zaistnieniu wady przez Zamawiającego nastąpiło przed upływem okresu gwarancji.
8. W ramach udzielonej gwarancji Zamawiający zastrzega sobie prawo żądania wymiany krzesel na nowe, gdy po 3 naprawach gwarancyjnych – niezależnie od tego, czy będą dotyczyły tej samej czy różnych wad, krzesła nadal będą wykazywały wady. W takim przypadku Wykonawca dokona wymiany w terminie 7 dni roboczych od daty zgłoszenia takiego żądania przez Zamawiającego.
9. Zamawiający może dochodzić swoich roszczeń z gwarancji niezależnie od roszczeń wynikających z rękojmi.

§ 5

KARY UMOWNE

1. Wykonawca zobowiązuje się zapłacić Zamawiającemu kary umowne:
 - a) za opóźnienie w dostawie przedmiotu umowy w wysokości 0,2% ceny brutto określonej w § 2 ust. 1 umowy dotyczącej niezrealizowanej w terminie części przedmiotu umowy za każdy dzień opóźnienia, liczony od następnego dnia po upływie terminu określonego w § 3 ust. 1 i ust. 2 umowy,
 - b) za opóźnienie w usunięciu wad stwierdzonych przy odbiorze w wysokości 0,5% ceny brutto dotyczącej wadliwych krzesel, za każdy dzień opóźnienia, liczony od upływu terminu wyznaczonego w protokole zdawczo-odbiorczym.
 - c) za nieterminowe przystąpienie do naprawy lub wymiany krzesel w wysokości 0,5% ceny brutto dotyczącej reklamowanych krzesel, za każdy dzień opóźnienia, liczony od następnego dnia po upływie terminu wskazanego w § 4 ust. 5.
 - d) za nieterminową naprawę lub wymianę krzesel w wysokości 0,5% ceny brutto dotyczącej reklamowanych krzesel, za każdy dzień opóźnienia, liczony od następnego dnia po upływie terminu wskazanego w § 4 ust. 5.
 - e) za odstąpienie od umowy z przyczyn leżących po stronie Wykonawcy w wysokości 10% ceny brutto określonej w § 2 ust. 1 umowy.
2. Wykonawca będzie uprawniony do naliczenia i żądania od Zamawiającego kary umownej w wysokości 10% ceny brutto określonej w § 2 ust. 1 umowy w przypadku odstąpienia od umowy z przyczyn leżących po stronie Zamawiającego, z zastrzeżeniem art. 145 ustawy Pzp.
3. Wykonawca wyraża zgodę na potrącenie naliczonych kar umownych z przysługującej mu ceny, określonej w § 2 ust. 1 umowy.
4. Zamawiający będzie uprawniony do dochodzenia odszkodowania przenoszącego wysokość zastrzeżonej kary umownej, jeżeli kara umowna nie pokryje w całości poniesionej szkody, jak również gdy szkoda powstanie z innego tytułu, na zasadach określonych w Kodeksie Cywilnym.
5. W przypadku, gdy Wykonawca rażąco naruszy postanowienia niniejszej umowy lub pomimo trzykrotnych uwag zgłoszonych na piśmie przez Zamawiającego umowa nadal nie będzie wykonywana przez Wykonawcę z należytą starannością i rzetelnością, Zamawiający będzie uprawniony do odstąpienia od umowy z przyczyn leżących po stronie Wykonawcy ze skutkiem na przyszłość. Z tego tytułu Zamawiający będzie uprawniony do naliczenia kary umownej w wysokości 10% ceny brutto niezrealizowanej części umowy.
6. Oświadczenie o odstąpieniu od umowy powinno zostać złożone na piśmie w terminie 30 dni od daty powzięcia przez Stronę wiadomości o wystąpieniu okoliczności determinującej odstąpienie od umowy.

§ 6

OSOBY WYZNACZONE DO KONTAKTÓW

W sprawach związanych z wykonaniem niniejszej Umowy, osobą wyznaczoną do kontaktów ze strony Zamawiającego:

..... tel.

a ze strony Wykonawcy:

..... tel.

O każdej zmianie wyznaczonych osób Zamawiający i Wykonawca niezwłocznie powiadomią się wzajemnie (pisemnie, pocztą tradycyjną lub elektroniczną). Szkody powstałe w wyniku niedopełnienia tego obowiązku obciążają stronę zobowiązaną.

§ 7

POSTANOWIENIA OGÓLNE

1. W sprawach nie uregulowanych niniejszą Umową stosuje się przepisy Kodeksu cywilnego jeżeli przepisy ustawy Pzp nie stanowią inaczej.
2. Strony dopuszczają możliwość zmiany postanowień umowy w następujących sytuacjach dotyczących usługi będącej przedmiotem umowy: zmiana obowiązujących stawek podatkowych, zmiana nazw i innych danych identyfikacyjnych stron umowy, wystąpienia zdarzeń siły wyższej jako zdarzenia zewnętrznego, niemożliwego do przewidzenia i niemożliwego do zapobieżenia.
3. Wszelkie zmiany i uzupełnienia postanowień niniejszej umowy wymagają dla swej ważności zgody drugiej strony oraz zachowania formy pisemnego aneksu.
4. Oferta Wykonawcy, formularz rzeczowo-cenowy stanowiący załącznik nr 2B oraz SIWZ są integralną częścią umowy.
5. Ewentualne spory rozstrzygane będą przez właściwy dla siedziby Zamawiającego sąd powszechny, według prawa polskiego.
6. Wykonawca jest zobowiązany do niezwłocznego informowania o wszelkich zmianach statusu prawnego swojej firmy, a także o wszczęciu postępowania upadłościowego, układowego i likwidacyjnego.
7. Wykonawca nie może dokonać cesji wierzytelności ani przenieść praw i obowiązków wynikających z niniejszej umowy na osoby trzecie bez zgody pisemnej Zamawiającego.
8. Umowę sporządzono w dwóch jednobrzmiących egzemplarzach, jednym dla Zamawiającego i jednym dla Wykonawcy.

Zamawiający:

Wykonawca:

Załączniki do umowy:

- 1) załącznik nr 1B – szczegółowy opis przedmiotu zamówienia
- 2) załącznik nr 2B – formularz rzeczowo-cenowy
- 3) załącznik nr 3 - protokół zdawczo – odbiorczy
- 4) Specyfikacja Istotnych Warunków Zamówienia
- 5) Oferta

W Z Ó R

UMOWA DOSTAWY

zawarta w dniu 2016 roku, pomiędzy :
Politechniką Gdańską z siedzibą w Gdańsku-Wrzeszczu, 80-233, ul. G. Narutowicza 11/12,
REGON: 000001620, NIP: 584-020-35-93

reprezentowaną na podstawie pełnomocnictwa Rektora PG, przez:

Marka Tłoka - Kanclerza

zwaną dalej **Zamawiającym**

a

.....

.....

Regon NIP

KRS / CEIDG:

reprezentowaną przez :

-
-

zwaną dalej **Wykonawcą**

zaś wspólnie zwanymi dalej „Stronami”

o następującej treści:

Strony oświadczają, że umowa została zawarta w wyniku udzielenia zamówienia publicznego w trybie przetargu nieograniczonego na podstawie art. 39 w nawiązaniu do art. 5 ust 1 ustawy z dnia 29 stycznia 2004 r. - Prawo zamówień publicznych (tekst jednolity Dz. U. z 2015 r., poz. 2164), zwana dalej ustawą Pzp.

§ 1

PRZEDMIOT UMOWY

1. Przedmiotem umowy jest dostawa mebli tapicerowanych na wyposażenie 15 domków letniskowych w Ośrodku Wypoczynkowym Politechniki Gdańskiej Czarlina zgodnie z formularzem rzeczowo-cenowym stanowiącym załącznik nr 2C. Zestawienie, wymagania użytkowe i opis techniczny wykonania mebli tapicerowanych oraz rysunki zawiera załącznik nr 1C. Przedmiot umowy obejmuje dostawę mebli tapicerowanych, ich rozładunek, wniesienie, ustawienie i montaż w domkach.
2. Wymiary pomieszczeń, w których zaprojektowano meble tapicerowane mogą ulec zmianie, wobec czego wymiary określone przez Zamawiającego w załączniku nr 1C należy bezwzględnie sprawdzić przed rozpoczęciem realizacji przedmiotu umowy. Wykonawca odpowiada za dopasowanie mebli tapicerowanych do poszczególnych pomieszczeń (ze szczególnym uwzględnieniem wszystkich podciągów oraz instalacji istniejących w domkach). Wymiary określone w załączniku nr 1C, to maksymalne wymiary mebli tapicerowanych, w przypadku zmian, wymiary mebli mogą ulec jedynie pomniejszeniu.
3. Dostawa przedmiotu umowy podzielona jest na dwa etapy:
4. pierwsza dostawa mebli tapicerowanych do min. 7, a max. 14 domków z realizacją w terminie określonym w § 3 ust. 1
5. druga dostawa mebli tapicerowanych do pozostałych domków z realizacją w terminie do 31.12.2016 r.

6. O dokładnej liczbie mebli tapicerowanych w ramach pierwszej dostawy określonej w ust. 3 pkt. a) niniejszego paragrafu Zamawiający poinformuje Wykonawcę najpóźniej na 3 dni od daty podpisania umowy.
7. O dokładnym terminie drugiej dostawy określonej w ust. 3 pkt b) niniejszego paragrafu Zamawiający poinformuje Wykonawcę najpóźniej do 15.11.2016 r.
8. Wykonawca oświadcza, że dostarczone meble będą fabrycznie nowe, wykonane z fabrycznie nowych, bezpiecznych materiałów, wolne od wszelkich wad i uszkodzeń, bez wcześniejszej eksploatacji i nie będą przedmiotem praw osób trzecich.

§ 2

CENA I WARUNKI PŁATNOŚCI

1. Za wykonanie przedmiotu umowy zgodnie ze złożoną ofertą ustala się cenę w kwocie brutto, słownie
2. Kwota, o której mowa w ust 1 niniejszego paragrafu, uwzględnia wszelkie koszty Wykonawcy poniesione w celu należytego wykonania umowy.
3. Rozliczenie między Wykonawcą a Zamawiającym będzie dokonane w polskich złotych (PLN).
4. Zapłata za wykonanie przedmiotu umowy nastąpi w dwóch częściach. Wykonawca wystawi fakturę po każdej dostawie mebli tapicerowanych do Zamawiającego obliczając cenę według formularza rzeczowo-cenowego stanowiącego załącznik nr 2C.
5. Podstawą do wystawienia faktury jest protokół odbioru przedmiotu umowy, potwierdzony przez obie strony bez zastrzeżeń.
6. Zapłata nastąpi przelewem na konto Wykonawcy:
.....
w terminie 21 dni od daty otrzymania przez zamawiającego prawidłowo wystawionej faktury.
7. Za dzień zapłaty Strony uznają datę obciążenia rachunku bankowego Zamawiającego.

§ 3

WARUNKI WYKONANIA PRZEDMIOTU UMOWY

1. Wykonawca wykona przedmiot umowy określony w § 1 ust. 3 pkt a) w terminie do ... dni od dnia zawarcia umowy, zgodnie ze złożoną ofertą.
2. Wykonawca wykona przedmiot umowy określony w § 1 ust. 3 pkt b) do 31.12.2016 r.
3. Miejsce dostawy przedmiotu umowy - Politechnika Gdańska, Ośrodek Wypoczynkowy Czarlina, Skoczkowo 9, 83-406 Wąglikowice.
4. Wykonawca jest zobowiązany zawiadomić Zamawiającego o gotowości do dostawy mebli tapicerowanych telefonicznie, faksem lub pocztą elektroniczną – na co najmniej 3 dni przed planowaną datą dostawy.
5. Dostawa przedmiotu umowy do miejsca wskazanego w ust. 3 niniejszego paragrafu odbędzie się na koszt własny Wykonawcy. Ze względu na specyfikę zabudowy terenu Ośrodka oraz wąskie przejazdy Zamawiający nie wyraża zgody na wjazd samochodów ciężarowych o dopuszczalnej masie całkowitej powyżej 12 ton.
6. Sposób transportu oraz opakowanie asortymentu musi zapewniać zabezpieczenie przed uszkodzeniami. Za szkody powstałe w trakcie transportu lub w związku z nienależytym opakowaniem przedmiotu umowy całkowitą odpowiedzialność ponosi Wykonawca.
7. Rozładunek, wniesienie, ustawienie oraz montaż mebli tapicerowanych w miejscu wskazanym w ust 3 niniejszego paragrafu należy do Wykonawcy.
8. Odbioru mebli tapicerowanych dokona upoważniony przez Zamawiającego, wskazany w umowie pracownik, spisując z przedstawicielem Wykonawcy protokół zdawczo-odbiorczy, którego wzór stanowi załącznik nr 3. Protokół zdawczo-odbiorczy będzie zawierał wszystkie ustalenia dokonane w toku odbioru, jak też terminy wyznaczone na usunięcie stwierdzonych przy odbiorze wad przedmiotu umowy.
9. Wszelkie szkody na terenie Ośrodka Wypoczynkowego Czarlina powstałe w wyniku realizacji przedmiotu umowy podlegają usunięciu przez Wykonawcę.

§ 4

WARUNKI GWARANCJI

1. Wykonawca udziela gwarancji jakości na dostarczony przedmiot umowy w wymiarze 24 miesięcy, licząc od daty podpisania protokołu zdawczo – odbiorczego bez zastrzeżeń.
2. Wykonawca zapewnia gwarancję na wszystkie dostarczone meble tapicerowane, w tym na wszystkie elementy wykonane przez podwykonawców.
3. Wszelkie koszty związane z wykonaniem obowiązków gwarancyjnych ponosi Wykonawca.
4. W przypadku wystąpienia konieczności naprawy mebli tapicerowanych w siedzibie Wykonawcy, ryzyko ich uszkodzenia lub utraty ponosi Wykonawca.
5. Zamawiający w okresie rękojmi i gwarancji, w przypadku wykrycia wad w eksploatowanych meblach tapicerowanych, będzie składał pisemną reklamację. Wykonawca przystąpi do naprawy lub wymiany mebli tapicerowanych na nowe wolne od wad w terminie 3 dni roboczych od daty zgłoszenia wady lub usterki. Wykonawca na własny koszt naprawi meble tapicerowane lub wymieni wadliwe meble tapicerowane na nowe, wolne od wad, w ciągu 7 dni roboczych od daty przystąpienia do naprawy lub wymiany.
6. Gwarancja obejmuje wszystkie zaistniałe wady, z wyjątkiem uszkodzeń powstałych w wyniku korzystania z mebli tapicerowanych w sposób niezgodny z ich przeznaczeniem.
7. Zamawiający może dochodzić swoich praw również po zakończeniu okresu gwarancyjnego określonego w ust. 1 niniejszego paragrafu, o ile zgłoszenie o zaistnieniu wady przez Zamawiającego nastąpiło przed upływem okresu gwarancji.
8. W ramach udzielonej gwarancji Zamawiający zastrzega sobie prawo żądania wymiany mebli tapicerowanych na nowe, gdy po 3 naprawach gwarancyjnych – niezależnie od tego, czy będą dotyczyły tej samej czy różnych wad, meble tapicerowane nadal będą wykazywały wady. W takim przypadku Wykonawca dokona wymiany w terminie 7 dni roboczych od daty zgłoszenia takiego żądania przez Zamawiającego.
9. Zamawiający może dochodzić swoich roszczeń z gwarancji niezależnie od roszczeń wynikających z rękojmi.

§ 5

KARY UMOWNE

1. Wykonawca zobowiązuje się zapłacić Zamawiającemu kary umowne:
 - a) za opóźnienie w dostawie przedmiotu umowy w wysokości 0,2% ceny brutto określonej w § 2 ust. 1 umowy dotyczącej niezrealizowanej w terminie części przedmiotu umowy za każdy dzień opóźnienia, liczony od następnego dnia po upływie terminu określonego w § 3 ust. 1 i ust. 2 umowy,
 - b) za opóźnienie w usunięciu wad stwierdzonych przy odbiorze w wysokości 0,5% ceny brutto dotyczącej wadliwych mebli tapicerowanych, za każdy dzień opóźnienia, liczony od upływu terminu wyznaczonego w protokole zdawczo-odbiorczym.
 - c) za nieterminowe przystąpienie do naprawy lub wymiany mebli tapicerowanych w wysokości 0,5% ceny brutto dotyczącej reklamowanych mebli tapicerowanych, za każdy dzień opóźnienia, liczony od następnego dnia po upływie terminu wskazanego w § 4 ust. 5.
 - d) za nieterminową naprawę lub wymianę mebli tapicerowanych w wysokości 0,5% ceny brutto dotyczącej reklamowanych mebli tapicerowanych, za każdy dzień opóźnienia, liczony od następnego dnia po upływie terminu wskazanego w § 4 ust. 5.
 - e) za odstąpienie od umowy z przyczyn leżących po stronie Wykonawcy w wysokości 10% ceny brutto określonej w § 2 ust. 1 umowy.
2. Wykonawca będzie uprawniony do naliczenia i żądania od Zamawiającego kary umownej w wysokości 10% ceny brutto określonej w § 2 ust. 1 umowy w przypadku odstąpienia od umowy z przyczyn leżących po stronie Zamawiającego, z zastrzeżeniem art. 145 ustawy Pzp.
3. Wykonawca wyraża zgodę na potrącenie naliczonych kar umownych z przysługującej mu ceny, określonej w § 2 ust. 1 umowy.
4. Zamawiający będzie uprawniony do dochodzenia odszkodowania przenoszącego wysokość zastrzeżonej kary umownej, jeżeli kara umowna nie pokryje w całości poniesionej szkody, jak również gdy szkoda powstanie z innego tytułu, na zasadach określonych w Kodeksie Cywilnym.

5. W przypadku, gdy Wykonawca rażąco naruszy postanowienia niniejszej umowy lub pomimo trzykrotnych uwag zgłoszonych na piśmie przez Zamawiającego umowa nadal nie będzie wykonywana przez Wykonawcę z należytą starannością i rzetelnością, Zamawiający będzie uprawniony do odstąpienia od umowy z przyczyn leżących po stronie Wykonawcy ze skutkiem na przyszłość. Z tego tytułu Zamawiający będzie uprawniony do naliczenia kary umownej w wysokości 10% ceny brutto niezrealizowanej części umowy.
6. Oświadczenie o odstąpieniu od umowy powinno zostać złożone na piśmie w terminie 30 dni od daty powzięcia przez Stronę wiadomości o wystąpieniu okoliczności determinującej odstąpienie od umowy.

§ 6

OSOBY WYZNACZONE DO KONTAKTÓW

W sprawach związanych z wykonaniem niniejszej Umowy, osobą wyznaczoną do kontaktów ze strony Zamawiającego:

..... tel.

a ze strony Wykonawcy:

..... tel.

O każdej zmianie wyznaczonych osób Zamawiający i Wykonawca niezwłocznie powiadomią się wzajemnie (pisemnie, pocztą tradycyjną lub elektroniczną). Szkody powstałe w wyniku niedopełnienia tego obowiązku obciążają stronę zobowiązaną.

§ 7

POSTANOWIENIA OGÓLNE

1. W sprawach nie uregulowanych niniejszą Umową stosuje się przepisy Kodeksu cywilnego jeżeli przepisy ustawy Pzp nie stanowią inaczej.
2. Strony dopuszczają możliwość zmiany postanowień umowy w następujących sytuacjach dotyczących usługi będącej przedmiotem umowy: zmiana obowiązujących stawek podatkowych, zmiana nazw i innych danych identyfikacyjnych stron umowy, wystąpienia zdarzeń siły wyższej jako zdarzenia zewnętrznego, niemożliwego do przewidzenia i niemożliwego do zapobieżenia.
3. Wszelkie zmiany i uzupełnienia postanowień niniejszej umowy wymagają dla swej ważności zgody drugiej strony oraz zachowania formy pisemnego aneksu.
4. Oferta Wykonawcy, formularz rzeczowo-cenowy stanowiący załącznik nr 2C oraz SIWZ są integralną częścią umowy.
5. Ewentualne spory rozstrzygane będą przez właściwy dla siedziby Zamawiającego sąd powszechny, według prawa polskiego.
6. Wykonawca jest zobowiązany do niezwłocznego informowania o wszelkich zmianach statusu prawnego swojej firmy, a także o wszczęciu postępowania upadłościowego, układowego i likwidacyjnego.
7. Wykonawca nie może dokonać cesji wierzytelności ani przenieść praw i obowiązków wynikających z niniejszej umowy na osoby trzecie bez zgody pisemnej Zamawiającego.
8. Umowę sporządzono w dwóch jednobrzmiących egzemplarzach, jednym dla Zamawiającego i jednym dla Wykonawcy.

Zamawiający:

Wykonawca:

Załączniki do umowy:

- 1) załącznik nr 1C – szczegółowy opis przedmiotu zamówienia
- 2) załącznik nr 2C – formularz rzeczowo-cenowy
- 3) załącznik nr 3 – protokół zdawczo – odbiorczy
- 4) Specyfikacja Istotnych Warunków Zamówienia
- 5) Oferta