



Nr zamówienia: **ZZ/130/009/D/24**

Gdańsk, dnia 16.05.2024 r.

## **OGŁOSZENIE O UDZIELANYM ZAMÓWIENIU**

Zamawiający - Politechnika Gdańska Wydział Elektroniki, Telekomunikacji i Informatyki Politechniki Gdańskiej z siedzibą w Gdańsku (80-233) przy ul. G. Narutowicza 11/12, NIP: 5840203593, REGON: 000001620, informuje o zamiarze udzielenia zamówienia i zaprasza do składania ofert na: **„Dostawę mebli biurowych na wymiar dla Wydziału Elektroniki, Telekomunikacji i Informatyki Politechniki Gdańskiej”**.

### **1. Tryb udzielenia zamówienia**

- 1) Postępowanie prowadzone jest na podstawie art. 2 ust. 1 pkt. 1 w zw. z art. 30 ust. 4 ustawy z dnia 11 września 2019 r. Prawo zamówień publicznych (t.j. Dz. U. z 2023 r. poz. 1605 ze zm.) – dalej ustawa Pzp.
- 2) Strona internetowa Zamawiającego: <https://pg.edu.pl>  
Adres poczty elektronicznej: [szp@eti.pg.edu.pl](mailto:szp@eti.pg.edu.pl)
- 3) Niniejsze ogłoszenie o zamówieniu zamieszczone jest w Biuletynie Informacji Publicznej na stronie podmiotowej Zamawiającego: <https://dzp.pg.edu.pl>
- 4) Zamawiający udziela zamówienia w sposób zapewniający przejrzystość, bezstronność i obiektywizm oraz równe traktowanie podmiotów zainteresowanych wykonaniem zamówienia, z uwzględnieniem okoliczności mogących mieć wpływ na jego udzielenie.
- 5) Zamawiający zastrzega, że niniejsze ogłoszenie stanowi zaproszenie do składania ofert i nie stanowi oferty, a otrzymanie w wyniku niniejszego zaproszenia oferty Wykonawcy nie jest równoznaczne ze złożeniem zamówienia przez Politechnikę Gdańską bądź zawarciem jakiegokolwiek umowy, a nadto nie łączy się z koniecznością zawarcia przez Zamawiającego umowy.
- 6) Zamawiający nie udostępnia informacji stanowiących tajemnicę przedsiębiorstwa w rozumieniu przepisów o zwalczaniu nieuczciwej konkurencji, jeżeli podmiot zainteresowany wykonaniem zamówienia, nie później niż przed zawarciem umowy o wykonanie zamówienia zastrzegł, że nie mogą one być udostępniane i jednocześnie wykazał, iż zastrzeżone informacje stanowią tajemnicę przedsiębiorstwa. Zastrzeżone informacje muszą stanowić tajemnicę przedsiębiorstwa w rozumieniu ustawy z dnia 16 kwietnia 1993 r. o zwalczaniu nieuczciwej konkurencji (t.j. Dz.U. z 2022 r. poz. 1233). Stosowne zastrzeżenie Wykonawca powinien złożyć na formularzu OFERTA, stanowiącym Załącznik nr 1 do niniejszego ogłoszenia. W przeciwnym razie cała oferta może zostać ujawniona. Zastrzeżenie informacji, które nie stanowią tajemnicy przedsiębiorstwa w rozumieniu ustawy o zwalczaniu nieuczciwej konkurencji będzie traktowane, jako bezskuteczne i skutkować będzie zgodnie z uchwałą SN z dnia 20 października 2005 (sygn. III CZP 74/05) ich odtajnieniem.

### **2. Szczegółowy opis przedmiotu zamówienia i warunki realizacji**

- 1) Przedmiotem zamówienia jest dostawa 1 szt. biurka i 1 szt. szafki zgodnie z poniższymi rysunkami i opisanymi technicznymi. Zamówienie obejmuje wykonanie, dostawę oraz wniesienie i montaż mebli do pomieszczenia biurowego.

**Poz. 1. BIURKO (zamawiana ilość 1szt.)**



Meble wykonane z „płyty meblowej” – wiórowej, trójwarstwowej, melaminowanej (laminowanej obustronnie melaminą).

Płyta robocza o grubości 25mm (dwa blaty: 2000x750mm oraz 1350x750mm).

Pozostałe płyty max. 18mm.

Ramy podblatowe wykonane z profili 40x20x2 mm przyspawane do nóg stołu (biurka) - rury stalowe o średnicy D=40 mm. Nogi zakończone regulatorami wysokości +/- 50 mm, regulator osłonięty osłoną (skarpetą) wykonaną z PCV w tej samej kolorystyce co noga. Osłona powinna posiadać zaczepy pasujące do regulatorów wysokości. Obrót osłony powinien powodować ruch regulatora w pionie. Nie dopuszcza się nóg dokręcanych bezpośrednio do blatów lub do ramy podblatowej – całość musi być łączona w formie spawów. Wszystkie elementy metalowe malowane farbą proszkową – RAL 9006.

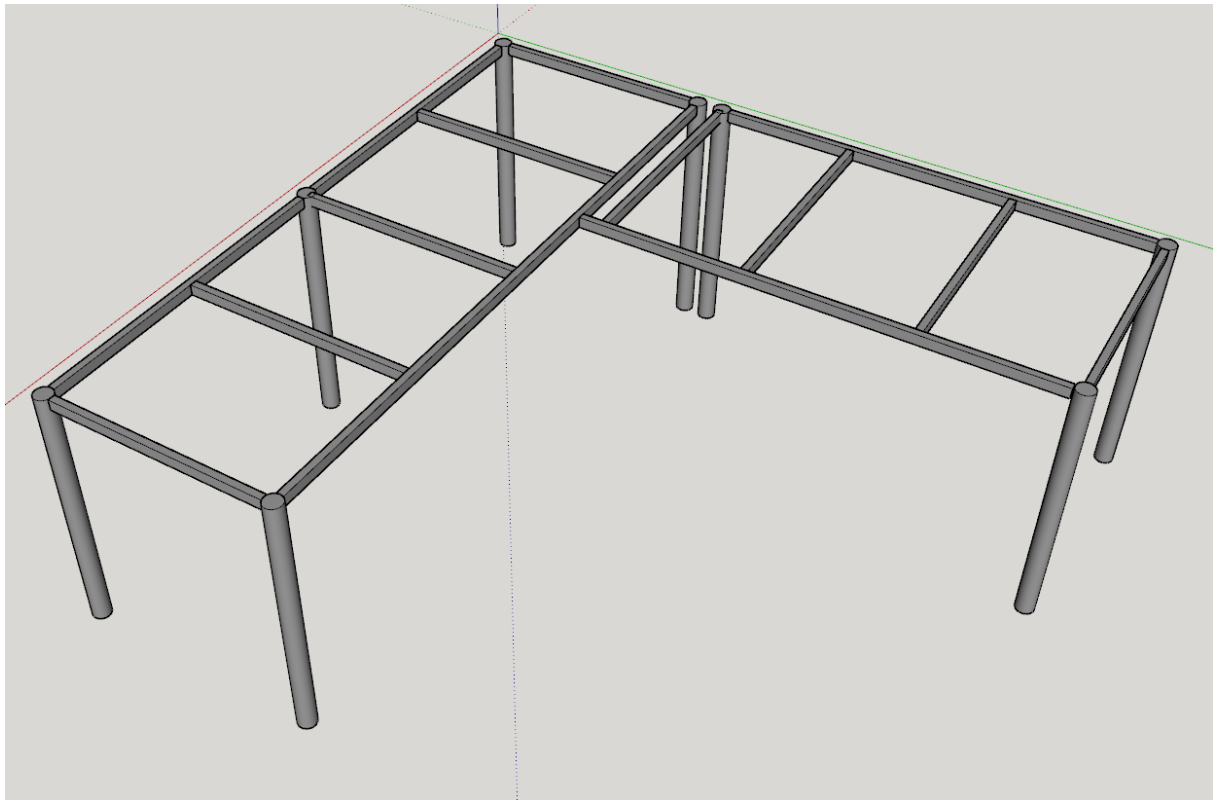
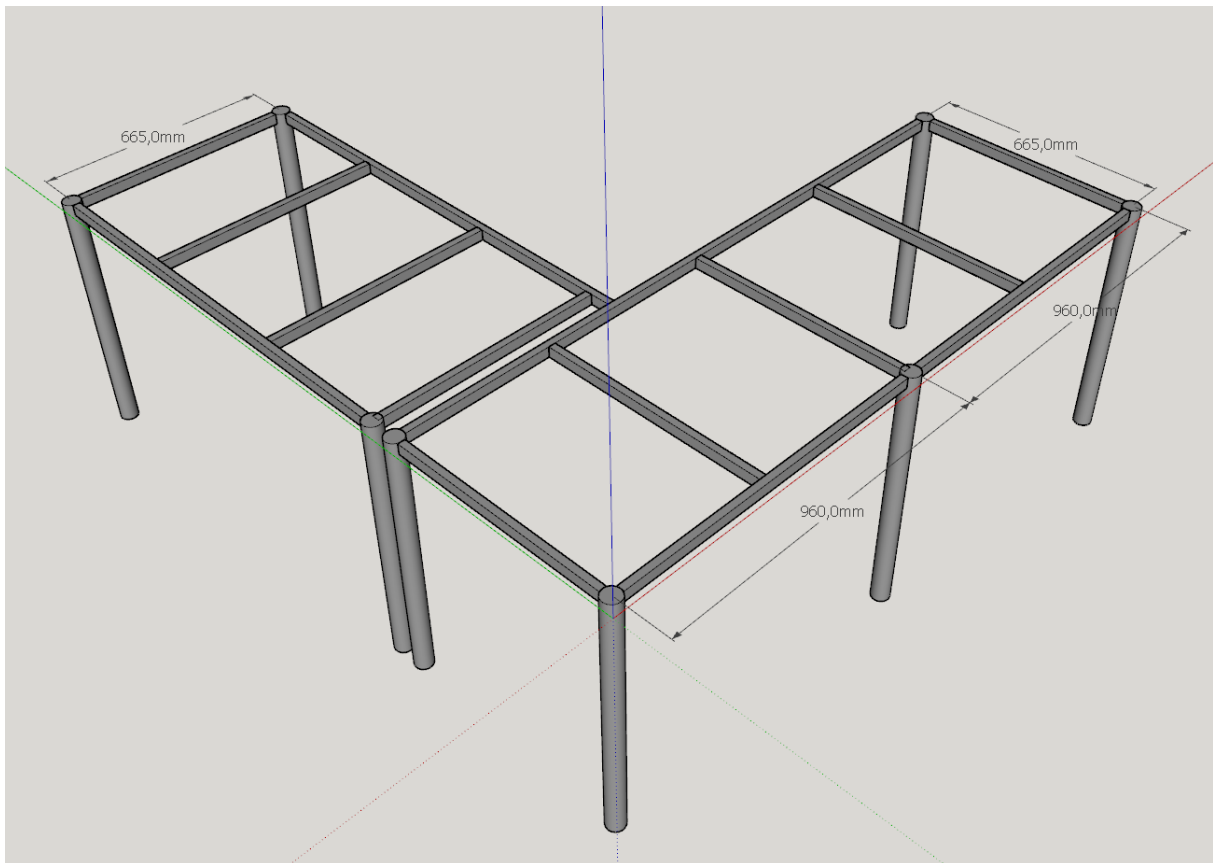



**Poz. 2 SZAFKA (zamawiana ilość 1 sztuka)**





Szafka wykonana z płyty meblowej 18mm. Wyposażona w trzy szuflady. Szuflady osadzone na prowadnicach rolkowych samodomykających (grawitacyjnie). Dna szuflad wykonane z płyty meblowej.

- 2) Przedmiot zamówienia musi być fabrycznie nowy, pochodzący z bieżącej produkcji, wolny od wszelkich wad i uszkodzeń, bez wcześniejszej eksploatacji i nie może być przedmiotem praw osób trzecich.
- 3) Zamawiający wymaga, aby Wykonawca udzielił gwarancji na oferowany przedmiot zamówienia, w wymiarze **co najmniej 24 miesiące**. Okres gwarancji liczony będzie od daty podpisania protokołu zdawczo-odbiorczego, bez zastrzeżeń.
- 4) Przedmiotowe środki dowodowe

Zamawiający żąda, aby Wykonawca złożył wraz z ofertą przedmiotowe środki dowodowe tj. dokumentację techniczną dla poszczególnych elementów przedmiotu zamówienia wskazanego w ust. 2 pkt 1), potwierdzającą, że oferowane dostawy spełniają wymagania określone przez Zamawiającego.



Przez dokumentację techniczną Zamawiający rozumie: opis oferowanych mebli tj. karty katalogowe producenta, foldery producenta/dystrybutora, wydruki ze stron internetowych producenta/dystrybutora lub opisy własne wraz ze zdjęciami oferowanych mebli.

Opis powinien potwierdzać wszystkie, określone powyżej wymagania dotyczące przedmiotu zamówienia oraz opis materiałów użytych do wytworzenia przedmiotu zamówienia sporządzony zgodnie z Załącznikiem nr 2 do Ogłoszenia – opis ten musi potwierdzać wszystkie wymagania opisane w Ogłoszeniu. Załączone opisy muszą być weryfikowalne w okresie prowadzonego postępowania.

Zamawiający zaakceptuje równoważne przedmiotowe środki dowodowe, jeśli potwierdzają, że oferowany przedmiot zamówienia spełnia określone przez Zamawiającego wymagania, cechy lub kryteria, wyszczególnione w opisie przedmiotu zamówienia.

Zamawiający przewiduje uzupełnienie wskazanych powyżej przedmiotowych środków dowodowych.

5) Warunki płatności:

5.1) Zapłata za przedmiot umowy nastąpi przelewem na rachunek bankowy Wykonawcy wskazany w wykazie podmiotów prowadzonym przez Szefa Krajowej Administracji Skarbowej, o którym mowa w art. 96b ustawy o podatku od towarów i usług i na fakturze, w terminie 21 dni od dnia doręczenia prawidłowo wystawionej faktury. Faktura zostanie wystawiona na podstawie, obustronnie podpisanego, bez zastrzeżeń, protokołu zdawczo-odbiorczego, który będzie potwierdzeniem należytego wykonania Umowy.

5.2) Za dzień zapłaty uważać się będzie dzień obciążenia rachunku Zamawiającego.

5.3) Fakturę należy wystawić na następujące dane: Politechnika Gdańska ul. G. Narutowicza 11/12 80-233 Gdańsk NIP 584-020-35-93. Faktura w swej treści zawierać musi numer niniejszego zamówienia ZZ/130/009/D/24.

5.4) Wykonawca oświadcza, że faktura wystawiona w formie papierowej nie będzie wystawiona w formie elektronicznej, i na odwrot.

5.5) W przypadku faktury papierowej lub w formacie elektronicznym np. PDF (Portable Document Format) może być ona przesłana przez Wykonawcę drogą mailową na adres Zamawiającego: [efaktury@pg.edu.pl](mailto:efaktury@pg.edu.pl).

5.6) Wykonawca oświadcza, że zapewnia autentyczność pochodzenia, integralność treści i czytelność faktury przesłanej drogą elektroniczną.

5.7) Wykonawca nie jest zobowiązany do wysyłania ustrukturyzowanej faktury elektronicznej do Zamawiającego za pośrednictwem platformy zgodnie z przepisami ustawy z dnia 9 listopada 2018 r. o elektronicznym fakturowaniu w zamówieniach publicznych, koncesjach na roboty budowlane lub usługi oraz partnerstwie publiczno-prywatnym (j.t. Dz.U. z 2020 r. poz. 1666 ze zm.).

6) Nomenklatura (kod) wg CPV: 39130000-2 - Meble biurowe

7) Termin realizacji zamówienia:



Zamawiający wyznacza termin wykonania zamówienia: **maksymalnie do 30 dni kalendarzowych**, liczonych od dnia złożenia zamówienia u wykonawcy, który złożył najkorzystniejszą ofertę, do dnia podpisania protokołu zdawczo-odbiorczego, bez zastrzeżeń.

8) Miejsce realizacji zamówienia:

Politechnika Gdańska Wydział Elektroniki, Telekomunikacji i Informatyki, ul. Narutowicza 11/12, 80-233 Gdańsk, budynek WETI A (nr 41) pok. 429.

### **3. Opis sposobu przygotowania oferty:**

1) Oferta musi zawierać co najmniej:

a) wypełniony formularz ofertowy sporządzony z wykorzystaniem wzoru stanowiącego załącznik nr 1 do ogłoszenia

b) opcjonalnie pełnomocnictwo (jeśli dotyczy)

c) dokumentację techniczną oferowanego przedmiotu zamówienia, o której mowa w ust. 2 pkt. 4 niniejszego ogłoszenia.

2) Każdy Wykonawca może złożyć tylko jedną ofertę i zaproponować tylko jedną cenę.

3) Ofertę należy złożyć pisemnie w języku polskim.

4) Oferty należy składać w:

- **formie pisemnej** (opatrzonej własnoręcznym podpisem) - w zamkniętej i opisanej kopercie, w siedzibie Zamawiającego: Politechnika Gdańska, Wydział Elektroniki, Telekomunikacji i Informatyki, 80-233 Gdańsk ul. G. Narutowicza 11/12, Budynek WETI A (nr 41), pok. 114

**lub**

- **przy pomocy środków komunikacji elektronicznej:**

a) w formie elektronicznej (opatrzonej kwalifikowanym podpisem elektronicznym) lub

b) w postaci elektronicznej (opatrzonej podpisem zaufanym lub podpisem osobistym)

lub jako skan podpisanej oferty.

przesłanej na adres: [szp@eti.pg.edu.pl](mailto:szp@eti.pg.edu.pl), wpisując w temacie wiadomości następujące oznaczenie: „ZZ/130/009/D/24 - OFERTA”.

5) Oferta musi być podpisana przez osobę lub osoby upoważnione do reprezentowania Wykonawcy zgodnie z formą reprezentacji Wykonawcy określoną w rejestrze lub innym dokumencie, właściwym dla danej formy organizacyjnej Wykonawcy albo przez pełnomocznionego przedstawiciela Wykonawcy.

6) Konsekwencje złożenia oferty niezgodnie z ww. opisem ponosi wyłącznie Wykonawca.

7) Jeżeli upoważnienie do podpisania oferty nie wynika wprost z dokumentu stwierdzającego status prawny Wykonawcy to do oferty należy dołączyć stosowne pełnomocnictwo określające jego zakres i wystawione przez osoby do tego upoważnione.



8) Wykonawca może zwrócić się do Zamawiającego o wyjaśnienie treści ogłoszenia drogą elektroniczną na adres email: szp@eti.pg.edu.pl.

#### **4. Opis sposobu obliczania ceny oferty**

- 1) Wykonawca określa cenę za realizację zamówienia w formularzu ofertowym sporządzonym z wykorzystaniem wzoru stanowiącego Załącznik nr 1 do niniejszego ogłoszenia.
- 2) Cena musi być określona w złotych.
- 3) Cenę oferty należy określić w wartości brutto z dokładnością do dwóch miejsc po przecinku.
- 4) Stawka podatku VAT powinna być określona zgodnie z przepisami prawa obowiązującymi w dniu składania oferty.
- 5) Cenę oferty należy obliczyć uwzględniając wszystkie elementy związane z prawidłową terminową realizacją zamówienia. Koszty poniesione przez Wykonawcę, a nie uwzględnione w cenie oferty nie będą przez Zamawiającego dodatkowo rozliczane.
- 6) Wszelkie rozliczenia, pomiędzy Zamawiającym a Wykonawcą, będą prowadzone w PLN.
- 7) Cena określona w ofercie obowiązuje przez cały okres związania ofertą i będzie wiążąca dla zawieranej umowy.
- 8) Cena nie będzie podlegała żadnym negocjacjom.
- 9) W przypadku Wykonawców wspólnie ubiegających się o udzielenie zamówienia, rozliczenia będą dokonywane wyłącznie z pełnomocnikiem.
- 10) Jeżeli w postępowaniu zostanie złożona oferta, której wybór prowadziłby do powstania u Zamawiającego obowiązku podatkowego zgodnie z ustawą z dnia 11 marca 2004 r. podatku od towarów i usług (t.j. Dz. U. z dnia 2024 r. poz. 361), dla celów zastosowania kryterium ceny lub kosztu Zamawiający doliczy do przedstawionej w tej ofercie ceny kwotę podatku od towarów i usług, która miałaby obowiązek doliczyć. W takim przypadku Wykonawca, składając ofertę ma obowiązek poinformować Zamawiającego, że wybór jego oferty będzie prowadzić do powstania u Zamawiającego obowiązku podatkowego oraz wskazać nazwę i wartość towaru lub usługi bez kwoty podatku a także wskazać stawkę podatku od towarów i usług, która zgodnie z wiedzą Wykonawcy będzie miała zastosowanie.

#### **5. Termin związania ofertą**

Termin związania ofertą: 30 dni tj. do dnia 22.06.2024 r.

#### **6. Termin i sposób składania ofert**

- 1) Termin składania ofert upływa w dniu 24.05.2024 r. o godzinie 11:00.





- 2) Wykonawca może przed upływem terminu składania ofert zmienić lub wycofać swoją ofertę.
- 3) Oferty przesłane po terminie nie będą rozpatrywane.
- 4) Dokumenty w formie kopii powinny być poświadczone za zgodność z oryginałem przez osobę lub osoby upoważnione do reprezentowania Wykonawcy zgodnie z formą reprezentacji Wykonawcy.

## **7. Kryteria oceny ofert**

- 1) Przy wyborze najkorzystniejszej oferty zamawiający będzie kierował się następującym kryterium: cena oferty 100% w poniższy sposób:
  - a) Ocenie podlega cena całkowita brutto oferty w PLN.
  - b) Ofercie z najniższą ceną Zamawiający przyzna maksymalną liczbę 100 punktów.
  - c) Pozostałym ofertom Zamawiający przyzna punkty obliczone wg wzoru:

$$Pc = \frac{Cn}{Cb} \times 100$$

gdzie:

Pc - liczba punktów przyznanych ocenianej ofercie w kryterium „cena oferty”;

Cn - najniższa cena brutto spośród złożonych ważnych, nieodrzuconych ofert w PLN;

Cb - cena brutto ocenianej oferty w PLN;

100 – waga kryterium.

Obliczenia dokonywane będą przez Zamawiającego z dokładnością do dwóch miejsc po przecinku.

- 2) W przypadku, gdy zostaną złożone dwie lub więcej ofert z taką samą ceną, Zamawiający wezwie Wykonawców, którzy złożyli te oferty, do złożenia w terminie określonym przez Zamawiającego ofert dodatkowych. Wykonawcy składający oferty dodatkowe nie mogą zaoferować cen wyższych niż zaoferowane we wcześniej złożonych ofertach.
- 3) W toku dokonywania oceny złożonych ofert Zamawiający może żądać udzielenia przez Wykonawcę wyjaśnień dotyczących treści złożonej oferty.
- 4) Zamawiający poprawi w tekście oferty oczywiste omyłki pisarskie, informując o tym niezwłocznie Wykonawcę, którego oferta została poprawiona. Przez oczywistą omyłkę pisarską w szczególności należy rozumieć widoczne, wbrew zamierzeniu niewłaściwe użycie wyrazu, widocznie mylną pisownię wyrazu, ewidentny błąd gramatyczny, niezamierzone opuszczenie wyrazu (ów) lub jego części.
- 5) Zamawiający poprawi oczywiste omyłki rachunkowe, z uwzględnieniem konsekwencji rachunkowych dokonanych poprawek, informując o tym niezwłocznie Wykonawcę, którego oferta została poprawiona.
- 6) Zamawiający poprawi inne omyłki polegające na niezgodności oferty z treścią ogłoszenia, niepowodujące istotnych zmian w treści oferty, informując o tym niezwłocznie Wykonawcę, którego oferta została poprawiona.
- 7) Zamawiający przewiduje możliwość uzupełnienia dokumentów wymaganych wraz z ofertą.
- 8) Zamawiający odrzuci ofertę w przypadkach określonych w art. 226 ustawy Pzp.
- 9) Zamawiający unieważni postępowanie w okolicznościach określonych w art. 255 i 256 ustawy Pzp.
- 10) Zamawiający wykluczy z postępowania o udzielenie zamówienia Wykonawcę, w stosunku do którego zachodzi którakolwiek z okoliczności, o których mowa w art. 7 ust. 1 pkt 1-3 ustawy o szczególnych rozwiązaniach w zakresie przeciwdziałania



wspieraniu agresji na Ukrainę oraz służących ochronie bezpieczeństwa narodowego z dnia 13 kwietnia 2022 r. (Dz. U. z 2024 r., poz. 507) zwanej dalej ustawą sankcyjną. Zamawiający samodzielnie dokona weryfikacji Wykonawcy pod kątem wykluczenia z postępowania w oparciu o ww. przesłanki. W przypadku Wykonawcy wykluczonego na podstawie art. 7 ust. 1 ustawy sankcyjnej, Zamawiający odrzuci ofertę na podstawie art. 226 ust. 1 pkt. 2 lit a) ustawy Pzp w związku z art. 7 ust. 1 i 3 ustawy sankcyjnej.

## **8. Klauzula informacyjna dotycząca przetwarzania danych osobowych oraz swobodnego przepływu takich danych**

Zgodnie z art. 13 ust. 1 i 2 rozporządzenia Parlamentu Europejskiego i Rady (UE) 2016/679 z dnia 27 kwietnia 2016 r. w sprawie ochrony osób fizycznych w związku z przetwarzaniem danych osobowych i w sprawie swobodnego przepływu takich danych oraz uchylenia dyrektywy 95/46/WE (ogólne rozporządzenie o ochronie danych) (Dz. Urz. UE L 119 z 04.05.2016, str. 1, zm.: Dz. Urz. UE. L. z 2018r. nr 127, str.2), dalej „RODO”, Zamawiający informuje, że:

- 1) administratorem Pani/Pana danych osobowych jest Politechnika Gdańska ul. Narutowicza 11/12, 80-233 Gdańsk;
- 2) inspektorem ochrony danych osobowych w Politechnice Gdańskiej jest mgr inż. Paweł Baniel: tel. +48 58 348-66-29, iod@pg.edu.pl;
- 3) Pani/Pana dane osobowe przetwarzane będą na podstawie art. 6 ust. 1 lit. c RODO w celu związanym z postępowaniem o udzielenie zamówienia publicznego na „Dostawę mebli biurowych na wymiar dla Wydziału Elektroniki, Telekomunikacji i Informatyki Politechniki Gdańskiej” nr: ZZ/130/009/D/24” prowadzonym w trybie art. 2 ust. 1 pkt. 1 w zw. z art. 30 ust. 4 ustawy z dnia 11 września 2019 r. Prawo zamówień publicznych (Dz. U. z 2023 r. poz. 1605 ze zm.) dalej „ustawa Pzp”;
- 4) odbiorcami Pani/Pana danych osobowych będą osoby lub podmioty, którym udostępniona zostanie dokumentacja postępowania w oparciu o art. 18 ust. 1 ustawy Pzp;
- 5) Pani/Pana dane osobowe będą przechowywane, zgodnie z art. 78 ust. 1 i 4 ustawy Pzp przez okres 4 lat od dnia zakończenia postępowania o udzielenie zamówienia, a jeżeli czas trwania umowy przekracza 4 lata, okres przechowywania obejmuje cały czas trwania umowy. Dokumentacja postępowań o zamówienie publiczne finansowanych ze środków pochodzących z funduszy Unii Europejskiej (EU) przechowywana będzie również przez okres wynikający z umów o dofinansowanie projektów finansowanych ze środków pochodzących z UE.
- 6) obowiązek podania przez Panią/Pana danych osobowych bezpośrednio Pani/Pana dotyczących jest wymogiem ustawowym określonym w przepisach ustawy Pzp, związanym z udziałem w postępowaniu o udzielenie zamówienia publicznego; konsekwencje niepodania określonych danych wynikają z ustawy Pzp;
- 7) w odniesieniu do Pani/Pana danych osobowych decyzje nie będą podejmowane w sposób zautomatyzowany, stosowanie do art. 22 RODO;
- 8) posiada Pani/Pan:
  - na podstawie art. 15 RODO prawo dostępu do danych osobowych Pani/Pana dotyczących;
  - na podstawie art. 16 RODO prawo do sprostowania Pani/Pana danych osobowych (*skorzystanie z prawa do sprostowania nie może skutkować zmianą wyniku postępowania o udzielenie zamówienia publicznego ani zmianą postanowień umowy w zakresie niezgodnym z ustawą Pzp oraz nie może naruszać integralności protokołu oraz jego załączników*);
  - na podstawie art. 18 RODO prawo żądania od administratora ograniczenia przetwarzania danych osobowych z zastrzeżeniem przypadków, o których mowa w art. 18 ust. 2 RODO (*prawo do ograniczenia przetwarzania nie ma zastosowania w*



*odniesieniu do przechowywania, w celu zapewnienia korzystania ze środków ochrony prawnej lub w celu ochrony praw innej osoby fizycznej lub prawnej, lub z uwagi na ważne względy interesu publicznego Unii Europejskiej lub państwa członkowskiego.);*

- prawo do wniesienia skargi do Prezesa Urzędu Ochrony Danych Osobowych w Warszawie, gdy uzna Pani/Pan, że przetwarzanie danych osobowych Pani/Pana dotyczących narusza przepisy RODO;

9) nie przysługuje Pani/Panu:

- w związku z art. 17 ust. 3 lit. b, d lub e RODO prawo do usunięcia danych osobowych;

- prawo do przenoszenia danych osobowych, o którym mowa w art. 20 RODO;

- na podstawie art. 21 RODO prawo sprzeciwu, wobec przetwarzania danych osobowych, gdyż podstawą prawną przetwarzania Pani/Pana danych osobowych jest art. 6 ust. 1 lit. c RODO.

10) Dodatkowo, stosownie do art. 19 ust. 4 ustawy Pzp, Zamawiający informuje o ograniczeniach, o których mowa w art. 19 ust. 2 i 3 oraz 75 ustawy Pzp:

1) w przypadku, gdy Wykonawca skorzysta z prawa do uzyskania potwierdzenia, czy przetwarzane są dotyczące go dane osobowe, to Zamawiający będzie uprawniony do żądania od Wykonawcy dodatkowych informacji precyzujących żądanie (np. nazwy lub daty postępowania o udzielenie zamówienia);

2) w przypadku, gdy Wykonawca skorzysta z prawa do ograniczenia przetwarzania jego danych osobowych, to Zamawiający będzie uprawniony do przetwarzania tych danych do czasu zakończenia postępowania o udzielenie zamówienia.

Załączniki do ogłoszenia o udzielanym zamówieniu:

1) Załącznik nr 1 – Formularz oferty.

2) Załącznik nr 2 - Opis zastosowanych w ofercie produktów i materiałów użytych do produkcji mebli.

Dziekan  
  
prof. dr hab. inż. Jacek Stefański



Załącznik nr 1 do Ogłoszenia o udzielanym zamówieniu

Oznaczenie sprawy (numer referencyjny): **ZZ/130/009/D/24**

**OFERTA**

**Zamawiający:**

**Politechnika Gdańska Wydział Elektroniki, Telekomunikacji i Informatyki  
ul. G. Narutowicza 11/12, 80-233 Gdańsk**

W odpowiedzi na ogłoszenie o zamówieniu na dostawę mebli biurowych na wymiar dla Wydziału Elektroniki, Telekomunikacji i Informatyki Politechniki Gdańskiej,

ja/my niżej podpisany(i):

imię ..... nazwisko .....

imię ..... nazwisko .....

(upoważnienie do podpisania oferty wynika z dokumentów załączonych do oferty)

działający w imieniu i na rzecz:

Pełna nazwa Wykonawcy (w przypadku Wykonawców wspólnie ubiegających się o zamówienie należy wskazać wszystkich Wykonawców, w tym dane wspólników spółki cywilnej): .....	
Adres Wykonawcy: .....	
REGON nr:.....	Wpis do KRS pod nr:.....*
NIP nr: .....	Wpis do CEIDG * Inny właściwy rejestr pod numerem.....*
Nr telefonu:.....	Adres e-mail do prowadzenia korespondencji związanej z postępowaniem: .....@.....  Adres e-mail, z którego będą przesyłane faktury elektroniczne: .....@.....

1. Oferujemy realizację powyższego przedmiotu zamówienia na zasadach określonych w ogłoszeniu o zamówieniu:

**1) Oferujemy** realizację całości powyższego przedmiotu zamówienia, zgodnie z zapisami Ogłoszenia o udzielanym zamówieniu:



za cenę brutto w wysokości: ..... **PLN**, w tym stawka podatku VAT 23%

**2) Oświadczamy**, że przedmiot zamówienie zostanie zrealizowany w terminie ..... **dni kalendarzowych** od dnia otrzymania zamówienia (wymagany maksymalnie 30 dni).

**3) Oświadczamy**, że na przedmiot zamówienia udzielamy ..... **miesięcznej gwarancji** (wymagana minimum 24 miesiące)

**Wykonawca wypełnia dodatkowo poniższy formularz rzeczowo-cenowy:**

L.p	Przedmiot zamówienia	Liczba szt.	Cena netto [zł]	Cena brutto [zł]
1	2	3	4	5=(4 x 1,23)
1.	Biurko Producent: .....	1 szt.		
2.	Szafka Producent: .....	1 szt.		
<b>Wartość brutto razem:</b>				

Informacja dotycząca powstania u Zamawiającego obowiązku podatkowego\* (wypełnić wyłącznie w przypadku, gdy dotyczy Wykonawcy, patrz sposób obliczenia ceny – ust. 4 ogłoszenia o zamówieniu).

Na podstawie art. 225 ust. 1 i 2 ustawy z dnia 11 września 2019 r. Prawo Zamówień Publicznych (t.j. Dz. U. z 2023 r. poz. 1605 ze zm.), zwanej dalej ustawą Pzp, informuję (-emy), że:

wybór naszej oferty będzie prowadził do powstania u Zamawiającego obowiązku podatkowego zgodnie z przepisami ustawy o podatku od towarów i usług (t.j. Dz. U. z 2024 r. poz. 361) w niżej wymienionym zakresie:

.....

*(należy wskazać nazwę (rodzaj) towaru lub usługi, których dostawa lub świadczenie będą prowadziły do powstania obowiązku podatkowego u Zamawiającego)*

Wartość towaru lub usługi objętego obowiązkiem podatkowym Zamawiającego, bez kwoty podatku:

..... PLN.

*W przypadku, gdy Wykonawca nie poinformuje Zamawiającego jednoznacznie, że wybór jego oferty będzie prowadził do powstania u Zamawiającego obowiązku podatkowego zgodnie z przepisami o podatku od towarów i usług, Zamawiający uzna, iż wybór jego oferty nie będzie prowadził do takiego obowiązku.*

2. Wykonamy zamówienie w terminie: do ..... dni kalendarzowych od dnia otrzymania zamówienia do dnia podpisania protokołu zdawczo-odbiorczego, bez zastrzeżeń.

3. Udzielamy gwarancji na oferowany przedmiot zamówienia w wymiarze: ..... miesięcy, liczonej od daty podpisania protokołu zdawczo-odbiorczego, bez zastrzeżeń.



4. Oświadczamy, że oferowany przedmiot zamówienia spełnia wszystkie wymagania Zamawiającego określone w ogłoszeniu o udzielanym zamówieniu.
5. Oświadczamy, że cena oferty obejmuje wszystkie elementy cenotwórcze, wynikające z zakresu i sposobu realizacji przedmiotu zamówienia, określone w ogłoszeniu o udzielanym zamówieniu, w tym wszystkie koszty towarzyszące wykonaniu zamówienia. Koszty poniesione przy realizacji zamówienia, nieuwzględnione w cenie oferty, nie będą obciążały Zamawiającego.
6. Oświadczamy, że oferowany przedmiot zamówienia będzie fabrycznie nowy, wolny od wszelkich wad i nie być przedmiotem praw osób trzecich.
7. Oświadczamy, że zapoznaliśmy się ogłoszeniem o udzielanym zamówieniu, nie wnosimy do jego treści zastrzeżeń i uznajemy się za związanych określonymi w nim postanowieniami i zasadami postępowania.
8. Akceptujemy warunki płatności określone w ogłoszeniu o udzielanym zamówieniu.
9. Uważamy się za związanych niniejszą ofertą przez okres 30 dni od upływu terminu składania ofert.
10. Oświadczamy, że zamówienie zamierzamy zrealizować przy udziale następujących podwykonawców, w zakresie *(należy podać zakres i jeśli są znane firma (nazwa) proponowanych podwykonawców)*  
.....
11. Oświadczenie dotyczące tajemnicy przedsiębiorstwa *(wypełnić jeżeli dotyczy)*  
Oświadczamy, że tajemnicę przedsiębiorstwa w rozumieniu przepisów o zwalczaniu nieuczciwej konkurencji stanowią informacje zawarte w ofercie na stronach nr: ...../ pliku o nazwie: ....., które nie mogą być udostępniane\* Do oferty załączamy uzasadnienie zastrzeżenia przez nas informacji stanowiących tajemnicę przedsiębiorstwa\* *(jeżeli dotyczy)*
12. Oświadczenie Wykonawców wspólnie ubiegających się o zamówienie *(wypełnić, jeżeli dotyczy)*  
Jako Wykonawcy wspólnie ubiegający się o udzielenie zamówienia oświadczamy, że dla potrzeb niniejszego zamówienia, zgodnie z art. 58 ust. 2 ustawy Pzp, ustanowiliśmy pełnomocnika, którym jest .....  
Powyższe dane osobowe udostępniane są przez strony sobie wzajemnie, na podstawie art. 6 ust. 1 lit. b), c) i f) RODO.
13. Osobą upoważnioną do kontaktów z Zamawiającym w sprawach dotyczących realizacji umowy będzie:  
Pan/Pani: ..... tel.: ....., e-mail: .....



14. Potrzeby napraw lub wymiany w okresie gwarancyjnym należy zgłaszać drogą elektroniczną, na adres e-mail:.....
15. Oświadczam, że wypełniłem obowiązki informacyjne przewidziane w art. 13 lub art. 14 RODO wobec osób fizycznych, od których dane osobowe bezpośrednio lub pośrednio pozyskałem w celu ubiegania się o udzielenie zamówienia publicznego w niniejszym postępowaniu. *W przypadku gdy wykonawca nie przekazuje danych osobowych innych niż bezpośrednio jego dotyczących lub zachodzi wyłączenie stosowania obowiązku informacyjnego, stosownie do art. 13 ust. 4 lub art. 14 ust. 5 RODO treści oświadczenia wykonawca nie składa (treść oświadczenia należy usunąć np. przez jego wykreślenie).*
16. Oświadczam(y), że nie podlegamy wykluczeniu zgodnie z art. 7 ust.1 ustawy o szczególnych rozwiązaniach w zakresie przeciwdziałania wspieraniu agresji na Ukrainę oraz służących ochronie bezpieczeństwa narodowego z dnia 13 kwietnia 2022 r. (t.j. Dz. U. z 2024 r., poz. 507).

Załącznikami do niniejszej oferty, stanowiącymi jej integralną część są:

- 1.....
- 2.....



Załącznik nr 2 do ogłoszenia o udzielanym zamówieniu nr ZZ/130/009/D/24

.....  
(nazwa i adres Wykonawcy)

....., dnia ..... r.

**Opis zastosowanych w ofercie produktów i materiałów użytych do produkcji mebli**

Oświadczam, że do produkcji mebli zastosuję następujące akcesoria i surowce:

L. p.	Produkt	Producent	Kraj pochodzenia	Model/Typ/Symbol
1.	Płyta meblowa zastosowana w biurku			
2.	Płyta meblowa zastosowana w szafce			
3.	Prowadnica rolkowa samodomykająca grawitacyjnie do szuflad w szafce			
4.	Regulatory poziomu w biurku			